

# niceboy | ON<sup>®</sup>

## **CHARLES** i4

**User Manual** / Robotic Vacuum







# Obsah

---

- 1. Bezpečnostní pokyny**
- 2. Bezpečnostní opatření**
- 3. Informace k produktu**
  - 3.1. ....Schéma robotického vysavače
  - 3.2. ....Schéma prachové nádoby a ovladače
  - 3.3. ....Nabíjecí dok
  - 3.4. ....Specifikace
- 4. Pokyny k obsluze**
  - 4.1. ....Nabíjení
  - 4.2. ....Zapnutí
  - 4.3. ....Dálkový ovladač
  - 4.4. ....Instalace vodní nádrže
- 5. Propojení s mobilní aplikací**
- 6. Údržba**
  - 6.1. ....Čištění prachové nádoby a filtru
  - 6.2. ....Údržba bočních kartáčů
  - 6.3. ....Údržba senzoru pádu
  - 6.4. ....Údržba sacího zařízení
  - 6.5. ....Údržba senzorů
  - 6.6. ....Údržba nabíjecích elektrod
- 7. Seznam řešení problémů**
- 8. Obsah balení**

# 1. Bezpečnostní pokyny

---

## Před použitím produktu dodržujte následující bezpečnostní opatření:

---

- Před použitím výrobku si pečlivě přečtěte tuto příručku a produkt používejte podle pokynů v této příručce.
  - Jakákoli operace, která není v souladu s tímto návodem, může vést k poškození produktu a zranění osob.
- 
1. Tento výrobek může demontovat pouze autorizovaný technik. V případě demontování nepověřenou osobou může dojít k poškození produktu a zranění osob.
  2. Výrobek musí být používán pouze s napájecím adaptérem dodaným výrobcem. Použití jiného adaptéru s jinými specifikacemi může vést k poškození produktu.
  3. Nedotýkejte se kabelu, nabíjecí základny a napájecího adaptéru mokrou rukou.
  4. Nedotýkejte se sacího otvoru a pohyblivých částí a zabraňte nasátí záclon, vlasů nebo oblečení.
  5. Nepokládejte přístroj do blízkosti hořících předmětů, včetně cigarety, zapalovače nebo čehokoli, co by mohlo způsobit požár.
  6. Nepoužívejte přístroj ke sběru hořlavých materiálů, včetně benzínu nebo toneru z tiskárny a kopírky. Nepoužívejte hořlaviny v okolí přístroje.
  7. Po nabití výrobek vyčistěte a před čištěním vypněte spínač.
  8. Neohýbejte dráty a nepokládejte na přístroj těžké nebo ostré předměty.
  9. Tento výrobek je domácí spotřebič pro vnitřní použití, nepoužívejte jej venku.
  10. Přístroj nesmí používat děti do 8 let nebo osoby s duševní poruchou, pokud jim nebyl poskytnut dohled nebo nebyly poučeny o používání tohoto spotřebiče. Nedovolte dětem, aby na přístroji jezdily nebo si s ním hrály.
  11. Nepoužívejte tento výrobek na mokré nebo podmačené ploše.
  12. Případné problémy při čištění výrobku je třeba co nejdříve odstranit. Před použitím přístroje uklidte napájecí kabel nebo drobné předměty na podlaze, pokud by bránily čištění. Přehněte lem koberce a zabraňte tomu, aby se záclona nebo ubrus dotýkaly podlahy.
  13. Pokud se v uklízené místnosti nachází schodiště nebo jakákoli jiná konstrukce, nejprve vyzkoušejte, zda ji robot rozpozná a nespadne z jejího okraje. Pokud je k ochraně potřeba fyzická bariéra, ujistěte se, že zařízení nezpůsobí zranění zakopnutím.
  14. Pokud se výrobek delší dobu nepoužívá, musí se přístroj každé tři měsíce nabít, aby se předešlo selhání baterie z důvodu nízkého výkonu po dlouhou dobu.
  15. Nepoužívejte vysavač bez nasazeného sběrače prachu a filtrů
  16. Při nabíjení se ujistěte, že je napájecí adaptér připojen k zásuvce nebo nabíjecí základně.
  17. Vyhýbejte se provozu přístroje v chladu nebo horku. Robotu provozujte při teplotách od 0 °C do 40 °C.
  18. Před vyřazením výrobku odpojte přístroj od nabíjecí základny, vypněte napájení a vyjměte baterii.
  19. Při vyjímání baterie se ujistěte, že výrobek není zapnutý.
  20. Před likvidací výrobku vyjměte a zlikvidujte baterii v souladu s místními zákony a předpisy.
  21. Nepoužívejte výrobek s poškozeným napájecím kabelem nebo zásuvkou.
  22. Nepoužívejte výrobek, pokud nemůže fungovat z důvodu pádu, poškození nebo vniknutí vody

## 2. Bezpečnostní opatření

Před použitím vysavače si prosím přečtěte následující pokyny.

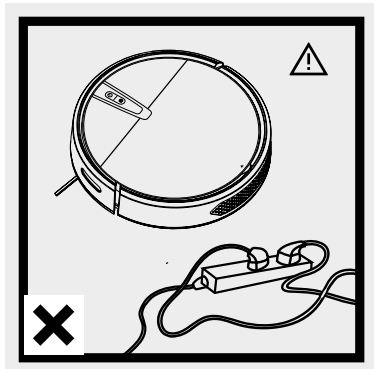

Napájecí kabel a další drobnosti roztroušené na zemi mohou výrobek zamotat nebo omotat. Před použitím je nezapomeňte odstranit.

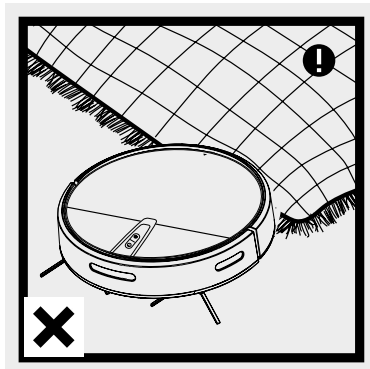

Prosím, srolujte třásně koberce nebo zajistěte, aby výrobek nenasál koberec s jemným vlasem.

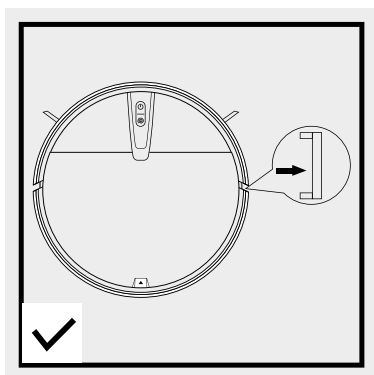

Odstraňte prosím bílé proužky na obou stranách nárazníku, jinak nebude zařízení fungovat standartně

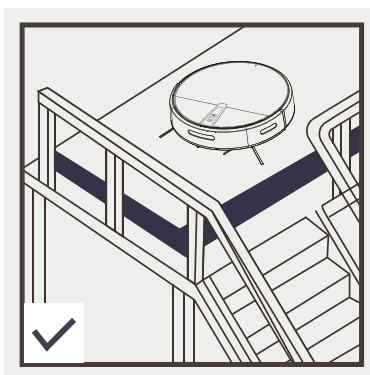

Ochranná zábradlí musí být umístěna na okraji, aby byla zajištěna bezpečnost provozu výrobku.

# 3. Informace k produktu

## 3.1. Schéma robotického vysavače

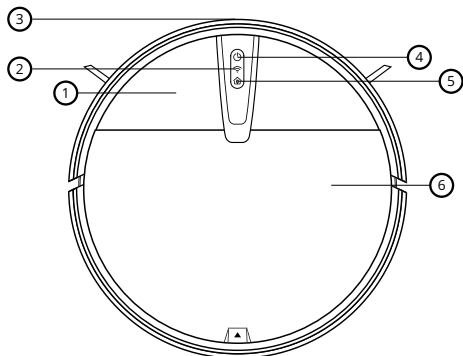

1. Kryt vysavače
2. Wifi dioda
3. Infračervený senzor
4. Tlačítko vypnutí/zapnutí
5. Automatické nabíjení
6. Středový odklopný kryt

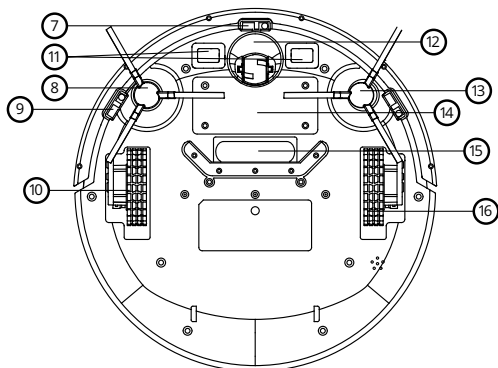

7. senzor pádu
8. pravý přimetací kartáč
9. senzor pádu
10. pravé kolečko
11. nabíjecí elektrody
12. středové kolečko
13. levý přimetací kartáč
14. kryt baterie
15. sací otvor
16. levé kolečko

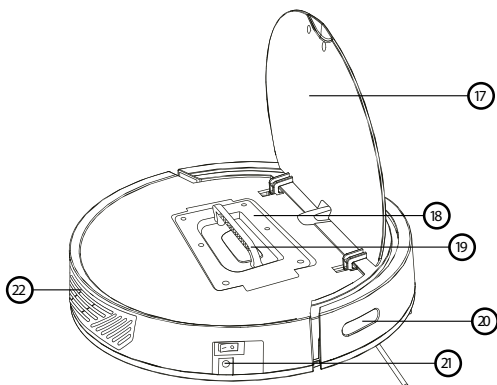

17. Středový odklopný kryt
18. Prachová nádoba
19. Držadlo prachové nádoby
20. Infračervené senzory
21. Napájecí konektor
22. Vývod vzduchu

# 3. Informace k produktu

## 3.2. Schéma prachové nádoby a ovladače

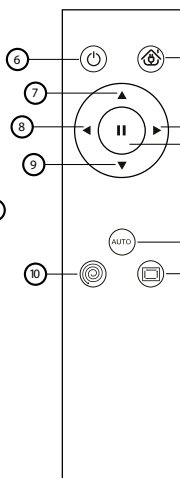
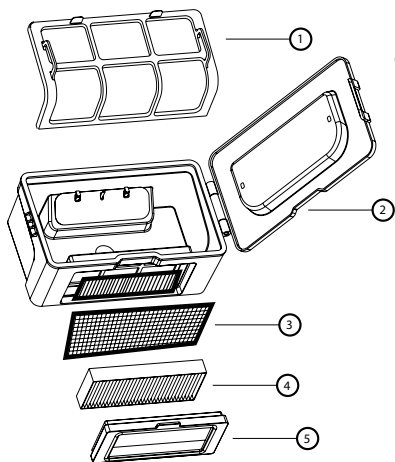

1. Prachový filtr
2. Prachová nádobka
3. Jemný bavlněný filtr
4. HEPA filtr
5. Těsnění filtračního prvku
6. Zapnuto/Vypnuto
7. Vpřed
8. Vlevo
9. Zpět
10. Bodové vysávání
11. Vrácení do nabíjecího doku (pouze pro modely podporující danou funkci)
12. Vpravo
13. Přerušit
14. Automatické vysávání
15. Vysávání podél stěn

## 3.3. Nabíjecí dok

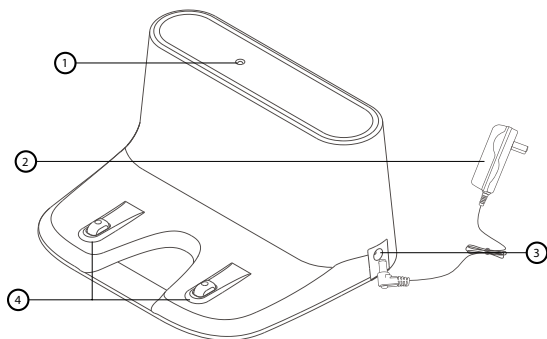

1. Led dioda
2. Napájecí adaptér
3. Vstup napájení
4. Nabíjecí elektrody
5. Vstup napájení na zařízení

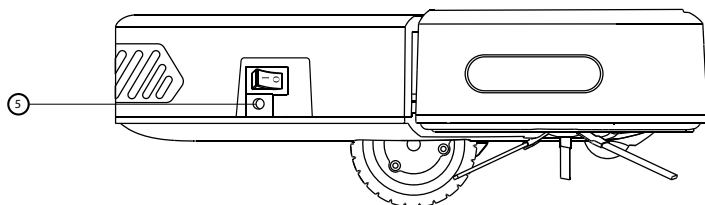

## 3. Informace k produktu

---

### 3.4. Specifikace

<b>Průměr</b>	320 mm
<b>Výška</b>	78 mm
<b>Čistá hmotnost</b>	2 kg
<b>Napětí</b>	7.4 V
<b>Baterie</b>	Lithiová baterie 4400 mAh
<b>Výkon</b>	15 W
<b>Objem sběrače prachu</b>	600 ml
<b>Objem vodního nádržky</b>	180 ml
<b>Typ nabíjení</b>	Automatické / manuální nabíjení
<b>Režim čištění</b>	Zig-Zag čištění, Automatické čištění, čištění s pevným bodem, čištění okrajů
<b>Doba do plného nabití</b>	4–5 hodin
<b>WIFI</b>	2.4 – 2.5 GHz; 5.15-5.875 GHz; 5.925 GHz-7.125 GHz
<b>Pracovní doba</b>	Přibližně 100 minut
<b>Typ tlačítek</b>	Fyzická tlačítka

Na baterii či akumulátor, které mohou být součástí produktu, se vztahuje doba životnosti v délce šesti měsíců, protože se jedná o spotřební materiál. V případě nesprávného zacházení (dlouhé nabíjení, zkrat, rozbití jiným předmětem atd.) může dojít kupříkladu ke vzniku požárů, přehřátí nebo vytečení baterie.

V případě rádiového zařízení, které záměrně vysílá rádiové vlny, jsou součástí návodu a bezpečnostních informací informace o všech kmitočtových pásmech, ve kterých rádiové zařízení pracuje, a maximálním radiofrekvenčním výkonu vysílaném v kmitočtovém pásmu, ve kterém je rádiové zařízení provozováno.

---

Manuál ke stažení v elektronické podobě najdete na [www.niceboy.eu](http://www.niceboy.eu) v sekci podpora. Tímto RTB Media, s. r. o. prohlašuje, že typ rádiového zařízení CHARLES i4 je v souladu se směrnici 2014/53/EU, 2014/30/EU, 2014/35/EU a 2011/65/EU. Úplné znění EU prohlášení o shodě je k dispozici na těchto internetových stránkách: <https://niceboy.eu/cs/podpora/prohlaseni-o-shode-mM38CtmYvX693IHvvu4CWpk3vJGrvnc>

# 4. Pokyny k obsluze

## 4.1. Nabíjení

### 1. Jak používat nabíjecí základnu

Umístěte nabíjecí základnu na rovnou podložku a připojte napájecí adaptér. Indikátor napájení bude neustále svítit.

#### \* Poznámky

Umístěte nabíjecí základnu na rovnou plochu zády ke stěně a odstraňte všechny překážky kolem nabíjecí základny o šířce přibližně 1 metr a 2 metry před nabíjecí základnou, jak je znázorněno na obrázku.

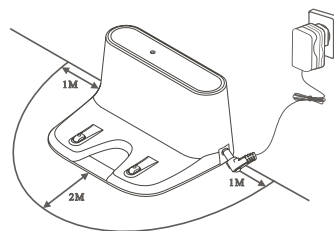

### 2. Dva způsoby nabíjení

- Přímou zapojte napájecí adaptér do přístroje, přičemž druhý konec připojte k napájecímu zdroji, jak je znázorněno na obrázku A.
- K nabíjení použijte nabíjecí základnu, jak je znázorněno na obrázku B.

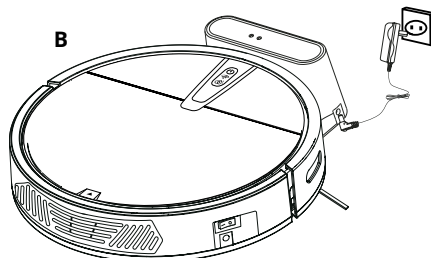
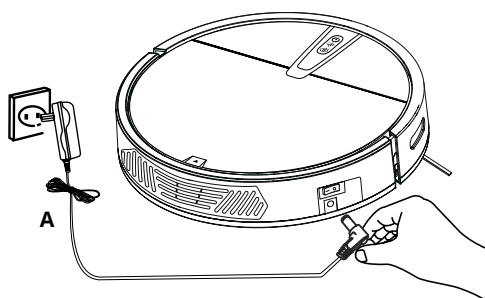

### 4.2 Zapnutí

Zapněte spínač napájení, indikátor tlačítka na panelu bliká (1 znamená zapnutí napájení, 0 znamená vypnutí napájení).

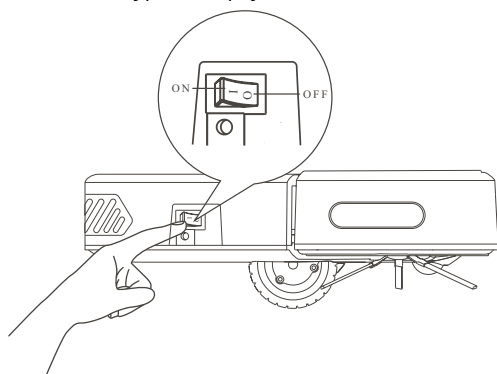

#### \* Poznámky

- Při prvním nabíjení nabíjejte přístroj nejméně 12 hodin a nabíjejte jej, dokud se nerozsvítí červená kontrolka tlačítka napájení. Po úplném nabití baterie bude trvale svítit zelená kontrolka.
- Při každodenním používání uložte přístroj na nabíjecí stojan a ujistěte se, že je nabíjecí stojan zapnutý.
- Pokud přístroj delší dobu nepoužíváte, plně jej nabijte, vypněte spínač a uložte jej na chladném a suchém místě.
- Při nastavování režimu rezervace nepoužívejte režim ručního nabíjení. Doporučuje se používat režim automatického nabíjení

# 4. Pokyny k obsluze

---

## 4.3. Dálkový ovladač

### Pohotovostní režim

Stisknutím tohoto tlačítka přejde vysavač do režimu spánku; stisknutím tlačítka pauzy přístroj znovu spustíte; pokud přístroj nebude uveden do provozu do 3 minut, přejde automaticky do režimu spánku.

### Automatické čištění

Stisknutím tohoto tlačítka spustíte automatické čištění; stisknutím tlačítka pauza  v případě potřeby pozastavíte práci přístroje.

### Automatické dobíjení (Pouze u modelů s touto funkcí)

Stisknutím tohoto tlačítka vysavač automaticky vyhledá nabíjecí základnu pro nabíjení.

### Pauza

Stisknutím této klávesy pozastavíte přístroj v běžném stavu a stisknutím této klávesy probudíte přístroj ve spícím stavu.

### Směr

- ⊙ Vpřed – stisknutím tohoto tlačítka posunete přístroj dopředu.
- ⊙ Zpět – stisknutím tohoto tlačítka se přístroj vrátí zpět.
- ⊙ Vlevo – stisknutím tohoto tlačítka posunete přístroj doleva.
- ⊙ Doprava – stisknutím tohoto tlačítka posunete přístroj doprava.

### Režim posunu podél stěny

Stisknutím tohoto tlačítka přejdete do režimu čištění. Na jiný režim (např. automatický) lze přepnout pouze dálkovým ovladačem, jinak bude v tomto režimu pracovat až do vypnutí.

### Čištění v pevném bodě

Stisknutím tohoto tlačítka spustíte spirálové bodové čištění. (Po skončení režimu čištění s pevným bodem přejde přístroj automaticky do automatického režimu.)



# 4. Pokyny k obsluze

## 4.4. Instalace vodní nádrže

1. Vložte přední část nádržky na vodu do mopu, vyrovnejte ji podle obrázku a přilepte mop na oboustrannnou lepicí pásku nádržky na vodu

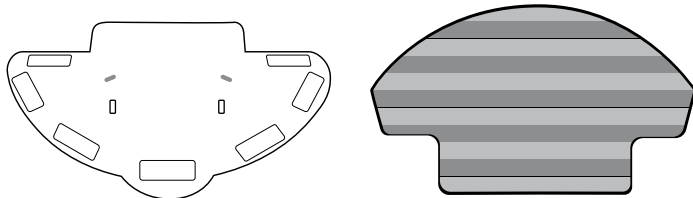

2. Otevřete přívod vody na nádrži a pomalu napusťte vodu do nádrže.

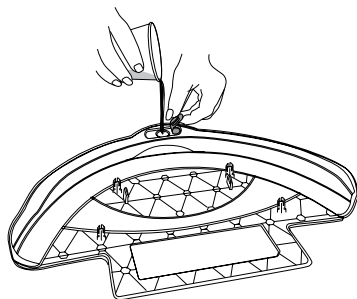

3. Umístěte dno přístroje nahoru, vyrovnejte polohovací sloupek nádrže na vodu s polohovacím otvorem vozíku ve spodní části přístroje a zatlačte na vodní nádržku.

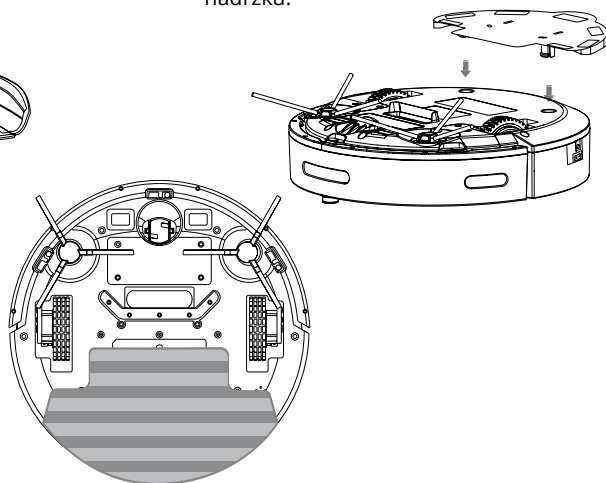

### \* Poznámky

- Nádrž na vodu nemá funkci uzavírání průniku vody a začne prosakovat po vniknutí vody. Před nabíjením nádrž na vodu vyjměte.
- Při používání nádržky na vodu dávejte pozor, včas doplňte vodu nebo vyčistěte nádrž. Před přidáním vody ji prosím vyjměte.
- Nepoužívejte nádržku na prosakující vodu na koberci. Při použití nádržky na vodu k vytírání podlahy, ohněte okraj koberce, aby nedošlo ke znečištění koberce cizími látkami z hadru.
- Po vyčištění hadru je nutné ho vysušit, a poté jej nasadit na nádržku na vodu. Současně musí být hadr rovný.

## 5. Propojení s aplikací

---

1. Stáhněte si aplikaci naskenováním QR kódu pomocí mobilního telefonu nebo vyhledejte „Niceboy ION“ v obchodě s mobilními aplikacemi a stáhněte si aplikaci. Před použitím této aplikace se ujistěte, že je váš mobilní telefon připojen k Wi-Fi.
2. Otevřete aplikaci „Niceboy ION“ a založte si nový účet nebo použijte stávající.
3. Po nastavení hesla přejděte k dalšímu kroku „Přidat zařízení“.
4. Klikněte na „Robotické vysavače“.
5. Klikněte na „ Charles i4“
6. Zapněte tlačítko napájení na boku přístroje (1 - zapnuto; 0 - vypnuto), jak je znázorněno na obrázku.
7. Po zaznění úvodního tónu dlouze stiskněte tlačítko Vypnutí/Zapnutí na panelu na dobu delší než 3 s, dokud se neozve zvukový signál a nezačne rychle blikat indikátor WiFi LED.
8. Ujistěte se, že znáte název vaší domácí WiFi, zadejte heslo WiFi a klikněte na tlačítko DALŠÍ (poznámka: Vysavač lze připojit pouze přes 2,4 GHz WiFi síť), jak je znázorněno na obrázku.
9. Ujistěte se, že indikátor LED WiFi bliká, a zaškrtněte „Potvrdit rychlé blikání indikátoru“ a klikněte na „Další“ pro připojení k síti a na „Dokončit“ po úspěšném přidání zařízení. Připojení zařízení k síti WiFi může trvat několik desítek sekund v závislosti na síle signálu. Po úspěšném připojení zařízení se zobrazí ovládací rozhraní.

**Resetování WiFi:** V případě vypršení doby pro připojení nebo před připojením jiného mobilního telefonu nejprve zapněte vysavač a do 10 sekund od připojení dlouze stiskněte tlačítko Vypnout/Zapnout na 3 sekundy, dokud nezazní zvukový signál, tím se stávající telefon odstraní z aplikace a vysavač je možné připojit k síti WiFi pomocí jiného telefonu. Dále postupujte podle návodu výše.

**Aplikace nabízí ovládání na dálku a využití pokročilých funkcí robotického vysavače.**

# 6. Údržba

## 6.1. Čištění prachové nádoby a filtru

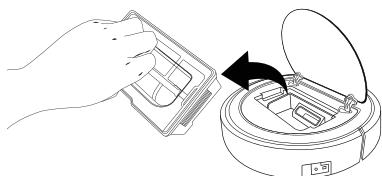

Vyjměte sběrač prachu.

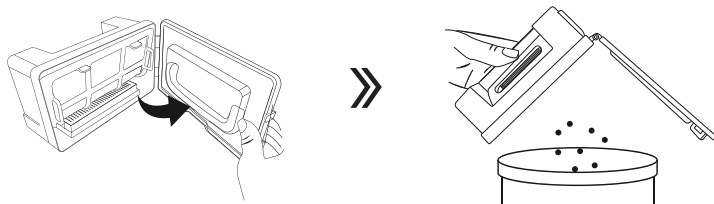

Otevřete pojistku sběrače prachu a vysypte prach a nečistoty.

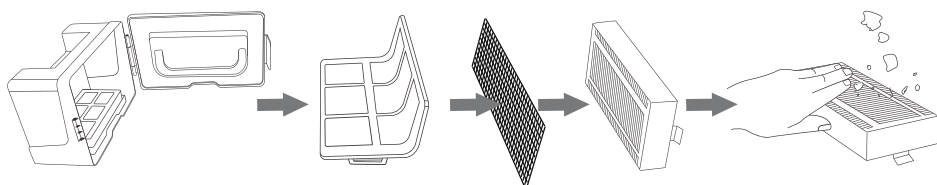

Vyjměte filtrační prvky. Filtr HEPA lze omývat vodou a před mytím jej můžete poklepem zbavit prachu.

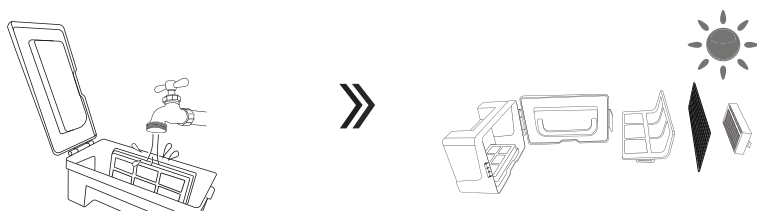

Umyjte sběrač prachu a první filtrační prvek, vysušte sběrač prachu a filtrační prvky a udržujte je v suchu, aby byla zajištěna jejich životnost.

# 6. Údržba

## 6.2. Údržba přimetacích kartáčů

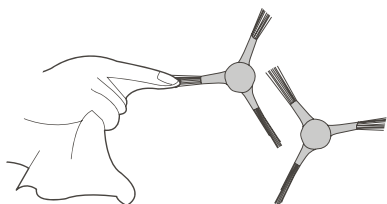

**Čištění bočních kartáčů:** Vyměňte boční kartáč a otřete jej čistým hadříkem.

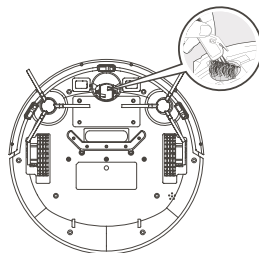

**Čištění univerzálního kolečka:** Vyčistěte univerzální kolečko, abyste odstranili chlupy a vyčistěte je od zamotaných vlasů.

## 6.3. Údržba senzoru pádu

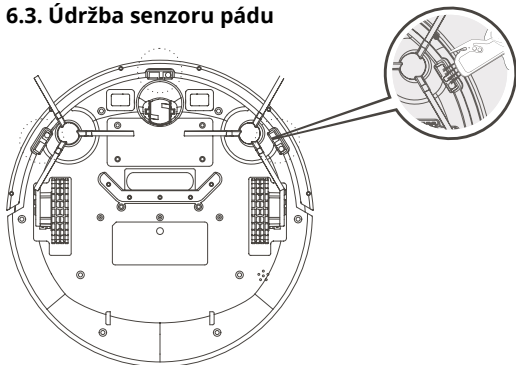

Vyčistěte senzory pádu, abyste zajistili citlivost snímače.

## 6.4. Údržba sacího zařízení

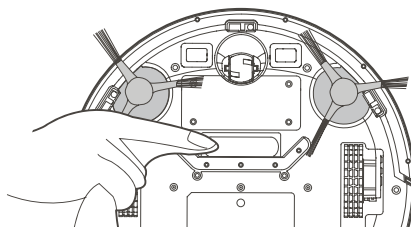

Pokud je v sacím otvoru velké množství prachu, vyčistěte jej hadříkem.

## 6.5. Údržba senzorů

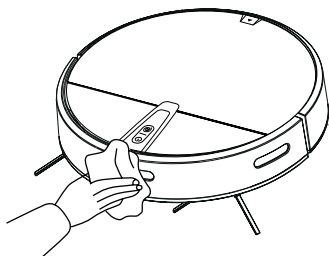

Vyčistěte čidlo senzoru

## 6.6. Údržba nabíjecích elektrod

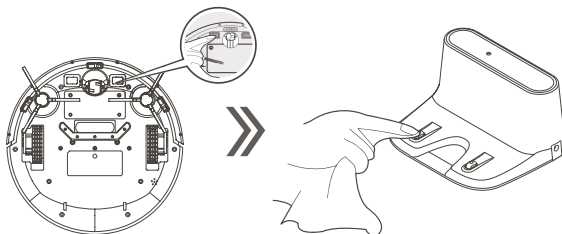

Jemně otřete spodní část přístroje a nabíjecí elektrodu nabíjecí základny měkkým hadříkem.

## 7. Seznam řešení problémů

---

**Když se přístroj porouchá, červená kontrolka bliká nebo svítí nepřetržitě a ozve se zvuková signalizace současně s hlasovými pokyny.**

---

Jedno pípnutí/dvakrát, červená kontrolka vždy svítí	Kolo je zaseknuté
Čtyři pípnutí/dvakrát, červená kontrolka bliká	Vybití baterie
Tři pípnutí/dvakrát, červená kontrolka bliká	Pozemní snímač abnormální
Dvě pípnutí/dvakrát, červená kontrolka bliká	Boční kartáč abnormální
Jedno pípnutí/dvakrát, červená kontrolka bliká	Přední nárazník je zaseknutý

### \* Technické tipy

Pokud výše uvedený způsob problému nevyřeší, zkuste následující postup:

1. Restartujte napájení přístroje.
2. Pokud se problém nepodaří vyřešit restartováním přístroje, zašlete přístroj do servisu poprodejního servisního střediska k provedení údržby.

## 8. Obsah balení

Číslo	Popis	Množství
1	Hlavní přístroj (včetně baterie)	1
2	Nabíjecí dok	1
3	Dálkový ovladač (bez baterie)	1
4	Nabíjecí adaptér	1
5	Manuál	1
6	Přimetací štětce	2 pár
7	HEPA filtr	2
8	Vytírací hadr	2
9	Vodní nádržka	1

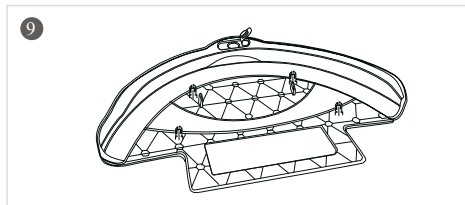
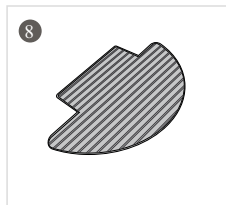
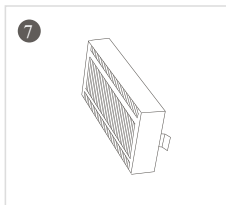
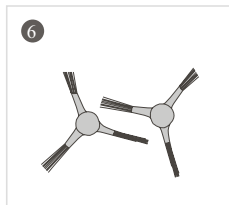
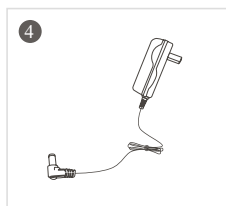
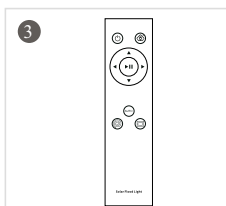
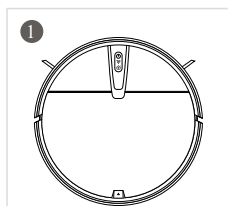

## INFORMACE PRO UŽIVATELE K LIKVIDACI ELEKTRICKÝCH A ELEKTRONICKÝCH ZAŘÍZENÍ (DOMÁCNOSTI)

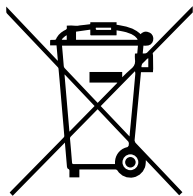

Uvedený symbol na výrobku nebo v průvodní dokumentaci znamená, že použité elektrické nebo elektronické výrobky nesmí být likvidovány společně s komunálním odpadem. Za účelem správné likvidace výrobku jej odevzdejte na určených sběrných místech, kde budou přijata zdarma. Správnou likvidací tohoto produktu pomůžete zachovat cenné přírodní zdroje a napomáhá prevenci potenciálních negativních dopadů na životní prostředí a lidské zdraví, což by mohly být důsledky nesprávné likvidace odpadů. Další podrobnosti si vyžádejte od místního úřadu nebo nejbližšího sběrného místa. Při nesprávné likvidaci tohoto druhu odpadu mohou být v souladu s národními předpisy uděleny pokuty. Informace pro uživatele k likvidaci elektrických a elektronických zařízení.

### (firemní a podnikové použití)

Za účelem správné likvidace elektrických a elektronických zařízení pro firemní a podnikové použití se obraťte na výrobce nebo dovozce tohoto výrobku. Ten vám poskytne informace o způsobech likvidace výrobku a v závislosti na datu uvedení elektrozařízení na trh vám sdělí, kdo má povinnost financovat likvidaci tohoto elektrozařízení. Informace k likvidaci v ostatních zemích mimo Evropskou unii. Výše uvedený symbol je platný pouze v zemích Evropské unie. Pro správnou likvidaci elektrických a elektronických zařízení si vyžádejte podrobné informace u Vašich úřadů nebo prodejce zařízení.

# Obsah

---

1. .... Bezpečnostné pokyny
2. .... Bezpečnostné opatrenia
3. Informácie k produktu
  - 3.1. .... Schéma robotického vysávača
  - 3.2. .... Schéma prachovej nádoby a ovládača
  - 3.3. .... Nabíjací dok
  - 3.4. .... Špecifikácia
4. .... Pokyny na obsluhu
  - 4.1. .... Nabíjanie
  - 4.2. .... Zapnutie
  - 4.3. .... Diaľkový ovládač
  - 4.4. .... Inštalácia vodnej nádrže
5. .... Prepojenie s mobilnou aplikáciou
6. .... Údržba
  - 6.1. .... Čistenie prachovej nádoby a filtra
  - 6.2. .... Údržba bočných kief
  - 6.3. .... Údržba senzora pádu
  - 6.4. .... Údržba sacieho zariadenia
  - 6.5. .... Údržba senzorov
  - 6.6. .... Údržba nabíjajúcich elektród
7. .... Zoznam riešení problémov
8. .... Obsah balenia



# 1. Bezpečnostné pokyny

---

## Pred použitím produktu dodržiavajte nasledujúce bezpečnostné pokyny:

---

- Pred použitím výrobku si pozorne prečítajte túto príručku a produkt používajte podľa pokynov v tejto príručke.
  - Akákoľvek operácia, ktorá nie je v súlade s týmto návodom, môže viesť k poškodeniu produktu a zraneniu osôb.
- 
1. Tento výrobok môže demontovať iba autorizovaný technik. V prípade demontáže nepoverenou osobou môže dôjsť k poškodeniu produktu a zraneniu osôb.
  2. Výrobok sa musí používať iba s napájacím adaptérom dodaným výrobcom. Použitie iného adaptéra s inými špecifikáciami môže viesť k poškodeniu produktu.
  3. Nedotýkajte sa kábla, nabíjacej základne a napájacieho adaptéra mokrou rukou.
  4. Nedotýkajte sa sacieho otvoru a pohyblivých častí a zabráňte nasatie záclon, vlasov alebo oblečenie.
  5. Nekladte čistič do blízkosti horiacich predmetov, vrátane cigarety, zapaľovača alebo čokolovky, čo by mohlo spôsobiť požiar.
  6. Nepoužívajte čistič na zber horľavých materiálov, vrátane benzínu alebo tonera z tlačiarne, kopírky a mixéra. Nepoužívajte ho s horľavinami v okolí.
  7. Po nabití výrobok vyčistite a pred čistením vypnite spínač.
  8. Neohýbajte drôty a nekladte na stroj ťažké alebo ostré predmety.
  9. Tento výrobok je domáci spotrebič na vnútorné použitie, nepoužívajte ho vonku.
  10. Prístroj nesmú používať deti do 8 rokov alebo osoby s duševnou poruchou, ak im nebol poskytnutý dohľad alebo neboli poučené o používaní tohto spotrebiča. Nedovoľte deťom, aby na prístroji jazdili alebo sa s ním hrali.
  11. Nepoužívajte tento výrobok na mokrej alebo podmáčanej ploche.
  12. Prípadné problémy pri čistení výrobku je potrebné čo najskôr odstrániť. Pred použitím čističa upracte napájací kábel alebo drobné predmety na podlahe, ak by bránili čisteniu. Prehnite lem koberca a zabráňte tomu, aby sa záclona alebo obrus dotýkali podlahy.
  13. Ak sa v upratovanej miestnosti nachádza schodisko alebo akákoľvek iná konštrukcia, najprv vyskúšajte, či ju robot rozpozná a nespadne z jej okraja. Ak je na ochranu potrebná fyzická bariéra, uistite sa, že zariadenie nespôsobí zranenie zakopnutím.
  14. Ak sa výrobok dlhší čas nepoužíva, musí sa stroj každé tri mesiace nabiť, aby sa predišlo zlyhaniu batérie z dôvodu nízkeho výkonu po dlhý čas.
  15. Nepoužívajte ho bez nasadeného zberača prachu a filtrov.
  16. Pri nabíjaní sa uistite, že je napájací adaptér pripojený k zásuvke alebo nabíjacej základni.
  17. Vyhýbajte sa prevádzky prístroja v chlade alebo horúčave. Robot prevádzkujte pri teplotách od -10 °C do 50 °C.
  18. Pred vyradením výrobku odpojte čistič od nabíjacej základne, vypnite napájanie a vyberte batériu.
  19. Pri vyberaní batérie sa uistite, že výrobok nie je zapnutý.
  20. Pred likvidáciou výrobku vyberte a zlikvidujte batériu v súlade s miestnymi zákonmi a predpismi.
  21. Nepoužívajte výrobok s poškodeným napájacím káblom alebo zásuvkou.
  22. Nepoužívajte výrobok, ak nemôže normálne fungovať z dôvodu pádu, poškodenia, vonkajšieho použitia alebo vniknutia vody.

## 2. Bezpečnostné opatrenia

Pred použitím čističa si, prosím, prečítajte nasledujúce pokyny.

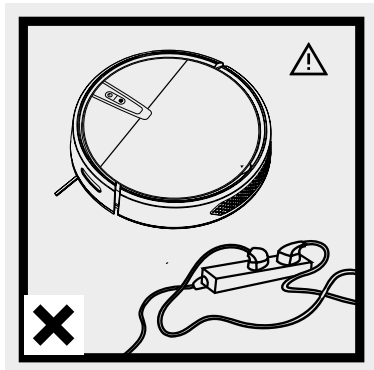

Napájací kábel a ďalšie drobnosti roztrúsené na zemi môžu výrobok zamotať alebo omotať. Pred použitím ich nezabudnite odstrániť.

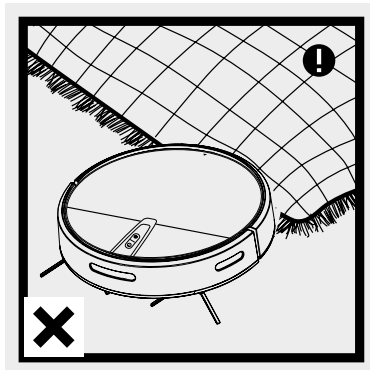

Prosím, zrolujte strapce koberca alebo zaistite, aby výrobok nenasal koberec s jemným vlasom.

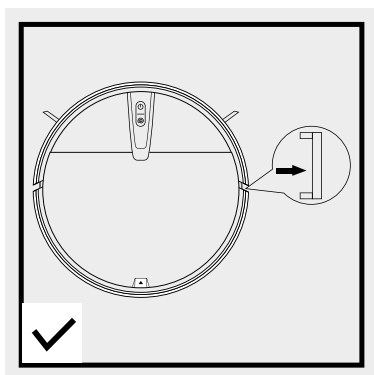

Odstráňte, prosím, biele pružky na oboch stranách nárazníka, inak nebude zariadenie fungovať štandardne.

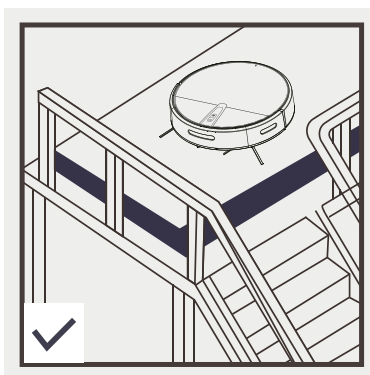

Ochranné zábradlia musia byť umiestnené na okraji, aby bola zaistená bezpečnosť prevádzky výrobku.

# 3. Informácie k produktu

## 3.1. Schéma robotického vysávača

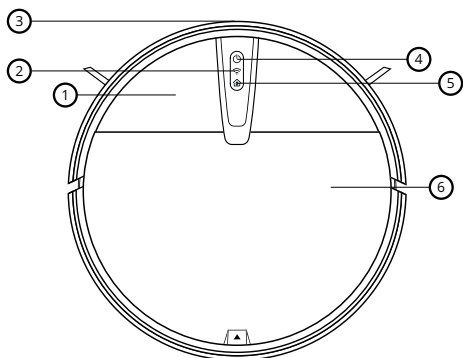

1. Kryt vysávača
2. Wifi dióda
3. Infračervený senzor
4. Tlačidlo vypnutia/zapnutia
5. Automatické nabíjanie
6. Stredový odklopný kryt

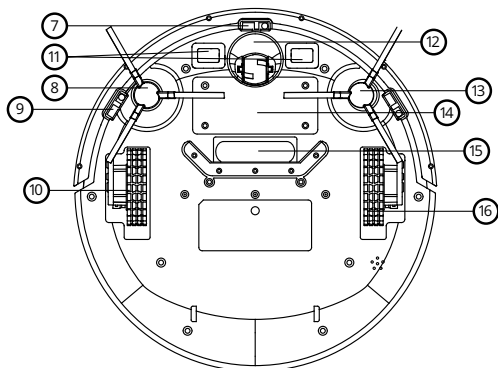

7. sensor pádu
8. pravá primetacia kefa
9. sensor pádu
10. pravé koliesko
11. nabíjacie elektródy
12. stredové koliesko
13. ľavá primetacia kefa
14. kryt batérie
15. sací otvor
16. ľavé koliesko

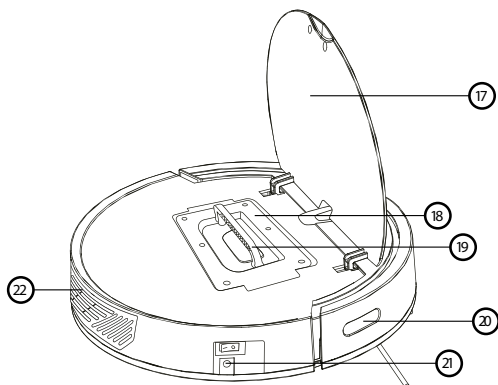

17. Stredový odklopný kryt
18. Prachová nádoba
19. Držadlo prachovej nádoby
20. Infračervené senzory
21. Napájací konektor
22. Vývod vzduchu

# 3. Informácie k produktu

## 3.2. Schéma prachovej nádoby a ovládača

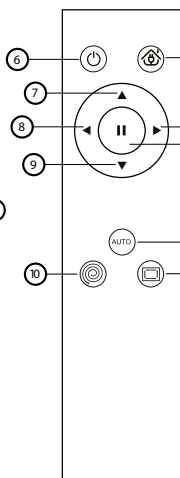
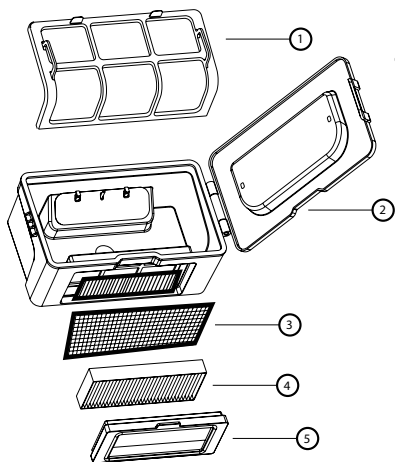

- 1. Prachový filter
- 2. Prachová nádobka
- 3. Jemný bavlnený filter
- 4. HEPA filter
- 5. Tesnenie filtračného prvku
- 6. Zapnuté/Vypnuté
- 7. Vpred
- 8. Vľavo
- 9. Späť
- 10. Bodové vysávanie
- 11. Vrátenie do nabíjacej základne (iba pre modely podporujúce danú funkciu)
- 12. Vpravo
- 13. Prerušiť
- 14. Automatické vysávanie
- 15. Vysávanie pozdĺž stien

## 3.3. Nabíjacia základňa

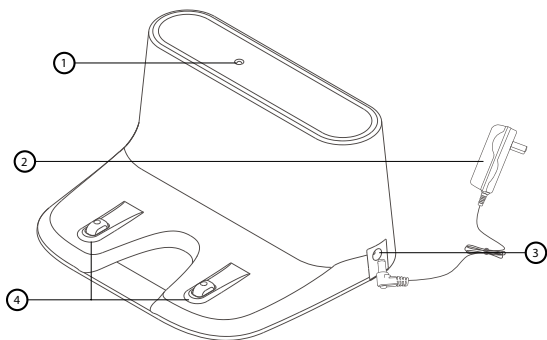

- 1. LED dióda
- 2. Napájací adaptér
- 3. Vstup napájania
- 4. Nabíjacie elektródy
- 5. Vstup napájania na zariadení

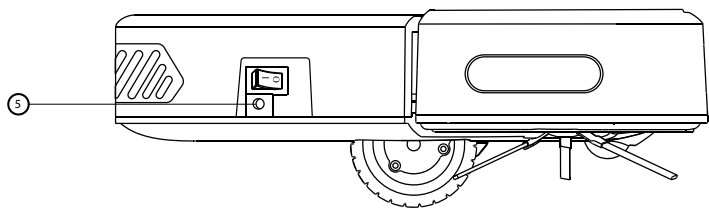

## 3. Informácie k produktu

---

### 3.4. Špecifikácia

<b>Priemer</b>	320 mm
<b>Výška</b>	78 mm
<b>Čistá hmotnosť</b>	2 kg
<b>Napätie</b>	7,4 V
<b>Batéria</b>	Lítiová batéria 4400 mAh
<b>Výkon</b>	15 W
<b>Objem zberača prachu</b>	600 ml
<b>Objem vodnej nádržky</b>	180 ml
<b>Typ nabíjania</b>	Automatické/manuálne nabíjanie
<b>Režim čistenia</b>	Zig-Zag čistenie, automatické čistenie, čistenie s pevným bodom, čistenie okrajov
<b>Čas do plného nabitia</b>	4-5 hodín
<b>WIFI</b>	2.4 – 2.5 GHz; 5.15-5.875 GHz; 5.925 GHz-7.125 GHz
<b>Pracovný čas</b>	Približne 100 minút
<b>Typ tlačidiel</b>	Fyzické tlačidlá

Na batériu či akumulátor, ktoré môžu byť súčasťou produktu, sa vzťahuje doba životnosti v dĺžke šiestich mesiacov, pretože sa jedná o spotrebný materiál. V prípade nesprávneho zaobchádzania (dlhé nabíjanie, skrat, rozbitie iným predmetom atď.) môže dôjsť napríklad k vzniku požiarov, prehriatiu alebo vytečeniu batérie.

V prípade rádiového zariadenia, ktoré zámerne vysiela rádiové vlny, sú súčasťou návodu a bezpečnostných informácií informácie o všetkých frekvenčných pásmach, v ktorých rádiové zariadenie pracuje, a maximálnom rádiový frekvenčnom výkone vysielanom v frekvenčnom pásme, v ktorom je rádiové zariadenie prevádzkované.

---

Týmto RTB Media s.r.o. vyhlasuje, že typ rádiového zariadenia CHARLES i4 je v súlade so smernicou 2014/53/EÚ, 2014/30/EÚ, 2014/35/EÚ a 2011/65/EÚ. Úplné znenie vyhlásenia o zhode EÚ je k dispozícii na týchto internetových stránkach: <https://niceboy.eu/cs/podpora/prohlaseni-o-shode-mM38CtmYvX693IHvvu4CWpk3vjGrvnC>

# 4. Pokyny na obsluhu

## 4.1. Nabíjanie

### 1. Ako používať nabíjaciu základňu

Umiestnite nabíjaciu základňu na rovnú podložku a pripojte napájací adaptér. Indikátor napájania bude neustále svietiť.

#### \* Poznámky

Umiestnite nabíjaciu základňu na rovnú plochu chrbtom k stene a odstráňte všetky prekážky okolo nabíjacej základne so šírkou približne 1 meter a 2 metre pred nabíjacou základňou, ako je znázornené na obrázku.

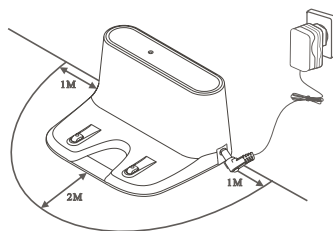

### 2. Dva spôsoby nabíjania

- Priamo zapojte napájací adaptér do prístroja, pričom druhý koniec pripojte k napájaciemu zdroju, ako je znázornené na obrázku A.
- Na nabíjanie použite nabíjaciu základňu, ako je znázornené na obrázku B.

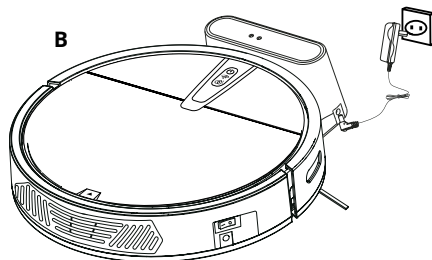
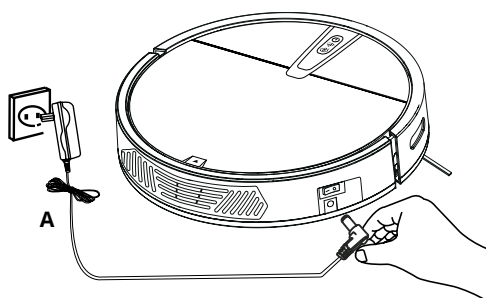

### 4.2 Zapnutie

Zapnite spínač napájania, indikátor tlačidla na paneli bliká (1 znamená zapnutie napájania, 0 znamená vypnutie napájania).

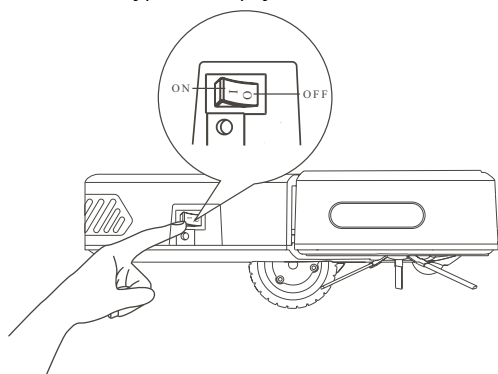

#### \* Poznámky

- Pri prvom nabíjaní nabíjajte prístroj najmenej 12 hodín a nabíjajte ho, kým sa nerozsvieti červená kontrolka tlačidla napájania. Po úplnom nabití batérie bude trvalo svietiť zelená kontrolka.
- Pri každodennom používaní uložte stroj na nabíjací stojan a uistite sa, že je nabíjací stojan zapnutý.
- Ak stroj dlhší čas nepoužívate, plne ho nabite, vypnite spínač a uložte ho na chladnom a suchom mieste.
- Pri nastavovaní režimu rezervácie nepoužívajte režim ručného nabíjania. Odporúča sa používať režim automatického nabíjania.

## 4. Pokyny na obsluhu

---

### 4.3. Diaľkový ovládač

#### Pohotovostný režim

Stlačením tohto tlačidla prejdete do režimu spánku; stlačením tlačidla pauzy prístroj znovu spustíte; ak sa prístroj nebude uvedený do prevádzky do 3 minút, prejde automaticky do režimu spánku.

#### Automatické čistenie

Stlačením tohto tlačidla spustíte automatické čistenie; stlačením tlačidla pauzy  v prípade potreby pozastavíte prácu stroja.

#### Automatické dobíjanie (iba pri modeloch s touto funkciou)

Stlačením tohto tlačidla automaticky vyhľadáte nabíjaciu základňu na nabíjanie.

#### Pauza

Stlačením tohto klávesu pozastavíte stroj v bežnom stave a stlačením tohto klávesu prebudíte stroj v spiacom stave.

#### Smer

- ⊙ Vpred – stlačením tohto tlačidla posuniete prístroj dopredu.
- ⊙ Späť – stlačením tohto tlačidla sa prístroj vráti späť.
- ⊙ Vľavo – stlačením tohto tlačidla posuniete prístroj doľava.
- ⊙ Doprava – stlačením tohto tlačidla posuniete prístroj doprava.

#### Režim posunu pozdĺž steny

Stlačením tohto tlačidla prejdete do režimu čistenia. Na iný režim (napr. automatický) je možné prepnúť iba diaľkovým ovládačom, inak bude v tomto režime pracovať až do vypnutia.

#### Čistenie v pevnom bode

Stlačením tohto tlačidla spustíte špirálové bodové čistenie. (Po skončení režimu čistenia s pevným bodom prejde stroj automaticky do automatického režimu.)

# 4. Pokyny na obsluhu

## 4.4. Inštalácia vodnej nádrže

1. Vložte prednú časť nádržky na vodu do mopu, vyrovnajte ju podľa obrázka a prilepte mop na obojstrannú lepiacu pásku nádržky na vodu.

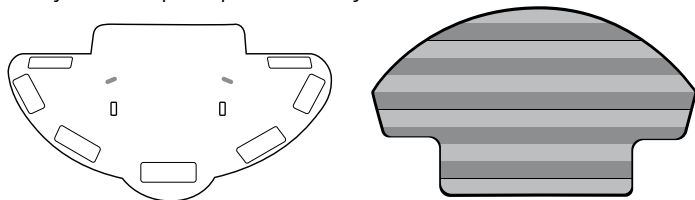

2. Otvorte prívod vody na nádrži a pomaly napustite vodu do nádrže.

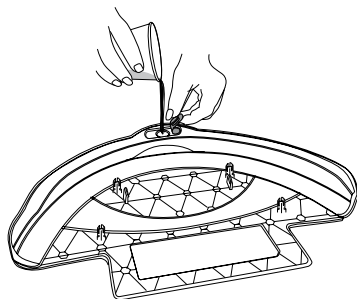

3. Umiestnite dno stroja nahor, vyrovnajte polohovací stĺpik nádrže na vodu s polohovacím otvorom vozíka v spodnej časti stroja a zatlačte na vodnú nádržku.

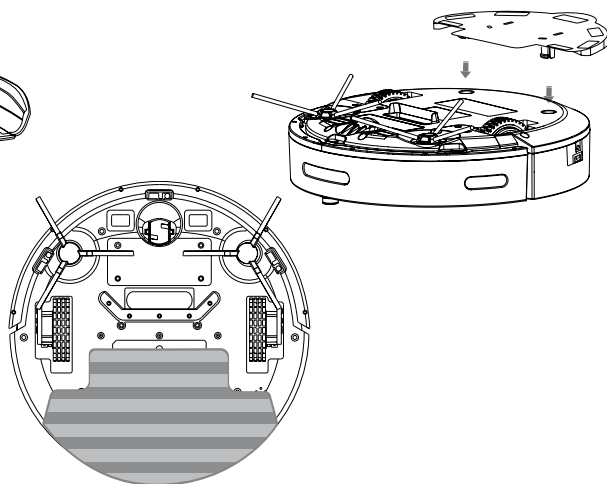

### \* Poznámky

- Nádrž na vodu nemá funkciu uzatvárania prieniku vody a začne presakovať po vniknutí vody. Pred nabíjaním nádrže na vodu vyberte.
- Pri používaní nádrže na vodu dávajte pozor, včas doplňte vodu alebo vyčistite nádrž. Pred pridaním vody ju, prosím, vyberte.
- Nepoužívajte nádržku na presakujúcu vodu na koberci. Pri použití nádržky na vodu na vyčistenie podlahy, ohnite okraj koberca, aby nedošlo k znečisteniu koberca cudzími látkami z handry.
- Po vyčistení handry je nutné ju vysušiť, a potom ho nasadiť na nádržku na vodu. Súčasne musí byť handru rovná.



## 5.Prepojenie s aplikáciou

---

1. Stiahnite si aplikáciu naskenovaním QR kódu pomocou mobilného telefónu alebo vyhľadajte „Niceboy ION“ v obchode s mobilnými aplikáciami a stiahnite si aplikáciu. Pred použitím tejto funkcie sa uistite, že je váš mobilný telefón pripojený k Wi-Fi.
2. Otvorte aplikáciu „Niceboy ION“ a založte si nový účet alebo použite existujúci.
3. Po nastavení hesla prejdite k ďalšiemu kroku „Pridať zariadenie“.
4. Vyberte a kliknite na „Robotické vysávače“.
5. Vyberte a kliknite na „Charles i4“.
6. Zapnite tlačidlo napájania na boku stroja (1 – zapnuté; 0 – vypnuté), ako je znázornené na obrázku.
7. Po zaznení úvodného tónu dlho stlačte tlačidlo Start/Stop na paneli na dlhšie než 3 s, kým sa neozve zvukový signál a nezačne blikáť indikátor WiFi LED.
8. Uistite sa, že poznáte názov vašej domácej WiFi, zadajte heslo WiFi a kliknite na tlačidlo ĎALEJ (poznámka: k dispozícii je iba 2,4G WiFi), ako je znázornené na obrázku.
9. Uistite sa, že indikátor LED WiFi bliká, a zaškrtnite „Potvrdiť rýchle blikanie indikátora“ a kliknite na Ďalej na pripojenie k sieti a na Dokončiť po úspešnom pridaní zariadenia. Pripojenie zariadenia k sieti WiFi môže trvať niekoľko desiatok sekúnd v závislosti od sily signálu. Po úspešnom pripojení zariadenia sa zobrazí ovládacie rozhranie.

**Resetovanie WiFi:** V prípade vypršania doby pre pripojenie alebo pred pripojením iného mobilného telefónu najprv zapnite vysávač a do 10 sekúnd od pripojenia dlho stlačte tlačidlo Vypnúť / Zapnúť na 3 sekúndy, kým nezaznie zvukový signál, tým sa existujúce telefón odstráni z aplikácie a vysávač je možné pripojiť k sieti WiFi pomocou iného telefónu. Ďalej postupujte podľa návodu vyššie.

**Aplikácia ponúka ovládanie na diaľku a využitie pokročilých funkcií robotického vysávača.**

# 6. Údržba

## 6.1. Čistenie prachovej nádoby a filtra

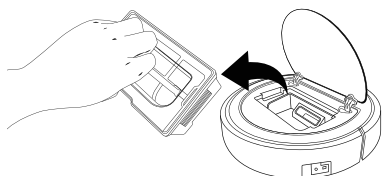

Vyberte zberač prachu.

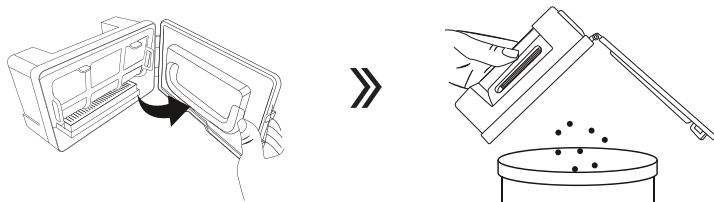

Otvorte poistku zberača prachu a vysypte prach a nečistoty.

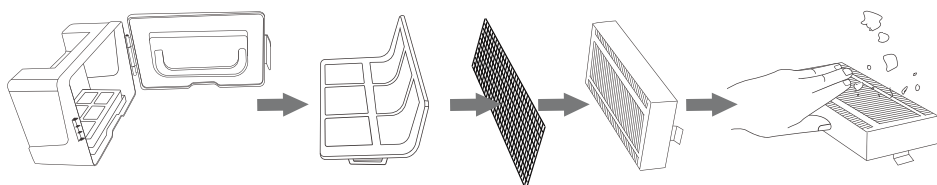

Vyberte filtračné prvky. Filter HEPA je možné umývať vodou a pred umývaním ho môžete poklepom zbaviť prachu.

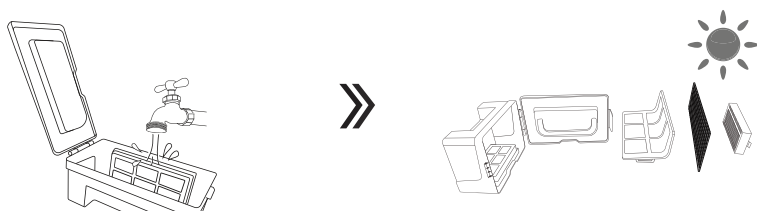

Umyte zberač prachu a prvý filtračný prvok, vysušte zberač prachu a filtračné prvky a udržiujte ich v suchu, aby bola zaistená ich životnosť.

# 6. Údržba

## 6.2. Údržba primetacích kief

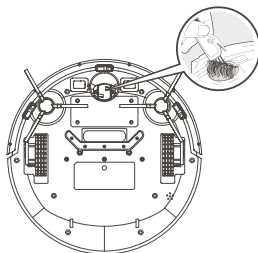
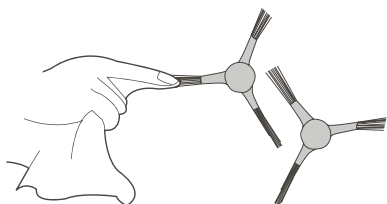

**Vyčistíte bočnú kefu:** Vyberte bočnú kefu a utrite ju čistou handričkou.

**Univerzálne koliesko:** Vyčistíte univerzálne koliesko, aby ste odstránili chlpy a vyčistíte ich od zamotaných vlasov.

## 6.3. Údržba senzora pádu

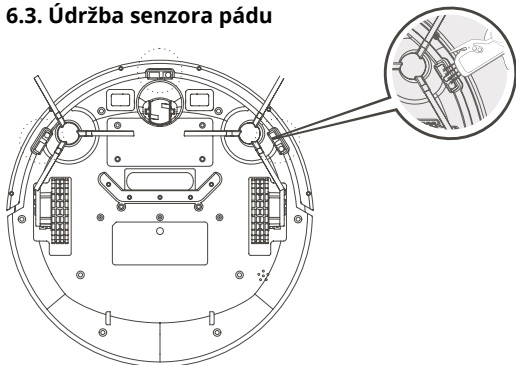

Vyčistíte senzory pádu, aby ste zaistili citlivosť snímača.

## 6.4. Údržba nasávacieho zariadenia

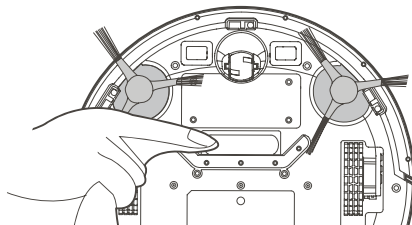

Ak je v nasávacom otvore veľké množstvo prachu, vyčistíte ho handričkou.

## 6.5. Údržba senzorov

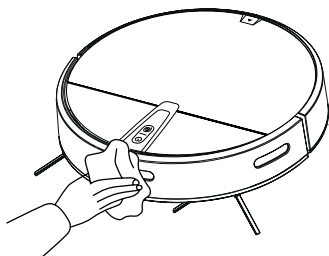

Vyčistíte snímač senzora

## 6.6. Údržba nabíjacích elektród

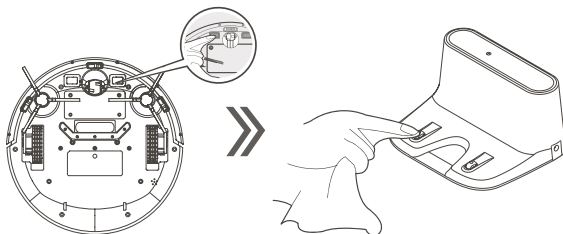

Jemne utrite spodnú časť stroja a nabíjajúcu elektródu nabíjacej základne mäkkou handričkou.

## 7. Zoznam riešení problémov

---

**Keď sa na stroji niečo pokazí, červená kontrolka bliká alebo svieti nepretržite a zvuková signalizácia sa ozve súčasne s hlasovými pokynmi.**

---

Jedno pípnutie/dvakrát, červená kontrolka vždy svieti	Koleso je zaseknuté
Štyri pípnutia/dvakrát, červená kontrolka bliká	Vybitie batérie
Tri pípnutia/dvakrát, červená kontrolka bliká	Pozemný snímač abnormálny
Dve pípnutia/dvakrát, červená kontrolka bliká	Bočná kefa abnormálna
Jedno pípnutie/dvakrát, červená kontrolka bliká	Predný nárazník je zaseknutý

### **\* Technické tipy**

Ak vyššie uvedený spôsob problém nevyrieši, skúste nasledujúci postup:

1. Reštartujte napájanie stroja.
2. Ak sa problém nepodarí vyriešiť reštartovaním stroja, zašlite stroj do servisu popredajného servisného strediska na vykonanie údržby.

## 8. Obsah balenia

Číslo	Popis	Množstvo
1	Hlavný stroj (vrátane batérie)	1
2	Nabíjacia základňa	1
3	Diaľkový ovládač (bez batérie)	1
4	Nabíjací adaptér	1
5	Manuál	1
6	Primetacie štetce	2 pár
7	HEPA filter	2
8	Vytieracia handra	2
9	Vodná nádržka	1

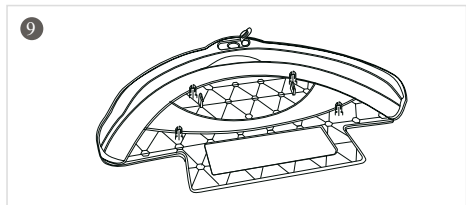
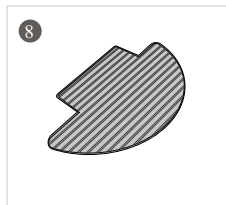
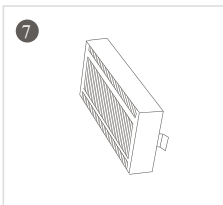
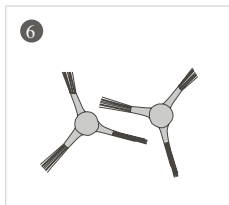
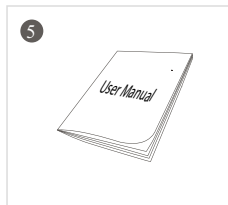
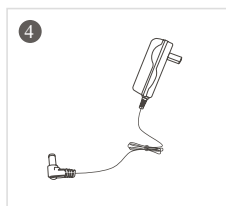
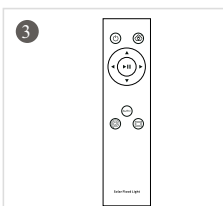
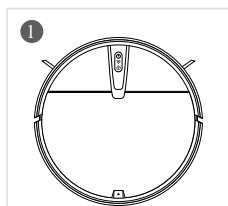

## INFORMÁCIE PRE POUŽÍVATEĽOV K LIKVIDÁCII ELEKTRICKÝCH A ELEKTRONICKÝCH ZARIADENÍ (DOMÁCNOSTI)

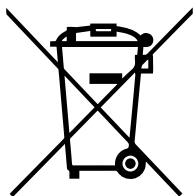

Uvedený symbol na výrobku alebo v sprievodnej dokumentácii znamená, že použité elektrické alebo elektronické výrobky sa nesmú likvidovať spolu s komunálnym odpadom. S cieľom správnej likvidácie výrobku ho odovzdajte na určených zberných miestach, kde ho prijímú zadarmo. Správnu likvidáciu tohto produktu pomôžete zachovať cenné prírodné zdroje a prispievate k prevencii potenciálnych negatívnych dopadov na životné prostredie a ľudské zdravie, čo by mohli byť dôsledky nesprávnej likvidácie odpadov. Ďalšie podrobnosti si vyžiadajte od miestneho úradu alebo najbližšieho zberného miesta. Pri nesprávnej likvidácii tohto druhu odpadu sa môžu v súlade s národnými predpismi udeliť pokuty. Informácie pre používateľov k likvidácii elektrických a elektronických zariadení.

### (Firemné a podnikové použitie)

S cieľom správnej likvidácie elektrických a elektronických zariadení pre firemné a podnikové použitie sa obráťte na výrobcu alebo dovozcu tohto výrobku. Ten vám poskytne informácie o spôsoboch likvidácie výrobku a v závislosti od dátumu uvedenia elektrozariadenia na trh vám oznámi, kto má povinnosť financovať likvidáciu tohto elektrozariadenia. Informácie k likvidácii v ostatných krajinách mimo Európskej únie. Vyššie uvedený symbol je platný iba v krajinách Európskej únie. Pre správnu likvidáciu elektrických a elektronických zariadení si vyžiadajte podrobné informácie na vašich úradoch alebo u predajcu zariadenia.

# Contents

---

- 1.** ..... Safety Instructions
- 2.** ..... Precautions
- 3.** ..... Product Introduction
  - 3.1.** ..... Cleaner Part Diagram
  - 3.2.** ..... Dust collector and remote controller diagram
  - 3.3.** ..... Docking station
  - 3.4.** ..... Specifications
- 4.** ..... Operation Instructions
  - 4.1.** ..... Charging method
  - 4.2.** ..... Turn on machine
  - 4.3.** ..... Remote controller
  - 4.4.** ..... Installation of the water tank
- 5.** ..... APP Connection
- 6.** ..... Maintenance
  - 6.1.** ..... Dust collector and filter screen cleaning
  - 6.2.** ..... Clean the side brush and universal caster
  - 6.3.** ..... Clean the cliff sensor
  - 6.4.** ..... Clean the suction port
  - 6.5.** ..... Clean the sensor window
  - 6.6.** ..... Clean the charging electrode
- 7.** ..... Trouble Shooting
- 8.** ..... Packing List

# 1. Safety Instructions

---

**Please follow the following safety precautions before using the product:**

---

- Please read this manual carefully before using the product and use the product according to the instructions in this manual.
  - Any operation inconsistent with this manual may lead to the damage of the product and personal injury.
- 
1. This product can only be dismantled by authorized technician. Such behavior without permission is not suggested.
  2. Only the power adapter provided by the factory can be used with this product. The use of adapter of other specification may cause damage to the product.
  3. Don't touch the cord, charging base and power adapter with a wet hand.
  4. Keep the opening and running parts free of curtains, hair, clothes or fingers.
  5. Don't put the cleaner around burning objects, including cigarette, lighter or anything that is likely to cause fire.
  6. Don't use the cleaner to pick up combustible material, including gasoline or toner from printer, copier and mixer. Don't use it with inflammable around.
  7. Please clean the product after charging, and turn off the product switch before cleaning.
  8. Do not over-bend wires or place heavy or sharp objects on the machine.
  9. This product is an indoor household appliance, please Don't use it outdoors.
  10. The cleaner can't be used by children of 8 years and below or persons with mental disorder, unless they have been given supervision or instruction concerning the use of this appliance. Don't let your children ride on or play with the cleaner.
  11. Do not use this product on wet or watery ground.
  12. Possible problems in product cleaning shall be eliminated as soon as possible. Please clear up any power cord or small object on the floor before using the cleaner in case they hinder the cleaning. Fold over the fringed hem of carpet and prevent curtain or tablecloth from touching the floor.
  13. If the room to be cleaned contains a staircase or any suspended structure, please test first whether the robot will detect it and not fall off the edge. If a physical barrier is needed for protection, make sure the facility does not cause such injury as tripping
  14. When the product is not used for a long time, the machine shall be charged every three months to avoid battery failure due to low power for a long time.
  15. Don't use it without the dust collector and filters in place.
  16. Make sure the power adapter is connected to the socket or charging base when charging.
  17. Avoid any cold or heat. Operate the robot between -10°C to 50°C.
  18. Before discarding the product, disconnect the cleaner from charging base, turn off power and remove the battery.
  19. Make sure the product is not powered on when removing the battery.
  20. Please remove and discard the battery in accordance with local laws and regulations before discarding the product.
  21. Do not use the product with a damaged power cord or power socket.
  22. Do not use the product when the product cannot work normally due to falling, damage, outdoor use or water ingress.



## 2. Precautions

Please read the following guidelines before using the Cleaner.

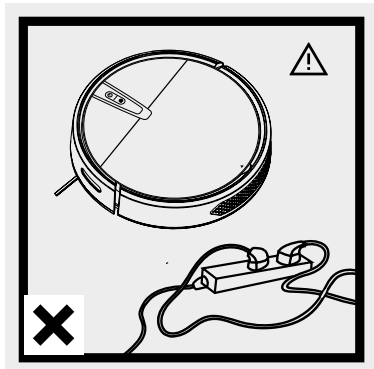

The power cord and other sundries scattered on the ground may entangle or wrap the product. Be sure to remove them before use.

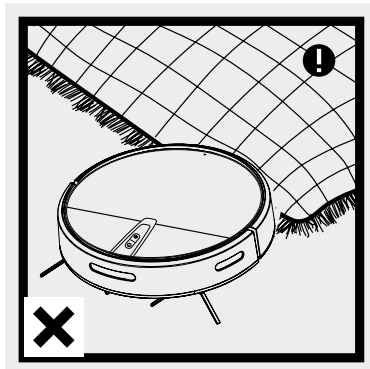

Please roll up the fringe of the carpet or make the product work on a short-wool carpet.

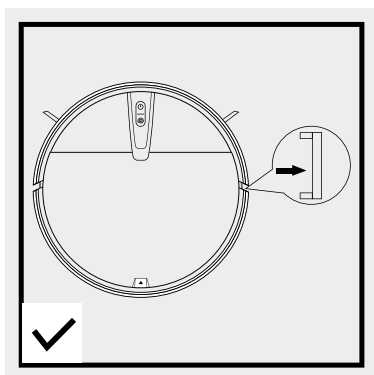

Please remove the white strips on both sides of the bumper before use, otherwise the machine will not work properly

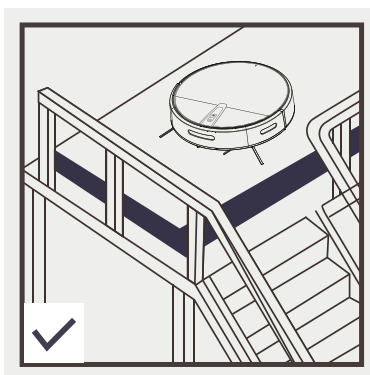

Guardrails shall be placed at the edge to ensure the safe operation of the product.

# 3. Product introduction

## 3.1. Cleaner Part Diagram

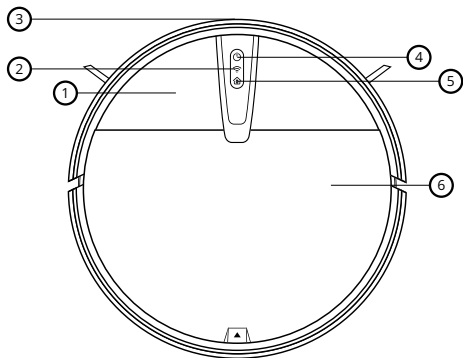

- 1. Cover
- 2. WIFI indicator
- 3. Infrared bumper
- 4. ON/OFF switch
- 5. Automatic recharge
- 6. Middle cover

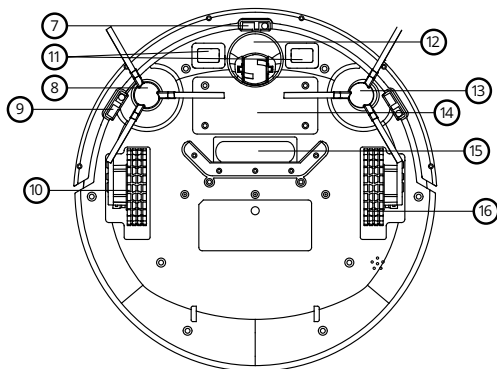

- 7. fall sensor
- 8. right sweeping brush
- 9. fall sensor
- 10. right wheel
- 11. charging electrodes
- 12. center wheel
- 13. left sweeping brush
- 14. battery cover
- 15. suction opening
- 16. left wheel

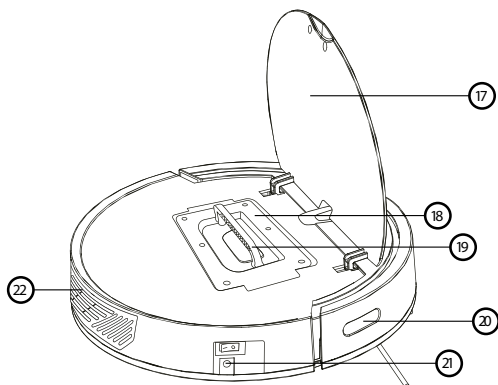

- 17. Middle cover
- 18. Dust collector
- 19. Dust collector handle
- 20. Infrared signal receiver
- 21. Power connector
- 22. Air outlet

# 3. Product introduction

## 3.1. Dust collector and remote controller diagram

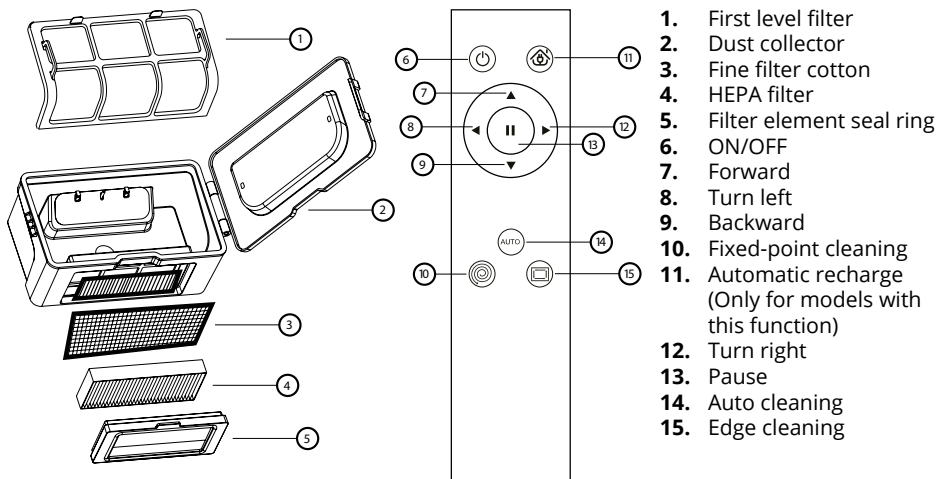

## 3.2. Docking station

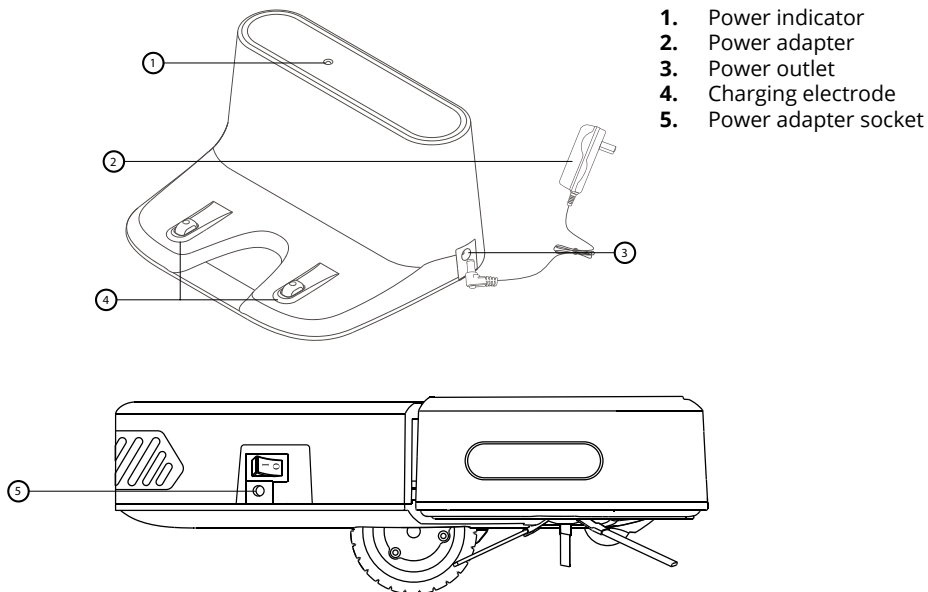

# 3. Product introduction

---

## 3.4. Specification

<b>Diameter</b>	320mm
<b>Height</b>	78mm
<b>Net weight</b>	2kg
<b>Voltage</b>	7.4V
<b>Battery</b>	Lithium battery 4400mAh
<b>Power</b>	15W
<b>Dust collector volume</b>	600ml
<b>Water tank capacity</b>	180ml
<b>Charging type</b>	Automatic charging / manual charging
<b>Cleaning mode</b>	Zig-Zag cleaning, Automatic cleaning, fixed-point cleaning, Edge cleaning
<b>Full charge time</b>	4-5 hours
<b>WIFI</b>	2.4 - 2.5 GHz; 5.15-5.875 GHz; 5.925 GHz-7.125 GHz
<b>Working time</b>	About 100minutes
<b>Button type</b>	Physical buttons

The battery or accumulator that may be included with the product has a life of six months because it is a consumable item. Improper handling (prolonged charging, short circuit, breakage by another object, etc.) can lead to fires, overheating or battery leakage, for example.

Information on all frequency bands in which the radio equipment operates and intentionally transmits radio waves as well as the maximum radio frequency power transmitted in the frequency band in which the radio equipment is operated is included in the instructions and safety information.

---

RTB Media s.r.o. hereby declares that the type of radio equipment CHARLES i4 complies with Directives 2014/53 / EU, 2014/30 / EU, 2014/35 / EU, and 2011/65 / EU. The full content of EU Declaration of Conformity is available on the following websites:  
<https://niceboy.eu/cs/podpora/prohlaseni-o-shode-mM38CtmYvX693IHvuu4CWpk3vJGrvnc>

# 4. Operation Instructions

## 4.1. Charging method

### 1. How to use the charging base

Place the charging base on flat ground, then connect the power adapter. The power indicator will be constantly on.

#### \* Notes

Place the charging base on flat ground, with the back against the wall, and remove all obstacles around the charging base of about 1 meter in width and 2 meters in front of the charging base, as shown in the picture.

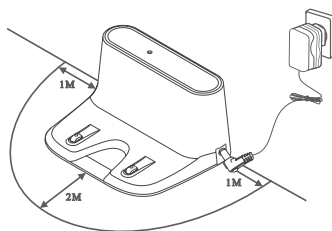

### 2. Two charging methods

- Directly plug the power adapter into the machine, with the other end connecting with power supply, as shown in picture A.
- Use the charging base for charging, as shown in picture B.

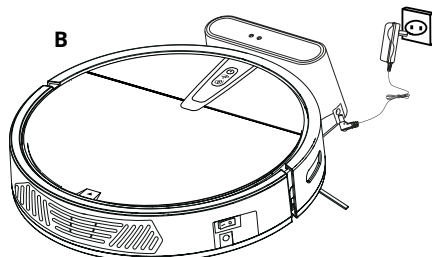
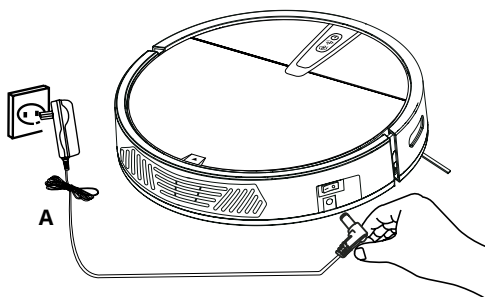

### 4.2. Turn on machine

Turn on the power switch, the panel button indicator flashes (1 means power ON, 0 means power OFF).

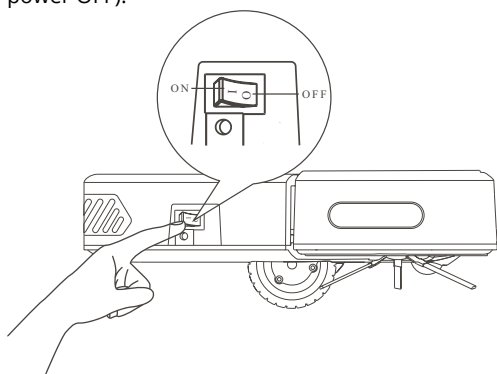

#### \* Notes

- Please charge the machine for not less than 12 hours when charging for the first time, and charge it until the red light of the power key breathe. When the battery is fully charged, the green light will be constantly on.
- For daily use, please store the machine on the charging stand and make sure the charging stand is powered on.
- When not in use for a long time, please full charge the machine, turn off the power switch and store it in a cool and dry place.
- When setting the reservation mode, do not use manual charging mode. It is recommended to use automatic charging mode.

# 4. Operation Instructions

---

## 4.3. Remote controller

### Standby

Press this key to enter the sleep mode; press Pause key for restarting the machine; If the machine is not operated within 3 minutes, the machine will automatically enter the sleep mode.

### Auto cleaning

Press this key to start cleaning automatically; Press Pause key  to pause the machine if necessary.





### Automatic recharge (Only for models with this feature)

Press this key to automatically find the charging base for charging.

### Pause

Press this key to pause the machine in the running state , and press this key to wake up the machine in the sleeping state.

### Direction

-  Forward – press this key to move the machine forward.
-  Backward – press this key to move the machine back.
-  Left – press this key to move the machine left.
-  Right – press this key to move the machine right.

### Sweep along wall mode

Press this key to engage cleaning mode. You can only switch to other mode (like auto) by remote control or it will keep working on this mode till power off.

### Fixed-point cleaning

Press this key to start the machine's spiral point cleaning. After the end of fixed-point cleaning mode, it will enter auto mode automatically.

# 4. Operation Instructions

## 4.4. Installation of the water tank

1. Insert the front end of the water tank into the mop, align as shown in the picture, and paste the mop on the velcro of the water tank.

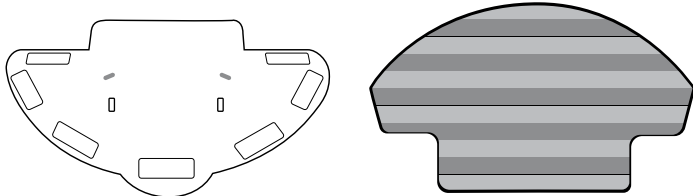

2. Open the inlet on the water tank and slowly inject the water into the water tank.

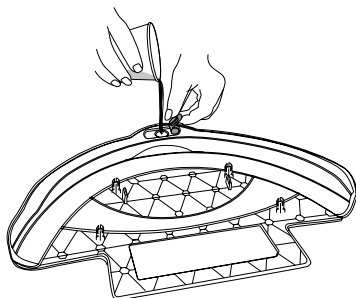

3. Place the bottom of the machine upward, align the positioning column of the water tank with the positioning hole of the carriage at the bottom of the machine, and press the water tank tightly.

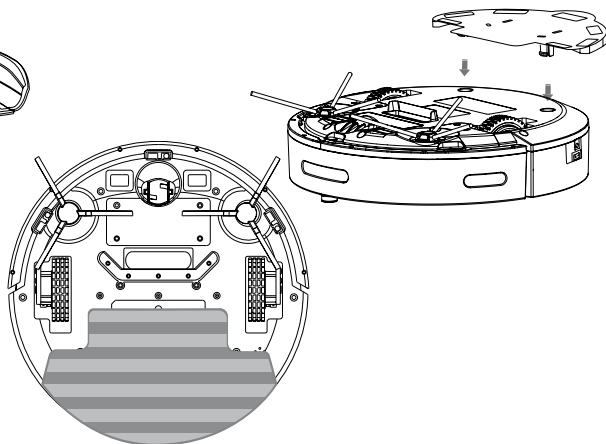

### \* Notes

- The water tank has no function of closing water seepage, and it will start to seep after water injection. Please remove the water tank before charging.
- Pay attention when using the water tank, add water or clean up in time, please remove the tank before adding water.
- Please do not use a water seepage tank on the carpet. When using the water tank to mop the floor, please fold up the edge of the carpet, so as to avoid foreign matters on the rag from polluting the carpet.
- After cleaning the mop, it is necessary to dry the mop until it does not drip, and then install it on the water tank. At the same time, the mop needs to be flat.

## 5. APP Connection

---

1. Download the App by scanning the QR code with your cell phone or Search for "Niceboy ION" in the mobile app market and download the app Before using this function make sure your cell phone has been connected to WiFi.
2. Open "Niceboy ION" App and register a new account or use an existing account.
3. After the password is set, proceed to the next step "Add Device"
4. Select and click on "small Home Appliances"
5. Select and click on "Niceboy ION Charles i4"
6. Switch on the power button at the side of the machine (1 - ON; 0 - OFF), as shown in the picture.
7. After the start-up tone is finished, long press the Start/Stop button on the panel for more than 3s till the buzzer beeps and WiFi LED indicator flashes.
8. Make sure the name of your home WiFi, and enter the WiFi password and click on NEXT (note: only 2.4G WiFi is available), as shown in the picture.
9. Make sure the WiFi LED indicator is flashing, and check "Confirm indicator rapidly blink", and click on NEXT for network connection and on Finish after device is added successfully. It may take several or dozens of seconds to connect the device to WiFi network, depending on the signal strength. A control interface will be displayed when the device is bound successfully.

**Reset WiFi:** In case of connection timeout or before connecting another cell phone, first switch on the device and, within 10 seconds, long press the Start/Stop button for 3 seconds till it beeps, and then re-connect it to WiFi network. After the password is set, proceed to the next step "Add Device" (3)



# 6. Maintenance

## 6.1. Dust collector and filter screen cleaning

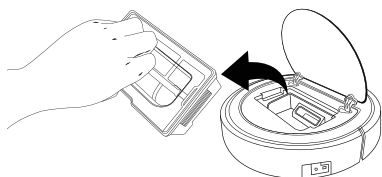

Take out the dust collector.

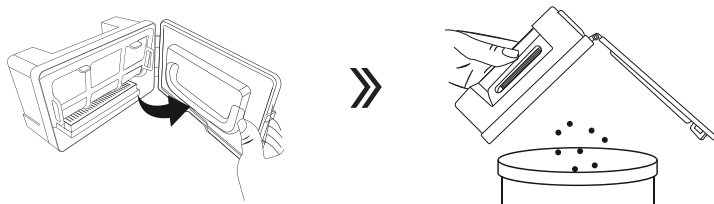

Open the dust collector lock and pour the dust and garbage.

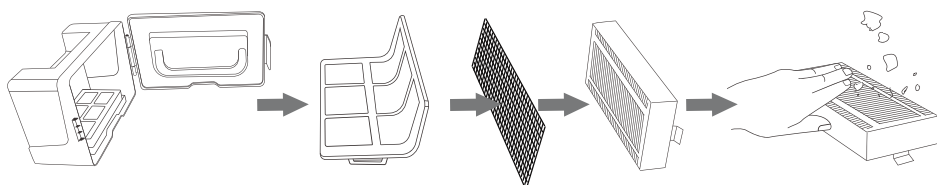

Remove the filter elements. HEPA can be washed with water, and you can tap it to remove dust before washing.

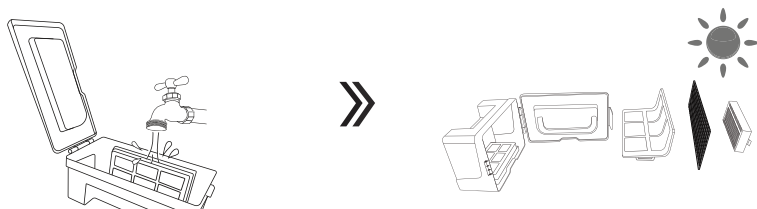

Wash the dust collector and the first filter element, dry the dust collector and filter elements, and keep them dry to ensure their service life.

# 6. Maintenance

## 6.2. Clean the side brush and universal wheel

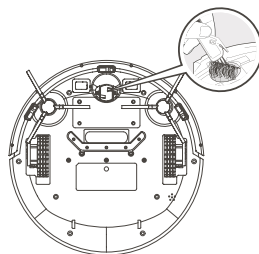
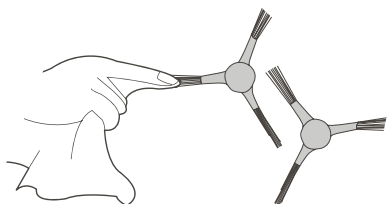

**Clean the side brush:** Remove the side brush and wipe it with a clean cloth.

**Clean universal wheel:** Clean the universal wheel to remove hair entanglement.

## 6.3. Clean the cliff sensor

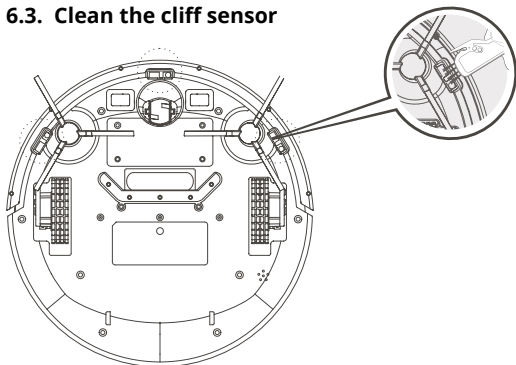

Clean the cliff sensor to ensure sensor sensitivity.

## 6.4. Clean the suction port

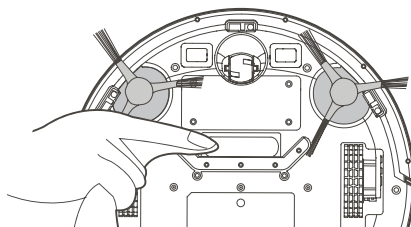

If there is a large amount of dust in the suction opening, clean it with a cloth.

## 6.5. Clean the sensor window

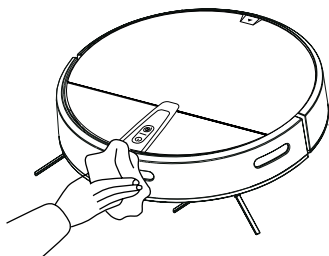

Clean the sensor window

## 6.6. Clean the charging electrode

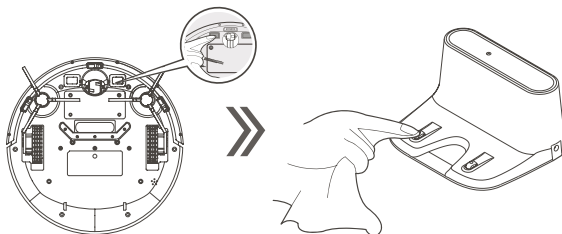

Gently wipe the bottom of the machine and the charging electrode of the charging base with soft cloth.

# 7. Trouble shooting

---

**When the unit malfunctions, the red indicator light flashes or stays on continuously and an audible alarm sounds along with voice prompts.**

---

One beep/twice, Red light is always on	Wheel is stuck
four beeps/ twice, Red light is Flashing	Power Ran out
three beeps/ twice, Red light is Flashing	Ground sensor abnormal
two beeps/ twice, Red light is Flashing	Side brush abnormal
One beep/twice, Red light is Flashing	Front bumper is stuck

### **\* Technical tips**

If the above method does not solve the problem, please try the following:

1. Restart the power of the machine.
2. If the problem cannot be solved by restarting the machine, please send the machine to the after-sales service center for maintenance.

# 8. Packing list

Number	Description	Quantity
1	Main machine(includes battery)	1
2	Charging base	1
3	Remote controller (without battery)	1
4	Power adapter	1
5	User manual	1
6	Side brush	2 pair
7	HEPA filter	2
8	MOP	2
9	Water tank	1

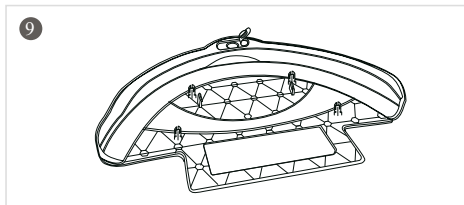
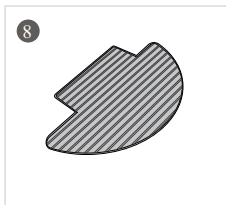
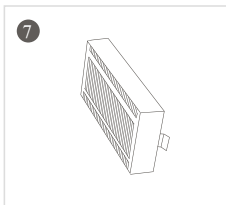
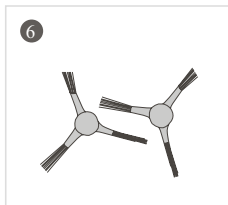
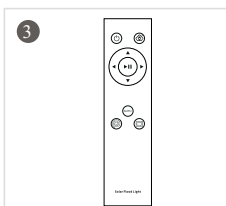
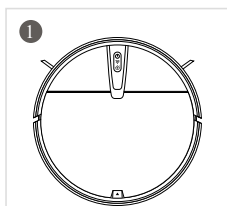

## **USER INFORMATION FOR DISPOSING ELECTRICAL AND ELECTRONIC DEVICES (HOME USE)**

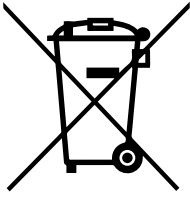

This symbol located on a product or in the product's original documentation means that the used electrical or electronic products may not be disposed together with the communal waste. In order to dispose of these products correctly, take them to a designated collection site, where they will be accepted for free. By disposing of a product in this way, you are helping to protect precious natural resources and helping to prevent any potential negative impacts on the environment and human health, which could be the result of incorrect waste disposal. You may receive more detailed information from your local authority or nearest collection site. According to national regulations, fines may also be given out to anyone who disposes of this type of waste incorrectly. User information for disposing electrical and electronic devices.

### **(Business and corporate use)**

In order to correctly dispose of electrical and electronic devices for business and corporate use, refer to the product's manufacturer or importer. They will provide you with information regarding all disposal methods and, according to the date stated on the electrical or electronic device on the market, they will tell you who is responsible for financing the disposal of this electrical or electronic device. Information regarding disposal processes in other countries outside the EU. The symbol displayed above is only valid for countries within the European Union. For the correct disposal of electrical and electronic devices, request the relevant information from your local authorities or the device seller.

# Inhalt

---

- 1. Sicherheitsanweisungen**
- 2. Sicherheitsmaßnahmen**
- 3. Produktinformationen**
  - 3.1. ....Schaubild Saugroboter
  - 3.2. ....Schaubild Staubbehälter und Fernbedienung
  - 3.3. ....Lade-Dock
  - 3.4. ....Spezifikationen
- 4. Bedienungsanweisungen**
  - 4.1. ....Aufladung
  - 4.2. ....Einschalten
  - 4.3. ....Fernbedienung
  - 4.4. ....Installation des Wasserbehälters
- 5. Verbindung mit mobiler App**
- 6. Wartung**
  - 6.1. ....Reinigung des Staubbehälters und des Filters
  - 6.2. ....Wartung der seitlichen Bürsten
  - 6.3. ....Wartung des Absturzsensors
  - 6.4. ....Wartung der Saugvorrichtung
  - 6.5. ....Wartung der Sensoren
  - 6.6. ....Wartung der Ladeelektroden
- 7. Auftretende Probleme und deren Lösung**
- 8. Lieferumfang**

# 1. Sicherheitsanweisungen

---

**Beachten Sie die folgenden Sicherheitsvorkehrungen, bevor Sie das Produkt in Betrieb nehmen:**

---

- Lesen Sie diese Anleitung vor dem Einsatz des Produkts sorgfältig durch, verwenden Sie das Produkt entsprechend den Anweisungen in dieser Anleitung.
  - Jegliche Handhabung, die nicht in Übereinstimmung mit dieser Anleitung steht, kann zu Beschädigungen des Produkts und zur Verletzung von Personen führen.
- 
1. Dieses Produkt darf nur von einem autorisierten Techniker demontiert werden. Eingriffe von nicht dazu berechtigten Personen können zu Beschädigungen des Produkts und zur Verletzung von Personen führen.
  2. Das Produkt darf nur mit dem vom Hersteller gelieferten Netzadapter verwendet werden. Die Verwendung eines anderen Adapters mit anderen Spezifikationen kann zur Beschädigung des Produkts führen.
  3. Berühren Sie Kabel, Ladestation und Netzadapter nicht mit nassen Händen.
  4. Berühren Sie nicht die Ansaugöffnung oder die beweglichen Teile, vermeiden Sie das Ansaugen von Gardinen, Haaren oder Kleidungsstücken.
  5. Stellen Sie das Gerät nicht in der Nähe brennender Gegenstände ab, einschließlich Zigaretten, Feuerzeuge oder anderer Gegenstände, die einen Brand auslösen könnten.
  6. Verwenden Sie das Gerät nicht zur Sammlung brennbarer Materialien, einschließlich Benzin oder Toner aus Drucker und Kopierer. Verwenden Sie in der Umgebung des Geräts keine entflammaren Stoffe.
  7. Reinigen Sie das Produkt nach dem Laden, schalten Sie vor der Reinigung der Ein-/ Ausschalter aus.
  8. Verbiegen Sie keine Drähte und legen Sie keine schweren oder scharfkantigen Gegenstände auf dem Gerät ab.
  9. Dieses Produkt ist ein Haushaltsgerät für die Verwendung in Innenräumen, verwenden Sie es nicht im Freien.
  10. Das Gerät darf nicht von Kindern unter 8 Jahren oder Personen mit einer psychischen Störung verwendet werden sofern diese nicht beaufsichtigt werden und/oder ordnungsgemäß in die Verwendung dieses Geräts eingewiesen wurden. Erlauben Sie Kindern nicht, auf diesem Gerät zu fahren oder damit zu spielen.
  11. Verwenden Sie diese Gerät nicht auf nassen oder durchnässten Flächen.
  12. Eventuelle Probleme bei der Reinigung des Geräts müssen so schnell wie möglich abgestellt werden. Entfernen Sie vor der Verwendung des Geräts Ladekabel oder kleinere Gegenstände vom Boden, falls diese die Reinigung behindern könnten. Legen Sie den Saum des Teppichs um und verhindern Sie, dass Vorhänge oder Tischdecken den Boden berühren.
  13. Falls sich im zu reinigenden Raum eine Treppe oder irgendeine andere Konstruktion befindet, testen Sie zunächst, ob der Roboter diese erkennt und nicht von deren Rand fällt. Wenn zum Schutz eine physische Barriere erforderlich ist, stellen Sie sicher, dass niemand darüber stolpern kann und sich Verletzungen zuzieht.
  14. Wird das Gerät über einen längeren Zeitraum nicht genutzt, muss es regelmäßig im Abstand von drei Monaten aufgeladen werden, um einem Ausfall der Batterie aufgrund niedriger Leistung über einen längeren Zeitraum vorzubeugen.
  15. Verwenden Sie den Roboter nicht ohne eingesetzten Staubbehälter und Filter
  16. Vergewissern Sie sich beim Aufladen davon, dass der Ladeadapter mit einer Steckdose oder mit der Ladestation verbunden ist.

- 17.** Vermeiden Sie den Betrieb des Geräts bei Kälte oder bei Hitze. Betreiben Sie den Roboter bei Umgebungstemperaturen von 0 °C bis 40 °C.
- 18.** Trennen Sie das Gerät vor seiner Ausmusterung von der Ladestation, schalten Sie die Stromversorgung ab und nehmen Sie die Batterie heraus.
- 19.** Überzeugen Sie sich vor dem Herausnehmen der Batterie davon, dass das Gerät nicht eingeschaltet ist.
- 20.** Vor der Entsorgung des Geräts entnehmen und entsorgen Sie die Batterie entsprechend den in Ihrem Land geltenden Gesetzen und Vorschriften.
- 21.** Verwenden Sie das Gerät nicht, wenn Ladekabel, Netzstecker oder Steckdose beschädigt sind.
- 22.** Verwenden Sie das Gerät nicht, wenn es aufgrund eines Sturzes, einer Beschädigung oder eingedrungenem Wasser nicht funktionsfähig ist.



## 2. Sicherheitsmaßnahmen

Lesen Sie bitte vor dem Einsatz des Staubsaugers die folgenden Anweisungen.

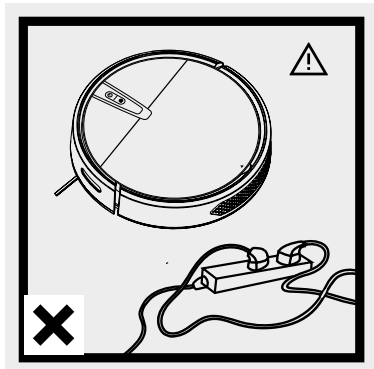

Ladekabel und weitere auf dem Boden verstreute kleinere Gegenstände können sich am Gerät verfangen oder dieses umwickeln. Vergessen Sie nicht, diese vor Gebrauch zu entfernen.

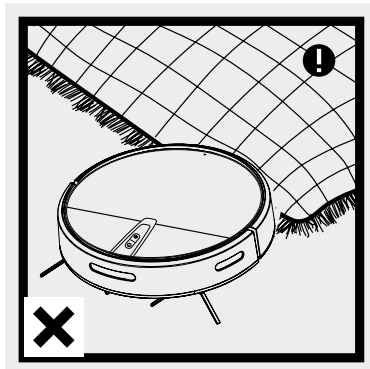

Bitte rollen Sie Teppichfransen auf oder stellen Sie sicher, dass das Gerät keinen feinhaarigen Teppich einsaugt.

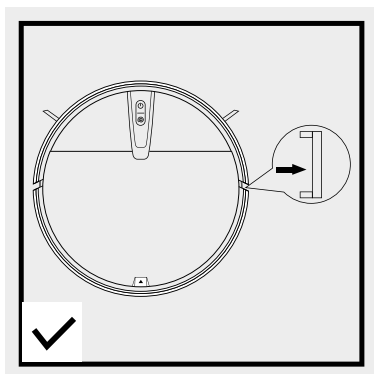

Entfernen Sie bitte die weißen Streifen auf beiden Seiten der Stoßstange, ansonsten wird das Gerät nicht ordnungsgemäß funktionieren.

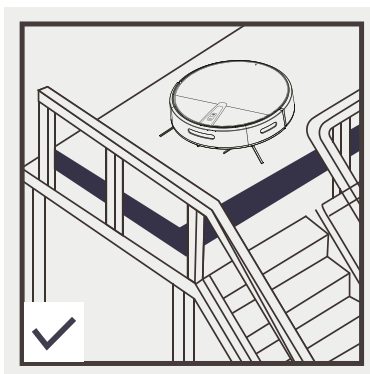

Um den sicheren Betrieb des Geräts zu gewährleisten, müssen Absperrungen an den Rändern platziert werden.

# 3. Produktinformationen

## 3.1. Schaubild des Saugroboters

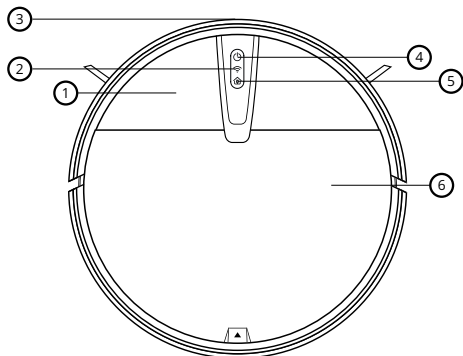

- 1. Gehäuse des Staubsaugers
- 2. WLAN Diode
- 3. Infrarot-Sensor
- 4. Taste Einschalten/Ausschalten
- 5. Automatisches Aufladen
- 6. Mittlerer aufklappbarer Gehäusedeckel

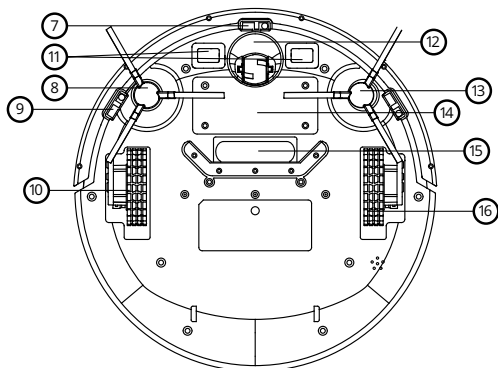

- 7. Absturzsensoren
- 8. rechte Kehrbürste
- 9. Absturzsensoren
- 10. rechtes Rädchen
- 11. Ladeelektroden
- 12. mittleres Rädchen
- 13. linke Kehrbürste
- 14. Batteriefachabdeckung
- 15. Ansaugöffnung
- 16. linkes Rädchen

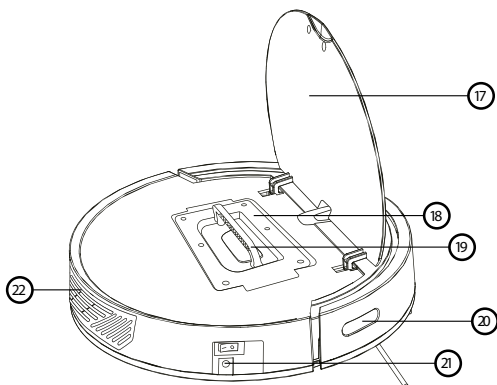

- 17. Mittlerer aufklappbarer Gehäusedeckel
- 18. Staubbehälter
- 19. Griff des Staubbehälters
- 20. Infrarot-Sensoren
- 21. Versorgungsanschluss
- 22. Luftabzug

# 3. Produktinformationen

## 3.2. Schaubild Staubbehälter und Fernbedienung

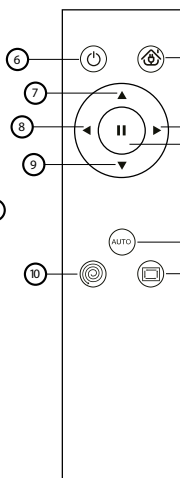
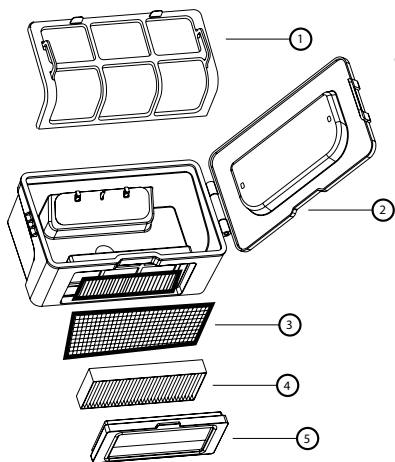

1. Staubfilter
2. Staubbehälter
3. Feiner Baumwollfilter
4. HEPA Filter
5. Abdichtung des Filterelements
6. Ein/Aus
7. Nach vorn
8. Nach links
9. Zurück
10. Punktabsaugung
11. Rückkehr zum Lade-Dock (nur für Modelle, die diese Funktion unterstützen)
12. Nach rechts
13. Unterbrechen
14. Automatisches Absaugen
15. Absaugen entlang der Wände

## 3.3. Lade-Dock

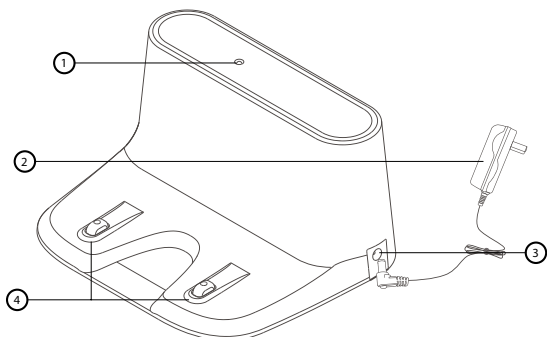

1. LED Diode
2. Ladeadapter
3. Ladeeingang
4. Ladeelektroden
5. Ladeeingang am Gerät

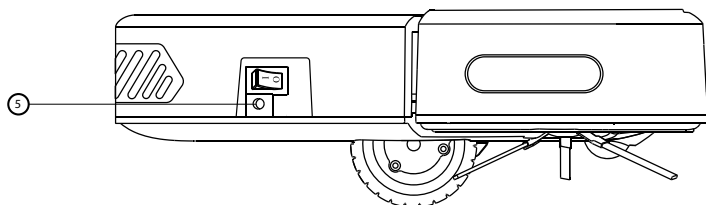

# 3. Produktinformationen

---

## 3.4. Spezifikationen

<b>Durchmesser</b>	320 mm
<b>Höhe</b>	78 mm
<b>Nettogewicht</b>	2 kg
<b>Spannung</b>	7.4 V
<b>Batterie</b>	Lithium Batterie 4400 mAh
<b>Leistung</b>	15 W
<b>Volumen des Staubbehälters</b>	600 ml
<b>Volumen des Wassertanks</b>	180 ml
<b>Art der Aufladung</b>	Automatische/ manuelle Aufladung
<b>Reinigungsmodus</b>	Zick-Zack Reinigung, Automatische Reinigung, Reinigung mit festem Punkt, Reinigung der Ränder
<b>Ladedauer bis zur vollen Aufladung</b>	4-5 h.
<b>WIFI</b>	2.4 - 2.5 GHz; 5.15-5.875 GHz; 5.925 GHz-7.125 GHz
<b>Stunden Betriebsdauer</b>	Circa 100 Minuten
<b>Tastentyp</b>	Reale Taste

Die Batterie oder der Akku, die/der dem Produkt beiliegt, hat eine Lebensdauer von sechs Monaten, da es sich um ein Verbrauchsmaterial handelt. Unsachgemäße Handhabung (längeres Laden, Kurzschluss, Bruch durch einen anderen Gegenstand usw.) kann beispielsweise zu Bränden, Überhitzung oder Auslaufen der Batterie führen.

Im Falle einer Funkanlage, die absichtlich Funkwellen aussendet, müssen die Anweisungen und Sicherheitsinformationen Informationen zu allen Frequenzbändern enthalten, in denen die Funkanlage betrieben wird, und die maximale Funkfrequenzleistung, die in dem Frequenzband gesendet wird, in dem die Funkanlage betrieben wird.

Die Anleitung finden Sie in elektronischer Form zum Download unter [www.niceboy.eu](http://www.niceboy.eu) im Abschnitt Unterstützung. Hiermit erklärt die Firma RTB Media s.r.o., dass der Typ der Funkanlage CHARLES i4 den Richtlinien 2014/53/EU, 2014/30/EU, 2014/35/EU und 2011/65/EU entspricht. Die vollständige Fassung der EU-Konformitätserklärung steht auf den folgenden Websites zur Verfügung: <https://niceboy.eu/cs/podpora/prohlaseni-o-shode-mM38CtmYvX693IHvuu4CWpk3vJGrvnc>

# 4. Bedienungsanweisungen

## 4.1. Aufladung

### 1. Einsatz der Ladestation

Positionieren Sie die Ladestation auf einer ebenen Unterlage und schließen Sie den Netzadapter an. Die Ladeanzeige beginnt dauerhaft zu leuchten.

#### \* Hinweise

Platzieren Sie die Ladestation auf einer ebenen Fläche mit der Rückseite zur Wand und entfernen Sie alle Hindernisse rund um die Ladestation ca. 1 m zu beiden Seiten und 2 m vor der Ladestation, so wie in der Abbildung dargestellt.

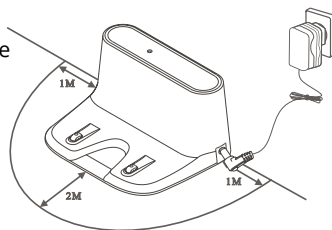

### 2. Zwei Formen der Aufladung

- Schließen Sie den Ladeadapter direkt an das Gerät an, gleichzeitig verbinden Sie das andere Ende mit der Stromquelle, so wie in der Abbildung A dargestellt.
- Verwenden Sie zum Aufladen die Ladestation, so wie in Abbildung B dargestellt.

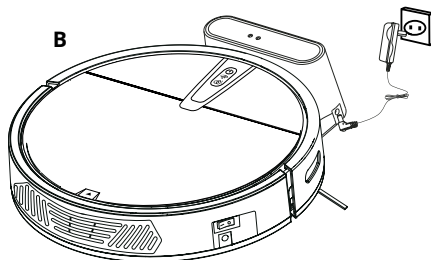
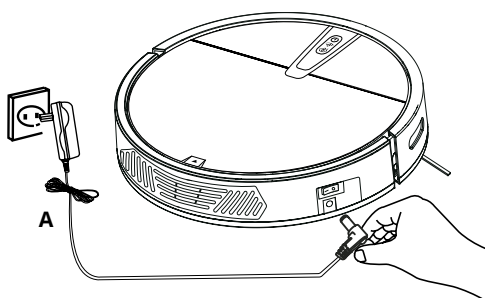

## 4.2 Einschalten

Schalten Sie den Schalter für die Stromversorgung ein, die Tastenanzeige am Panel blinkt (1 bedeutet Stromversorgung eingeschaltet, 0 bedeutet Stromversorgung ausgeschaltet).

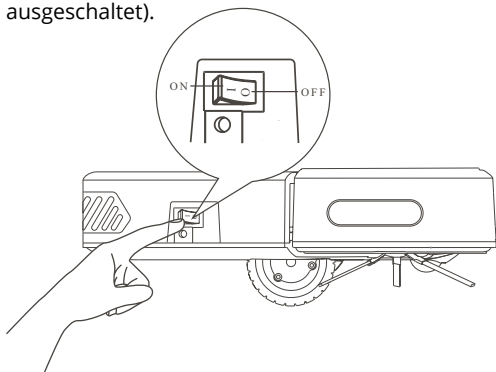

### \* Hinweise

- A.** Laden Sie das Gerät beim ersten Aufladen über eine Zeit von mindestens 12 Stunden auf und laden Sie es solange auf, bis die rote Kontrollleuchte der Ladetaste zu leuchten beginnt. Nach vollständiger Aufladung des Akkus leuchtet die grüne Kontrollleuchte dauerhaft.
- B.** Bei täglichem Gebrauch stellen Sie das Gerät immer auf der Ladestation ab und vergewissern Sie sich, dass die Ladestation eingeschaltet ist.
- C.** Wenn Sie das Gerät über einen längeren Zeitraum nicht benutzen, laden Sie es voll auf, schalten es aus und lagern Sie es an einem kühlen und trockenen Ort.
- D.** Verwenden Sie bei Einstellung des Modus Reservierung nicht die Betriebsart manuelles Aufladen. Es wird empfohlen, die Betriebsart automatische Aufladung zu wählen

# 4. Bedienungsanweisungen

---

## 4.3. Fernbedienung

### Standby-Modus

Mit dem Drücken dieser Taste wechselt der Staubsauger in den Standby-Modus; durch Drücken der Taste Pause starten Sie das Gerät erneut; wenn das Gerät nicht innerhalb von 3 Minuten in Betrieb genommen wird, wechselt es automatisch in den Standby-Modus.

### Automatische Reinigung

Durch das Drücken dieser Taste starten Sie die automatische Reinigung; durch Drücken der Pausentaste halten Sie bei Bedarf die Arbeit des Geräts an.

### Automatisches Aufladen (Nur bei Modellen mit dieser Funktion)

Nach dem Drücken dieser Taste sucht der Saugroboter automatisch die Ladestation zum Aufladen auf.

### Pause

Durch Drücken dieser Taste halten Sie das arbeitende Gerät an und durch Drücken dieser Taste wecken Sie das Gerät aus dem Ruhezustand.

### Richtung

- ⊙ Nach vorn – durch Drücken dieser Taste bewegen Sie das Gerät nach vorn.
- ⊙ Zurück – durch Drücken dieser Taste bewegt sich das Gerät zurück.
- ⊙ Nach links – durch Drücken dieser Taste bewegen Sie das Gerät nach links.
- ⊙ Nach rechts – durch Drücken dieser Taste bewegen Sie das Gerät nach rechts.

### Betriebsmodus Bewegung entlang der Wand

Durch Drücken dieser Taste wechseln Sie in den Modus Reinigung. In einen anderen Modus (zum Beispiel Automatik) kann nur mit der Fernbedienung umgeschaltet werden, andernfalls arbeitet das Gerät bis zum Abschalten in diesem Modus weiter.

### Reinigung an einem fest vorgegebenen Punkt

Durch das Drücken dieser Taste starten Sie die Spiralfahrt zur Reinigung eines vorgegebenen Punktes. (Nach Beendigung des Modus der Reinigung einer begrenzt Fläche um einen festen Punkt herum wechselt das Gerät automatisch in den Automatik Modus.)

# 4. Bedienungsanweisungen

## 4.4. Installation des Wasserbehälters

1. Setzen Sie den vorderen Teil des Wasserbehälters in den Mopp ein, richten Sie ihn entsprechend der Abbildung aus und befestigen Sie den Mopp am doppelseitigen Klebeband des Wasserbehälters

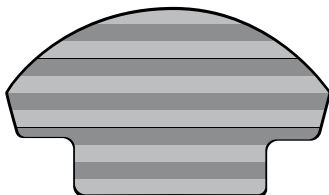
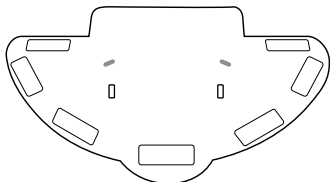

2. Öffnen Sie den Wassereinlauf am Behälter und lassen Sie langsam Wasser in den Behälter ein.

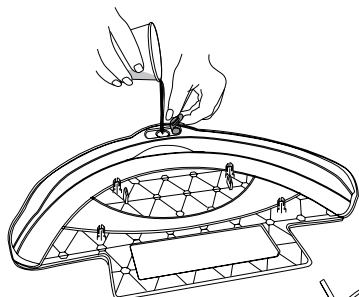

3. Legen Sie das Gerät so, dass der Boden nach oben zeigt, richten Sie den Positionierungsstab des Wasserbehälters zur Positionierungsöffnung des Wagens im unteren Bereich des Geräts aus und drücken Sie gegen den Wasserbehälter.

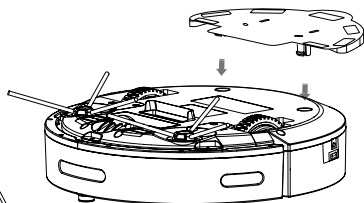
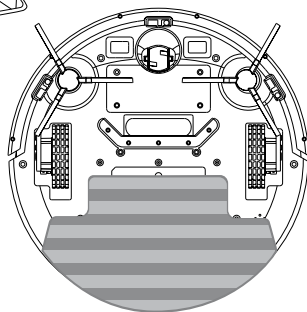



### \* Hinweise

- Der Wasserbehälter verfügt nicht über die Funktion, den Wassereintritt zu verschließen, nach dem Einströmen des Wassers beginnt dieses durchzusickern. Nehmen Sie den Wasserbehälter vor dem Aufladen ab.
- Seien Sie bei der Nutzung des Wasserbehälters vorsichtig, füllen Sie rechtzeitig Wasser nach oder reinigen Sie den Behälter. Nehmen Sie ihn bitte ab bevor Sie Wasser nachfüllen.
- Verwenden Sie den Behälter für durchsickerndes Wasser nicht auf Teppichen. Biegen Sie bei Verwendung des Wasserbehälters zum Wischen des Bodens Teppichkanten nach oben, damit es nicht zu Verunreinigungen des Teppichs durch Fremdstoffen aus dem Wischtuch kommt.
- Nach der Reinigung des Tuchs muss dieses getrocknet und anschließend auf den Wasserbehälter aufgezogen werden. Gleichzeitig muss das Tuch glatt aufliegen.

## 5. Verbindung mit der mobilen App

---

1. Laden Sie die App mit Hilfe eines Mobiltelefons durch Scannen des QR Code herunter oder suchen Sie nach „Niceboy ION“ im App-Store und laden Sie die App herunter. Überzeugen Sie sich vor der Nutzung dieser App davon, dass Ihr Mobiltelefon mit dem WLAN verbunden ist.
2. Öffnen Sie die App „Niceboy ION“ und legen Sie ein neues Konto an oder verwenden Sie ein bereits bestehendes.
3. Nach dem Einrichten eines Passworts gehen Sie zum nächsten Schritt, "Gerät hinzufügen", über.
4. Klicken Sie "Saugroboter".
5. Klicken Sie auf „ Charles i4“
6. Schalten Sie die Taste für die Stromversorgung an der Seite des Geräts ein (1 eingeschaltet; 0 ausgeschaltet), wie in der Abbildung dargestellt.
7. Drücken Sie nach dem Ertönen des ersten Tons die Taste Einschalten/Ausschalten am Panel über mehr als 3 Sekunden, bis ein Tonsignal ertönt und die WiFi-LED Anzeige schnell zu blinken beginnt.
8. Vergewissern Sie sich, dass Sie den Namen Ihres Heim-WLAN kennen, geben Sie das WLAN Passwort ein und klicken Sie auf WEITER (Anmerkung: Der Staubsauger kann nur über ein 2,4 GHz WLAN Netz verbunden werden), wie in der Abbildung dargestellt.
9. Vergewissern Sie sich, dass die Anzeige LED WiFi blinkt, kreuzen Sie „Schnelles Blinken der Anzeige“ an und klicken Sie auf „Weiter“ zur Verbindung mit dem Netz und auf „Fertigstellen“ nach erfolgreichem Hinzufügen des Geräts. Das Verbinden des Geräts mit dem WLAN kann in Abhängigkeit von der Signalstärke mehrere Dutzend Sekunden dauern. Nach erfolgreicher Verbindung des Geräts wird die Bedieneroberfläche angezeigt.

**WiFi Reset:** Wenn die Zeit für die Verbindung abgelaufen ist oder bevor Sie ein anderes Mobiltelefon verbinden, schalten Sie den Staubsauger zunächst ein und drücken Sie innerhalb von 10 Sekunden nach Verbindung 3 Sekunden lang die Aus/Ein Taste, bis ein Tonsignal ertönt, dadurch wird das vorhandene Telefon aus der App entfernt und der Staubsauger kann mit Hilfe eines anderen Telefons mit dem WLAN Netz verbunden werden. Weiterentsprechend der obenstehenden Anleitung.

**Die App bietet die Möglichkeit der Fernsteuerung und die Nutzung fortgeschrittener Funktionen des Saugroboters.**

# 6. Wartung

## 6.1. Reinigung des Staubbehälters und des Filters

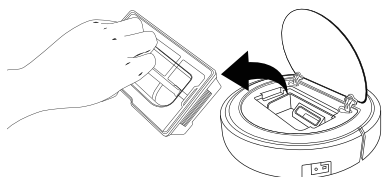

Entnehmen Sie den Staubbehälter.

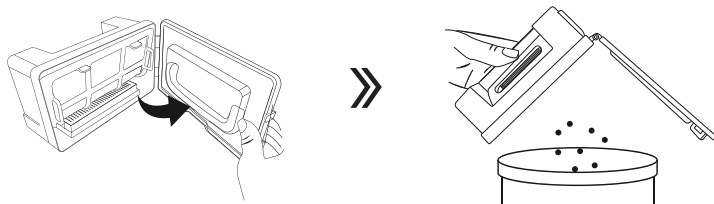

Öffnen Sie die Verriegelung des Staubbehälters und kippen Sie Staub und Schmutz aus.

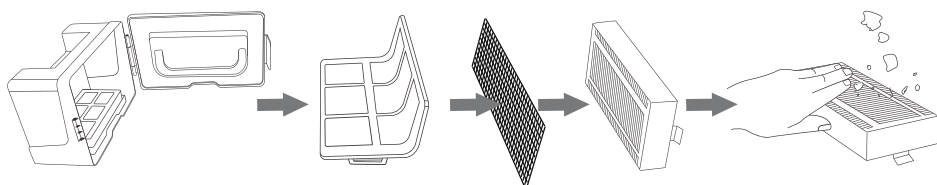

Entnehmen Sie die einzelnen Filterelemente. Der HEPA Filter kann mit Wasser abgespült werden, vor dem Waschen können Sie ihn durch Abklopfen von Staub befreien.

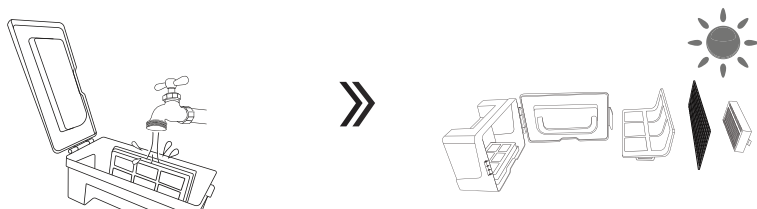

Waschen Sie den Staubbehälter und das erste Filterelement, trocknen Sie den Staubbehälter und die Filterelemente und halten Sie sie trocken, um eine lange Nutzungsdauer zu gewährleisten.

# 6. Wartung

## 6.2. Wartung der Kehrbürsten

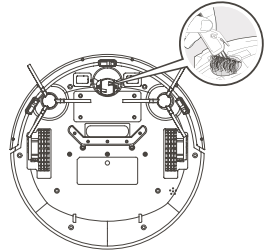
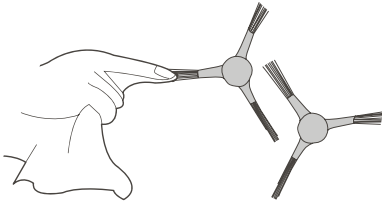

### Reinigung der seitlichen Bürsten:

Nehmen Sie die seitlichen Bürsten heraus und reinigen Sie diese mit einem sauberen Tuch.

### Reinigung des universellen Rädchens:

Reinigen Sie das universelle Rädchen, um Haare und Fasern zu entfernen, befreien Sie es von verfilzten Haaren.

## 6.3. Wartung des Absturzsensors

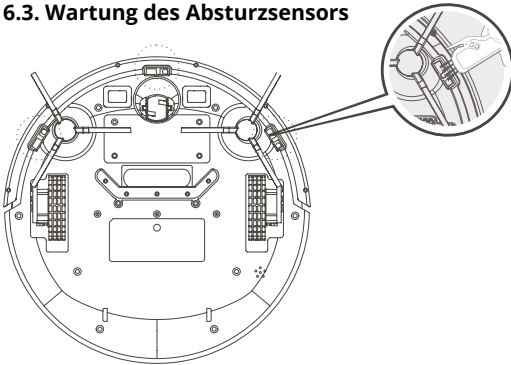

Reinigen Sie die Absturzsensoren, um die Empfindlichkeit der Sensoren zu erhalten.

## 6.4. Wartung der Absaugvorrichtung

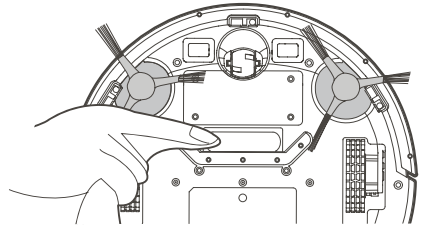

Falls sich in der Absaugöffnung eine größere Menge Staub angesammelt hat, reinigen Sie diese mit einem kleinen Lappen.

### 6.5. Wartung der Sensoren

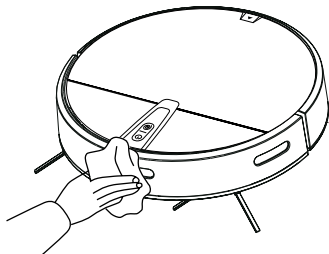

Reinigen Sie den Detektor des Sensors

### 6.6. Wartung der Ladeelektroden

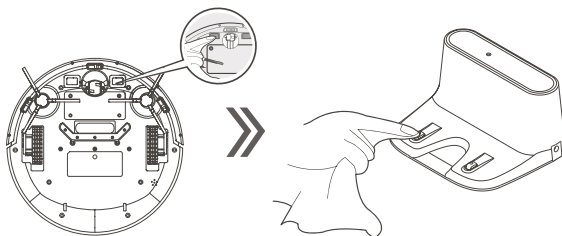

Wischen Sie die Unterseite des Geräts und die Ladeelektroden der Ladestation sanft mit einem weichen Tuch ab

# 7. Auftretende Probleme

---

**Bei einer Störung des Geräts beginnt die rote Kontrollleuchte zu blinken oder ununterbrochen zu leuchten, es ertönt ein Tonsignal zusammen mit Sprachanweisungen.**

---

Ein Piep/zweimal, rote Kontrolllampe leuchtet dauerhaft	Rad ist verklemmt
Vier Pieptöne/zweimal, rote Kontrolllampe blinkt	Entladene Batterie
Drei Pieptöne/zweimal, rote Kontrolllampe blinkt	Bodensensor anormal
Zwei Pieptöne/zweimal, rote Kontrolllampe blinkt	Seitliche Bürste anormal
Ein Piepton/zweimal, rote Kontrolllampe blinkt	Vordere Stoßstange ist verklemmt

### \* Technische Tipps

Falls das Problem durch die vorstehend aufgeführten Maßnahmen nicht abgestellt werden kann, versuchen Sie Folgendes:

1. Starten Sie die Stromversorgung des Geräts neu.
2. Wenn es nicht gelingt, das Problem durch einen Neustart des Geräts zu lösen, senden Sie das Gerät zur Wartung/Instandhaltung an das Kundendienst-Servicezentrum ein.

# 8. Lieferumfang

Nummer	Beschreibung	Anzahl
1	Hauptgerät (einschließlich Akku)	1
2	Lade-Dock	1
3	Fernbedienung (ohne Batterie)	1
4	Ladeadapter	1
5	Anleitung	1
6	Kehrbürsten	2 Paar
7	HEPA Filter	2
8	Wischlappen	2
9	Wasserbehälter	1

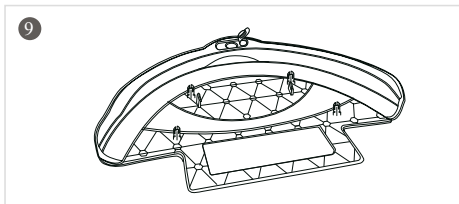
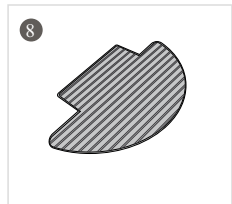
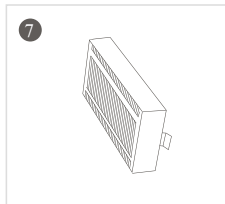
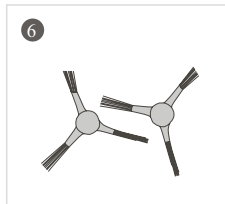
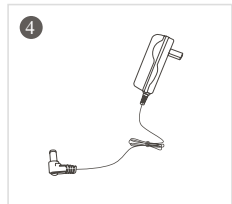
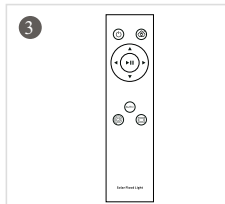
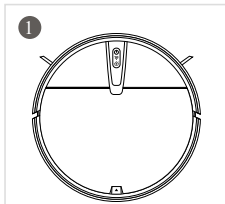

## INFORMATIONEN FÜR ANWENDER ZUR ENTSORGUNG ELEKTRISCHER UND ELEKTRONISCHER GERÄTE (HAUSHALTE)



Das auf dem Produkt oder in der Begleitdokumentation aufgeführte Symbol bedeutet, dass gebrauchte elektrische oder elektronische Geräte nicht zusammen mit den Haushaltsabfällen entsorgt werden dürfen. Um das Produkt korrekt zu entsorgen, geben Sie es an den dafür bestimmten Sammelstellen ab, dort wird es kostenlos entgegen genommen. Durch eine korrekte Entsorgung dieses Produktes helfen Sie dabei, wertvolle natürliche Ressourcen zu erhalten und potentiellen negativen Auswirkungen auf Umwelt und Gesundheit vorzubeugen, die durch eine unsachgemäße Entsorgung von Abfällen verursacht werden könnten. Weitere Informationen können Sie bei Ihrer örtlich zuständigen Behörde oder der nächstgelegenen Sammelstelle anfordern. Bei unsachgemäßer Entsorgung dieser Art von Abfällen können entsprechend national gültiger Vorschriften Bußgelder verhängt werden.

Informationen für Anwender zur Entsorgung elektrischer und elektronischer Geräte.

(gewerbliche und geschäftliche Nutzung)

Wenden Sie sich zum Zweck der ordnungsgemäßen Entsorgung elektrischer und elektronischer Geräte für eine gewerbliche und geschäftliche Nutzung an den Hersteller oder den Importeur dieses Produkts. Dieser gibt Ihnen Informationen zu den Möglichkeiten der Entsorgung des Produkts und teilt Ihnen in Abhängigkeit vom Zeitpunkt der Markteinführung des Elektrogeräts mit, wer zur Finanzierung der Entsorgung dieses Elektrogeräts verpflichtet ist. Produktinformationen zur Entsorgung in Ländern außerhalb der Europäischen Union. Das obenstehend aufgeführte Symbol gilt nur in den Ländern der Europäischen Union. Zur fachgerechten Entsorgung von Elektro- und Elektronikgeräten fordern Sie detaillierte Informationen bei Ihren Behörden oder bei Ihrem Gerätehändler an.



# Tartalom

---

- 1. Biztonsági utasítások**
- 2. Biztonsági óvintézkedések**
- 3. Terméktájékoztató**
  - 3.1. ....A robotporszívó vázrajza
  - 3.2. ....A portartály és a távirányító vázrajza
  - 3.3. ....Töltődokk
  - 3.4. ....Műszaki adatok
- 4. Használati utasítás**
  - 4.1. ....Töltés
  - 4.2. ....Bekapcsolás
  - 4.3. ....Távirányító
  - 4.4. ....Vízartály használata
- 5. Csatlakozás mobilalkalmazáshoz**
- 6. Karbantartás**
  - 6.1. ....A portartály és a szűrő tisztítása
  - 6.2. ....Az oldalkéfék karbantartása
  - 6.3. ....Az esésérzékelő karbantartása
  - 6.4. ....A szívóberendezés karbantartása
  - 6.5. ....Az érzékelők karbantartása
  - 6.6. ....A töltő elektródáinak karbantartása
- 7. Hibaelhárítási lista**
- 8. A csomagolás tartalma**

# 1. Biztonsági utasítások

---

## A termék használata előtt tartsa be az alábbi biztonsági óvintézkedéseket:

---

- Kérjük, a termék használata előtt figyelmesen olvassa el ezt a kézikönyvet, és használja a terméket a jelen kézikönyvben leírtak szerint!
  - Minden olyan művelet, amely nem felel meg ezen utasításoknak, a termék károsodásához és személyi sérüléshez vezethet.
- 
1. A terméket csak arra felhatalmazott technikus szerelheti szét. Illetéktelen személy általi szétszerelés a termék károsodásához és személyi sérüléshez vezethet.
  2. A termék csak a gyártó által biztosított hálózati adapterrel használható. Eltérő specifikációjú adapter használata a termék károsodásához vezethet.
  3. Ne érintsük nedves kézzel a kábelt, a töltőállomást és a hálózati adaptert.
  4. Ne érintsük meg a szívónyílást és a mozgó alkatrészeket, és előzzük meg a függönyök, haj vagy ruhák felszívását.
  5. Ne tegyük a készüléket égő tárgyak közelébe, beleértve a cigarettát, öngyújtót vagy bármit, ami tüzet okozhat.
  6. Ne használjuk a készüléket gyúlékony anyagok, például benzin, vagy nyomtatóból és másolóból származó festékpórásszerű anyagok összegyűjtésére. Ne használjunk gyúlékony anyagokat a készülék közelében.
  7. Töltés után tisztítsuk meg a terméket - tisztítás előtt kapcsoljuk ki a főkapcsolót.
  8. Ne hajlítgassuk a vezetékeket, és ne helyezzünk nehéz vagy éles tárgyakat a készülékre.
  9. A termék beltéri használatra szánt háztartási készülék, nem alkalmas kültéri használatra.
  10. A készüléket nem használhatják felügyelet, vagy a megfelelő használatra vonatkozó tájékoztatás nélkül 8 éven aluli gyermekek vagy mentális zavarokkal küzdő személyek. Ne engedjük, hogy gyerekek lovagoljanak rajta vagy játsszanak a készülékkel.
  11. Ne használjuk a terméket nedves vagy vizes felületen.
  12. A termék takarítás során felmerülő bármilyen problémáját a lehető leghamarabb orvosolni kell. A készülék használata előtt tegyük el a tápkábeleket vagy a padlón útban lévő egyéb apró tárgyakat. Hajtsuk fel a szőnyeg szélét és ügyeljünk, nehogy a függöny vagy a terítő leérjen a padlóra.
  13. Ha a takarított helyiségben lépcső vagy bármilyen más szintkülönbség található, ellenőrizzük, hogy a robot felismeri-e, és nem esik-e le a pereménél. Ha a védelemhez fizikai akadályra van szükség, ügyeljünk arra, hogy az ne okozzon botlásból adódó sérülést.
  14. Ha a terméket hosszabb ideig nem használjuk, a készüléket háromhavonta fel kell tölteni, hogy elkerüljük az akkumulátor hosszú távú alacsony töltöttség miatti meghibásodását.
  15. Ne használjuk a porszívót porgyűjtő és szűrők nélkül.
  16. Töltéshez gondoskodjunk arról, hogy a hálózati adapter csatlakoztatva legyen egy elektromos aljzathoz és a töltőállomáshoz.
  17. Kerüljük a készülék hideg vagy meleg körülmények közötti üzemeltetését. A robotot 0 °C és 40 °C közötti hőmérsékleten működtessük.
  18. A készülék ártalmatlanítása előtt válasszuk le a töltőállomásról, kapcsoljuk ki a tápellátást, és távolítsuk el az akkumulátort.
  19. Az akkumulátor eltávolításakor gondoskodjunk arról, hogy a termék ne legyen bekapcsolva.
  20. A termék ártalmatlanítása előtt távolítsuk el az akkumulátort, és a helyi törvényeknek és előírásoknak megfelelően semmisítsük meg.
  21. Ne használjuk a terméket sérült tápkábellel vagy csatlakozóval.
  22. Ne használjuk a terméket, ha leesés, meghibásodás vagy víz behatolása miatt nem működik.

## 2. Biztonsági óvintézkedések

A porszívó használatának megkezdése előtt, kérjük, olvassa el az alábbi utasításokat!

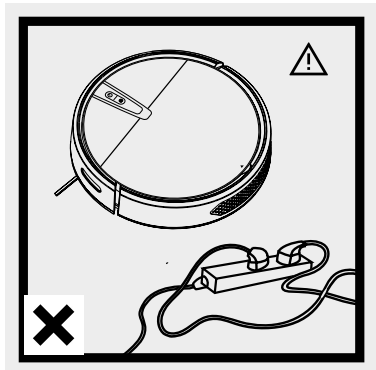

A tápkábelbe és más, földön szétszórt apró tárgyakba belegabalyodhat a termék. Használat előtt ezért feltétlenül távolítsuk el ezeket.

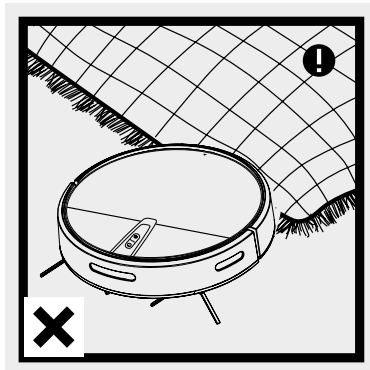

Tekerjük fel a szőnyeg rojtjait és ügyeljünk arra, hogy a berendezés ne szívja fel a vékony szövetből készült szőnyeget.

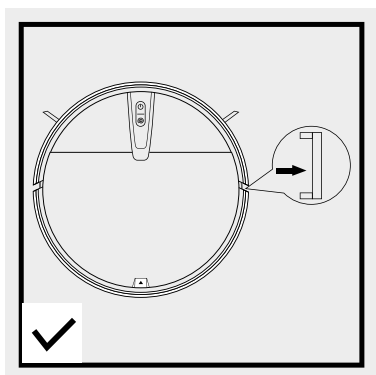

A fehér csíkokat a lökhárító mindkét oldaláról el kell távolítani, különben a készülék nem fog megfelelően működni.

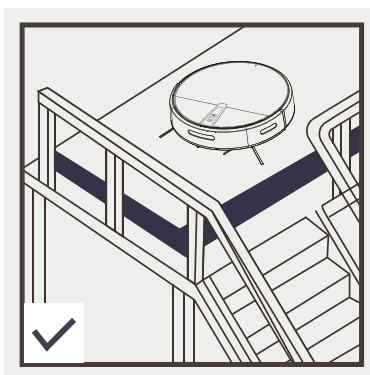

A termék biztonságos működése érdekében a peremknél védőkorlátokat kell elhelyezni.

# 3. Terméktájékoztató

## 3.1. A robotporszívó vázrajza

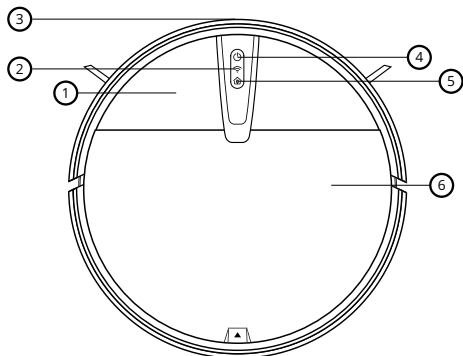

1. A porszívó burkolata
2. Wifi üzemjelző
3. Infravörös érzékelő
4. Be- és kikapcsológomb
5. Automatikus töltés
6. Középső nyitható burkolat

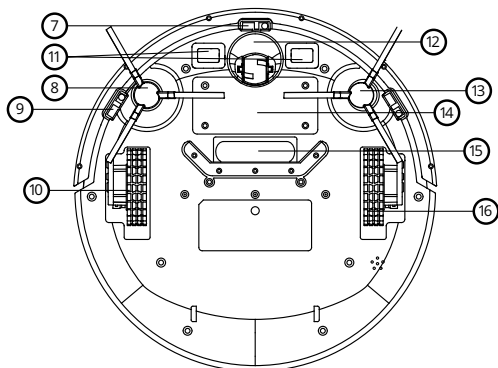

7. esésérzékelő
8. jobb oldalseprű
9. esésérzékelő
10. jobb kerék
11. töltő elektródák
12. középső görgő
13. bal oldalseprű
14. akkumulátor-fedél
15. szívónyílás
16. bal kerék

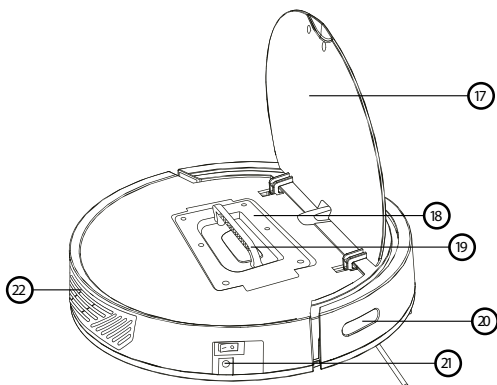

17. Középső nyitható burkolat
18. Portartály
19. A portartály fogantyúja
20. Infravörös érzékelők
21. Tápcsatlakozó
22. Levegőkivezető nyílás

# 3. Terméktájékoztató

## 3.2. A portartály és a távirányító vázrajza

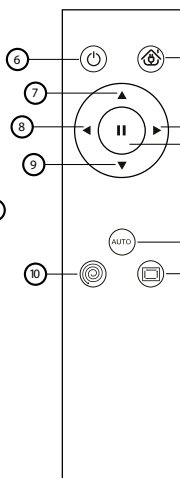
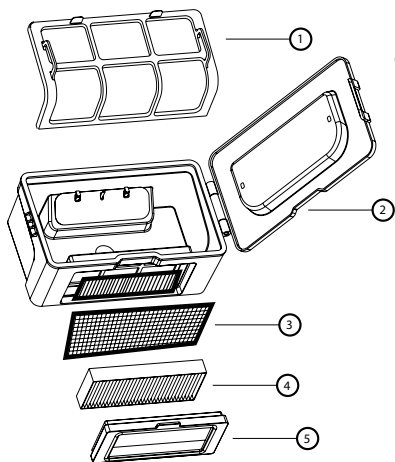

- 1. Porszűrő
- 2. Portartály
- 3. Finom pamut szűrő
- 4. HEPA szűrő
- 5. Szűrőelem tömítés
- 6. BE/KI
- 7. Előre
- 8. Balra
- 9. Vissza
- 10. Helyi porszívás
- 11. Visszatérés a töltődokkhoz (kizárólag az adott funkciót támogató modellek esetében)
- 12. Jobbra
- 13. Megszakítás
- 14. Automatikus porszívás
- 15. Porszívás a falak mentén

## 3.3. Töltődokk

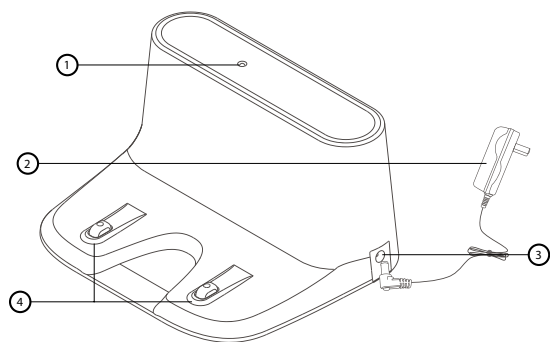

- 1. LED
- 2. Hálózati adapter
- 3. Tápcsatlakozó
- 4. Töltő elektródák
- 5. A berendezés tápcsatlakozó bemenete

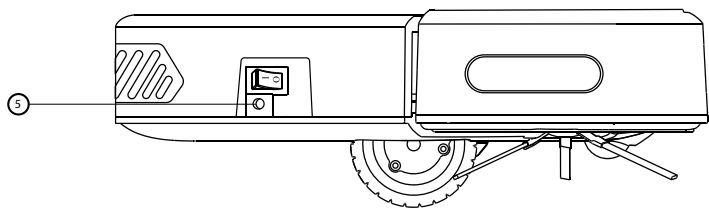

## 3. Terméktájékoztató

---

### 3.4. Műszaki adatok

<b>Átmérő</b>	320 mm
<b>Magasság</b>	78 mm
<b>Nettó tömeg</b>	2 kg
<b>Feszültség</b>	7,4 V
<b>Akkumulátor</b>	Lítium akkumulátor 4400 mAh
<b>Teljesítmény</b>	15 W
<b>Portartály úrtartalma</b>	600 ml
<b>Vízartály úrtartalma</b>	180 ml
<b>Töltés típusa</b>	Automatikus / kézi töltés
<b>Takarítási üzemmód</b>	Cikcakk takarítás, Automatikus takarítás, Adott pontból induló takarítás, Takarítás a szélek mentén
<b>Teljes feltöltés ideje</b>	4-5 óra
<b>WIFI</b>	2.4 – 2.5 GHz; 5.15-5.875 GHz; 5.925 GHz-7.125 GHz
<b>Üzemidő</b>	Körülbelül 100 perc
<b>Gombok típusa</b>	Fizikai gombok

A termékhez mellékeltelem vagy akkumulátor hat hónapig tart, mivel fogyóeszköz. A szakszerűtlen kezelés (hosszú töltés, rövidzárlat, más tárgy általi törés stb.) például tüzet, túlmelegedést vagy akkumulátorszivárgást okozhat.

Szándékosan rádióhullámokat sugárzó rádióberendezés esetén az utasításoknak és biztonsági információknak tartalmazniuk kell az összes olyan frekvenciasávra vonatkozó információkat, amelyekben a rádióberendezés működik, és a rádióberendezés működési frekvenciasávjában kisugárzott legnagyobb rádiófrekvenciás teljesítményt.

A kézikönyv elektronikus formátumban letölthető innen: [www.niceboy.eu](http://www.niceboy.eu) a támogatás menüpontban. Az RTB Media s.r.o. ezúton nyilatkozik, hogy a CHARLES i4 típusú rádióberendezés megfelel a 2014/53/EU, 2014/30/EU, 2014/35/EU és a 2011/65/EU irányelveknek. Az EU megfeleléségi nyilatkozat teljes szövege elérhető az alábbi honlapon: <https://niceboy.eu/cs/podpora/prohlaseni-o-shode-mM38CtmYvX693IHvvu4CWpk3vJGrvnc>

# 4. Használati utasítás

## 4.1. Töltés

### 1. A töltőállomás használata

Helyezzük a töltőállomást sima felületre, és csatlakoztassuk a hálózati adaptert. A tápellátás üzemjelzője folyamatosan világít.

#### \* Megjegyzések

Helyezzük a töltőállomást sima felületre, háttal a falnak, és távolítsunk el minden akadályt körülbelül 1 méteres sávban a töltőállomás mellett és 2 méterrel előtte, az ábrán látható módon.

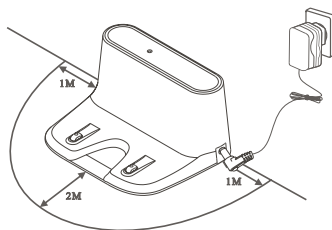

### 2. Kétféle töltési mód

- Csatlakoztassuk a hálózati adaptert a készülékhez, a másik végét pedig a tápegységhez az A ábra szerint.
- A töltéshez használjuk a töltőállomást a B ábrán látható módon.

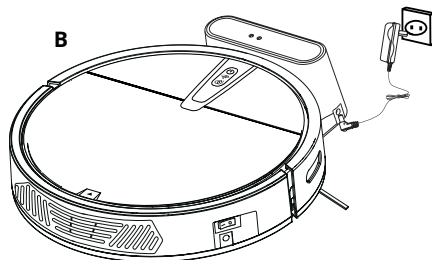
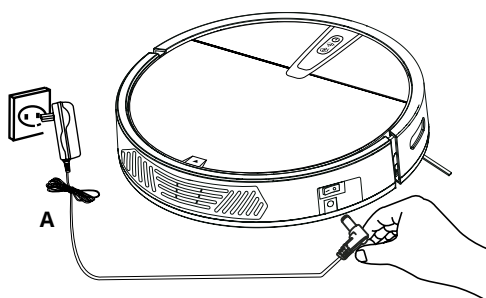

## 4.2 Bekapcsolás

Kapcsoljuk be a főkapcsolót, a panelen lévő gomb jelzőfénye villog (az 1 azt jelenti, hogy a készülék be van kapcsolva, a 0 azt jelenti, hogy ki).

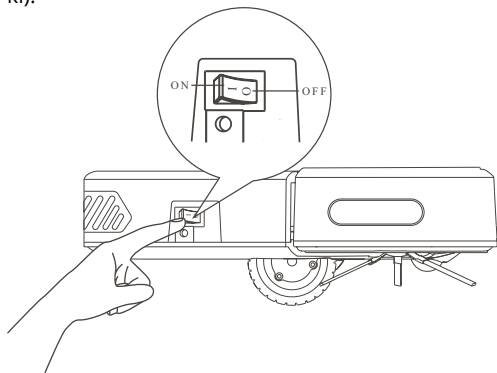

### \* Megjegyzések

- A.** Az első töltés alkalmával töltsük a készüléket legalább 12 órán keresztül addig, amíg a bekapcsológomb piros jelzőfénye ki nem gyullad. Amikor az akkumulátor teljesen feltöltődött, a zöld jelzőfény világít.
- B.** A mindennapi használat során helyezzük a készüléket a töltőállomásra, és ellenőrizzük, hogy a töltőállomás be van-e kapcsolva.
- C.** Ha hosszabb ideig nem használjuk a készüléket, töltsük fel teljesen, kapcsoljuk ki és tároljuk hűvös, száraz helyen.
- D.** Takarékos üzemben ne használjunk kézi töltési módot. Automatikus töltési mód használata ajánlott.



# 4. Használati utasítás

---

## 4.3. Távirányító

### Készenléti üzemmód

A gomb megnyomásával a porszívót alvó üzemmódba kapcsoljuk; a szünet gombot megnyomva újraindíthatjuk az eszközt; ha a készüléket 3 percen belül nem helyezzük üzembe, automatikusan alvó üzemmódba kapcsol.

### Automatikus takarítás

A gomb megnyomásával elindítjuk az automatikus takarítást; a szünet gombot megnyomva szükség esetén szüneteltethetjük a készülék tevékenységét.

### Automatikus töltés (csak a funkcióval rendelkező modelleknél)

A gomb megnyomására a porszívó automatikusan megkeresi a töltéshez a töltőállomást.

### Szünet

Ezzel a gombbal szüneteltethetjük az eszközt normál állapotban, vagy felébreszthetjük alvó állapotból.

### Irány

- ⊙ Előre – a gombbal előre mozgathatjuk a készüléket.
- ⊙ Hátra – a gombbal hátrafelé mozgathatjuk a készüléket.
- ⊙ Balra – a gombbal balra mozgathatjuk a készüléket.
- ⊙ Jobbra – a gombbal jobbra mozgathatjuk a készüléket.

### Fal mentén végzett takarítás üzemmód

A gombot megnyomva a készülék belép a takarítás üzemmódba. Más (pl. automatikus) üzemmódba csak a távirányítóval lehet átkapcsolni, egyébként kikapcsolásig ebben az üzemmódban fog működni.

### Adott pontból induló takarítás

A gombot megnyomva elindítjuk az adott helyről spirál alakban végzett takarítást. (Amikor az adott pontból induló takarítási üzemmód véget ér, a készülék magától automatikus üzemmódba kapcsol.)

# 4. Használati utasítás

## 4.4. Víztartály használata

1. Helyezzük a víztartály elejét a felmosó kendőre, igazítsuk el az ábrán látható módon, hogy hozzátapadjon a víztartály kétoldali ragasztószalagjához.

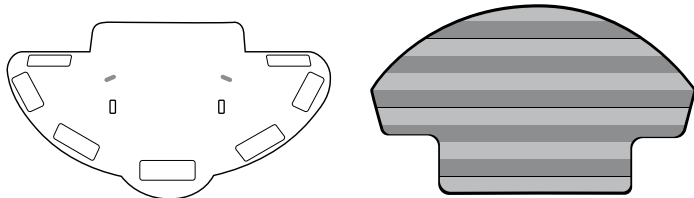

2. Nyissuk ki a víztartály nyílását majd lassan töltsük fel vízzel.

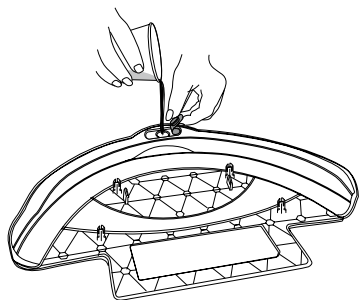

3. Fordítsuk a készüléket a hátára, igazítsuk a víztartály pozicionáló nyúlványát a készülék alján lévő pozicionáló nyíláshoz, és nyomással csatlakoztassuk a víztartályt.

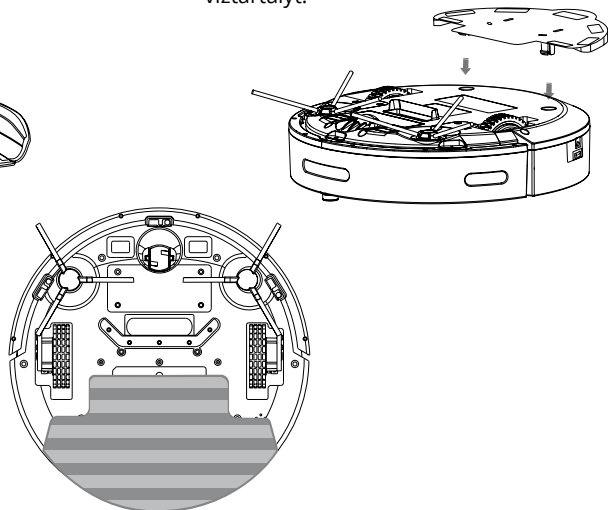

### \* **Megjegyzések**

- A víztartálynak nincs vízelzáró szelepe, így a víz feltöltés után azonnal szivárogni kezd. Töltés előtt vegyük le a víztartályt.
- A víztartály használatakor ügyeljünk arra, hogy időben feltöltsük vízzel és kimossuk a tartályt. Vízzel történő feltöltés előtt mindig vegyük le a víztartályt.
- Ne használjuk a víztartályt szőnyegen. Ha víztartályt használunk a padló felmosására, hajtjuk vissza a szőnyeg szélét, hogy megakadályozzuk a szőnyeg bepiszkolódását a törlőruhán lévő idegen anyagok által.
- A törlőkendőt kiöblítés után meg kell szárítani, majd azután kell a víztartályra visszahelyezni. A törlőkendőnek simának kell lennie.

## 5. Csatlakozás alkalmazáshoz

---

1. Töltsük le az alkalmazást a QR-kód beolvasásával vagy rákereséssel a "Niceboy ION"-ra az alkalmazás-áruházban. Az alkalmazás használata előtt győződjünk meg arról, hogy mobilunk csatlakozik a wifihez.
2. Nyissuk meg a "Niceboy ION" alkalmazást, és hozzunk létre egy új fiókot, vagy használjuk a már meglévőt.
3. A jelszó beállítása után folytassuk az "Eszköz hozzáadása" lépéssel.
4. Koppintsunk a "Robotporszívók" elemre.
5. Koppintsunk a "Charles i4"-re.
6. Kapcsoljuk be a készülék oldalán lévő bekapcsológombot (1 - BE; 0 - KI), az ábrán látható módon.
7. A starthang után tartsuk lenyomva a be- és kikapcsoló gombot a panelen több mint 3 másodpercig, amíg sípoló hangot nem hallunk, és a wifi LED-je gyors villogásba nem kezd.
8. Válasszuk ki az otthoni wifi hálózat nevét, adjuk meg a jelszavát, és kattintsunk a KÖVETKEZŐ gombra (megjegyzés: a porszívót kizárólag 2,4 GHz wifi hálózathoz lehet csatlakoztatni), az ábrán látható módon.
9. Győződjünk meg arról, hogy a wifi LED-je villog, jelöljük be a "Gyors villogás megerősítését", kattintsunk a "Tovább" gombra a csatlakozáshoz, majd a "Befejezés" gombra, ha az eszközt sikeresen hozzáadtuk. A készülék wifi hálózathoz való csatlakoztatása a jelerősségtől függően több tíz másodpercet is igénybe vehet. Az eszköz sikeres csatlakoztatása után megjelenik a vezérlőfelület.

**Wifi alaphelyzetbe állítása:** Ha lejár a csatlakozási idő, vagy ha másik mobiltelefont szeretnénk csatlakoztatni, először kapcsoljuk be a porszívót, majd a csatlakozást követő 10 másodpercen belül tartsuk lenyomva a ki- és bekapcsológombot 3 másodpercig, amíg hangjelzést nem hallunk. Ezzel töröltük a meglévő telefont és a porszívó csatlakoztatható a wifi hálózaton egy másik telefonhoz. A továbbiakban kövessük a fenti utasításokat.

**Az alkalmazás távvezérlést és fejlett robotporszívó-funkciók használatát kínálja.**

# 6. Karbantartás

## 6.1. A portartály és a szűrő tisztítása

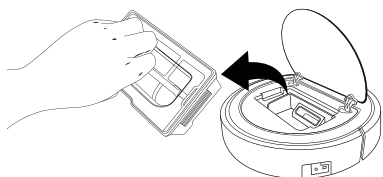

Emeljük ki a portartályt.

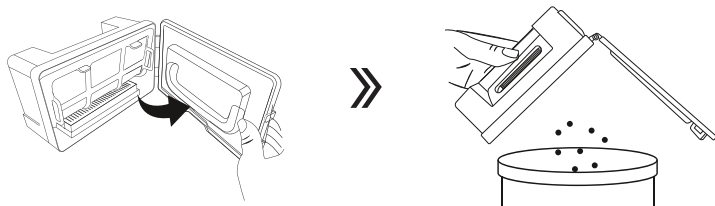

Nyissuk ki a portartály zárját, és ürítsük ki a port és a szennyeződést.

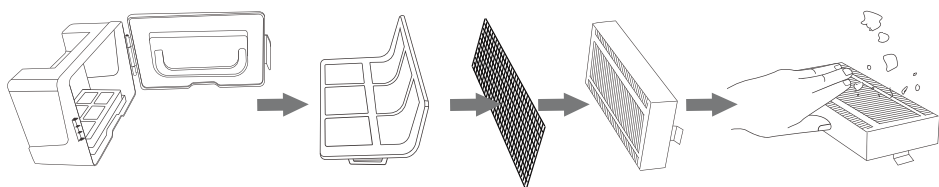

Vegyük ki a szűrőelemeket. A vízzel mosható HEPA szűrőt mosás előtt ütögetéssel portalaníthatjuk.

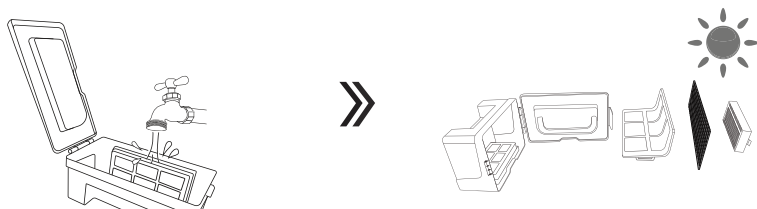

A portartályt és az első szűrőelemet mossuk el, szárítsuk meg és tartsuk szárazon élettartamuk megőrzése érdekében.

# 6. Karbantartás

## 6.2. Az oldalkefék karbantartása

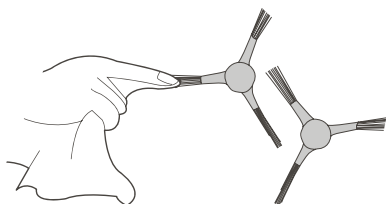

**Az oldalkefék takarítása:** Távolítsuk el az oldalkefét, és töröljük át tiszta ruhával.

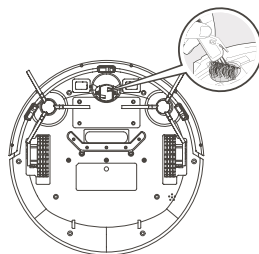

**Az univerzális görgő tisztítása:** Tisztítsuk meg az univerzális görgőt, távolítsuk el róla a szőrszálakat és a beleakadt.

## 6.3. Az esésérzékelő karbantartása

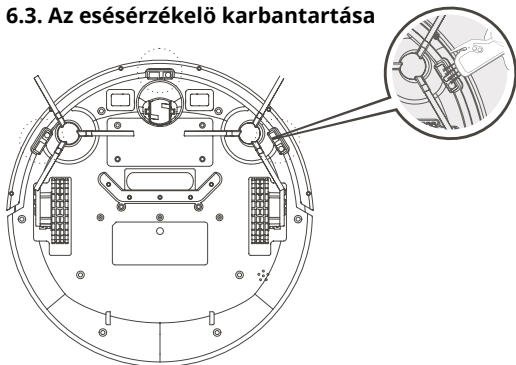

Tisztítsuk meg az esésérzékelőket, hogy biztosítsuk az érzékenységet.

## 6.4. A szívóberendezés

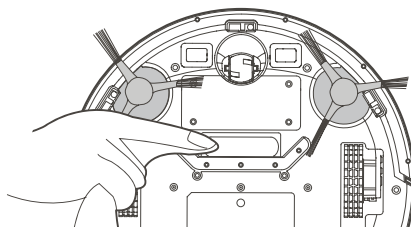

Ha nagy mennyiségű por van a szívónyílásban, töröljük át egy ronggyal.

## 6.5. Az érzékelők karbantartása

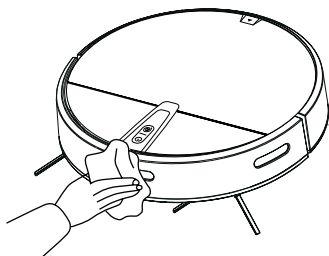

Tisztítsuk meg az érzékelőt.

## 6.6. A töltő elektródáinak karbantartása

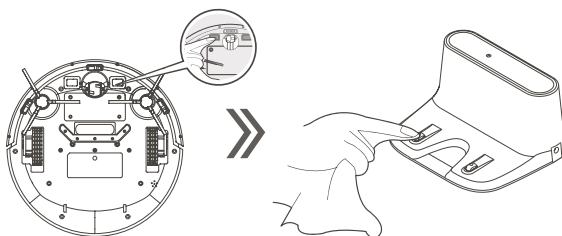

Óvatosan töröljük le a készülék alját és a töltőállomás töltőelektródáját egy puha ruhával.

## 7. Hibaelhárítási lista

---

**Ha a készülék meghibásodik, a piros jelzőfény villog vagy világít, és a hangutasítással egyidejűleg hangjelzés hallható.**

---

Egy sípolás/kétszer, a piros állapotjelző folyamatosan világít	A kerék elakadt
Négy sípolás/kétszer, a piros állapotjelző villog	Lemerült az akkumulátor
Három sípolás/kétszer, a piros állapotjelző villog	Talajérzékelő meghibásodás
Két sípolás/kétszer, a piros állapotjelző villog	Oldalkefe meghibásodás
Egy sípolás/kétszer, a piros állapotjelző villog	Az első ütköző beakadt

### \* **Műszaki tippek**

Ha a fent bemutatott módon nem oldódik meg a probléma, próbálkozzunk a következővel:

1. Indítsuk újra a készülék tápellátását.
2. Ha a probléma nem oldható meg a gép újraindításával, küldje el a gépet a vevőszolgálati központba karbantartásra.

## 8. A csomagolás tartalma

Szám	Leírás	Mennyiség
1	Fő egység (akkumulátorral együtt)	1
2	Töltődokk	1
3	Távírányító (elem nélkül)	1
4	Töltőadapter	1
5	Kézikönyv	1
6	Seprőkefe	2 pár
7	HEPA szűrő	2
8	Törlőruha	2
9	Vízartály	1

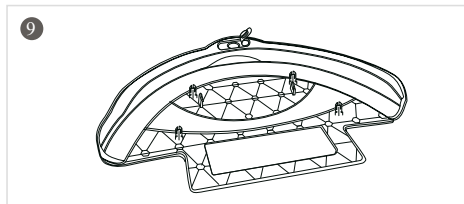
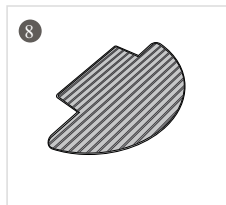
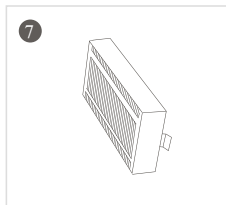
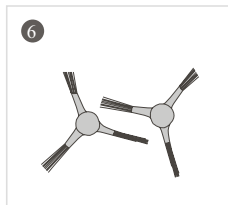
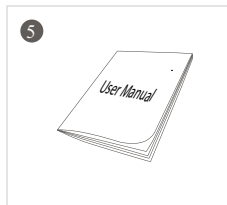
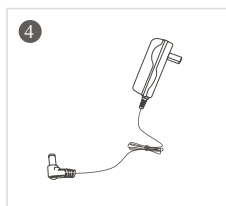
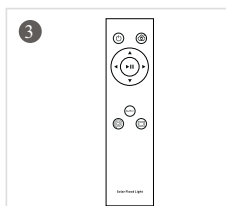
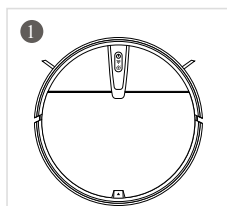



## FELHASZNÁLÓI TÁJÉKOZTATÓ (HÁZTARTÁSI) ELEKTROMOS ÉS ELEKTRONIKUS BERENDEZÉSEK ÁRTALMATLANÍTÁSÁRÓL



A terméken vagy a kísérő dokumentációban található szimbólum azt jelenti, hogy a használt elektromos és elektronikus termékeket nem szabad a háztartási hulladékkal együtt megsemmisíteni. A terméket a megfelelő ártalmatlanítás érdekében a kijelölt átvételi pontokon kell leadni, ahol ingyenesen átveszik. A termék megfelelő ártalmatlanításával segíthetünk megelőzni a környezetre és az emberi egészségre gyakorolt lehetséges negatív következményeket, amelyeket a termék nem megfelelő megsemmisítése okozhatna. További információval a helyi hatóság vagy a legközelebbi gyűjtőhely szolgálhat. Az ilyen típusú hulladékok helytelen ártalmatlanítása esetén a nemzeti jogszabályokkal összhangban pénzbírság szabható ki. Felhasználói tájékoztató (háztartási) elektromos és elektronikus berendezések ártalmatlanításáról.

(vállalati és üzleti felhasználás)

Vállalati és üzleti felhasználás esetén az elektromos és elektronikus berendezések megfelelő ártalmatlanításával kapcsolatban keresse meg a termék gyártóját vagy importőrét. Ő tud tájékoztatást nyújtani a termék ártalmatlanításának módjáról, valamint az elektromos berendezés forgalomba hozatalának időpontjától függően arról, hogy ki köteles finanszírozni ezen elektromos berendezés ártalmatlanítását. Tájékoztatás az Európai Unión kívüli országokban történő ártalmatlanításról. A fenti szimbólum csak az Európai Unió országaiban érvényes. Az elektromos és elektronikus berendezések megfelelő ártalmatlanításával kapcsolatban kérjen részletes tájékoztatást az illetékes hatóságtól vagy a berendezés forgalmazójától!

# Sadržaji

---

## **1. Sigurnosne upute**

## **2. Mjere opreza**

## **3. Uvod u proizvod**

3.1. .... Shematski prikaz dijela čistača

3.2. .... Shematski prikaz sakupljača prašine i daljinskog upravljača

3.3. .... Postaja za punjenje

3.4. .... Specifikacije

## **4. Upute za rad**

4.1. .... Način punjenja

4.2. .... Uključivanje stroja

4.3. .... Daljinski upravljač

4.4. .... Postavljanje spremnika za vodu

## **5. Spajanje aplikacije**

## **6. Održavanje**

6.1. .... Čišćenje sakupljača prašine i sitastog filtra

6.2. .... Čišćenje bočne četke i univerzalnog kotačića

6.3. .... Čišćenje senzora za detekciju pada

6.4. .... Čišćenje otvora usisa

6.5. .... Očistite okno senzora

6.6. .... Čišćenje elektrode za punjenje

## **7. Rješavanje problema**

## **8. Popis pakiranja**

# 1. Sigurnosne upute

---

## Prije upotrebe proizvoda pridržavajte se sljedećih sigurnosnih uputa:

---

- Pažljivo pročitajte ovaj priručnik prije upotrebe proizvoda i proizvod upotrebljavajte u skladu s uputama iz ovog priručnika.
  - Svi zahvati koji nisu u skladu s ovim priručnikom mogu dovesti do oštećenja proizvoda i ozljeda.
- 
1. Samo ovlašteni tehničar može rastavljati ovaj proizvod. Ne preporučuje se da to radite bez dopuštenja.
  2. S proizvodom se može upotrebljavati samo strujni adapter proizvođača. Upotreba adaptera drugačijih specifikacija može izazvati oštećenje proizvoda.
  3. Vlažnim rukama nemojte dodirivati kabel, postolje za punjenje i strujni adapter.
  4. Pazite da na otvorima i dijelovima koji se okreću nema zavjesa, kose, odjeće ili prstiju.
  5. Usisivač nemojte stavljati u blizinu predmeta koji gore, uključujući cigarete i upaljač ili bilo kojih predmeta koji bi mogli izazvati požar.
  6. Usisivač nemojte upotrebljavati za prikupljanje potrošnih materijala, uključujući benzin, toner za pisane ili uređaj za kopiranje. Nemojte ga upotrebljavati u zapaljivom okolišu.
  7. Proizvod očistite nakon čišćenja, a proizvod isključite prije čišćenja.
  8. Nemojte pretjerano savijati žice ni stavljati teške ili oštre predmete na uređaj.
  9. Ovaj je proizvod kućanski uređaj za zatvorene prostore, nemojte ga upotrebljavati na otvorenom.
  10. Čistač ne mogu upotrebljavati djeca od 8 godina i mlađa ili osobe s duševnim poremećajem, osim ako nisu pod nadzorom ili ako ne dobivaju upute za upotrebu ovog uređaja. Nemojte dopustiti djeci da se voze na čistaču ili da se s njim igraju.
  11. Ovaj proizvod nemojte upotrebljavati na vlažnom ili mokrom tlu.
  12. Moguće probleme u čišćenju proizvoda potrebno je što prije ukloniti. Maknite sve kabele napajanja ili male predmete s tla prije upotrebe čistača jer bi oni mogli ometati čišćenje. Preklonite rese na rubovima tepiha i pazite da zavjese ili posteljina ne dodiruju tlo.
  13. Ako se u prostoriji koju je potrebno očistiti nalaze stepenice ili neka ovješena konstrukcija, prvo provjerite može li ju robot otkriti pa neće pasti preko ruba. Ako je radi zaštite potrebna fizička prepreka, pazite da ona ne može izazvati nezgodu kao što je, primjerice, spoticanje
  14. Kad se proizvod dulje vrijeme ne upotrebljava, uređaj je potrebno napuniti svaka tri mjeseca da bi se izbjegao kvar baterije zbog dugotrajne niske razine napunjenosti.
  15. Nemojte ga upotrebljavati ako nisu postavljeni sakupljač prašine i filtri.
  16. Provjerite je li strujni adapter priključen u utičnicu ili na postolje za punjenje prilikom punjenja.
  17. Izbjegavajte hladnoću i vrućinu. Robot upotrebljavajte na temperaturama između -10 °C i 50 °C.
  18. Prije zbrinjavanja proizvoda, čistač odspojite od postolja za punjenje, isključite napajanje i izvadite bateriju.
  19. Provjerite da se proizvod ne napaja prilikom vađenja baterije.
  20. Bateriju izvadite i zbrinite u skladu s važećim lokalnim zakonskim propisima i odredbama prije zbrinjavanja proizvoda.
  21. Nemojte upotrebljavati proizvod s oštećenim kabelom ili utičnicom napajanja.
  22. Nemojte upotrebljavati proizvod koji ne može ispravno raditi zbog pada, oštećenja, upotrebe na otvorenom ili ulaza vode.

## 2. Mjere opreza

Prije upotrebe čistača pročitajte sljedeće smjernice.

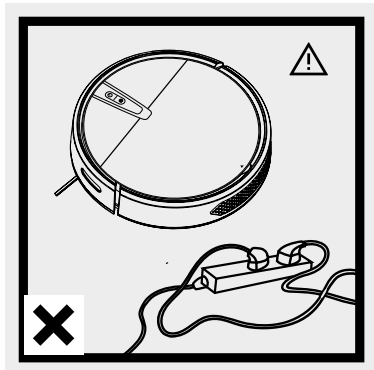

Kabel napajanja i ostali predmeti rasuti po tlu mogu se zapetljati ili omotati oko proizvoda. Obavezno ih uklonite prije upotrebe.

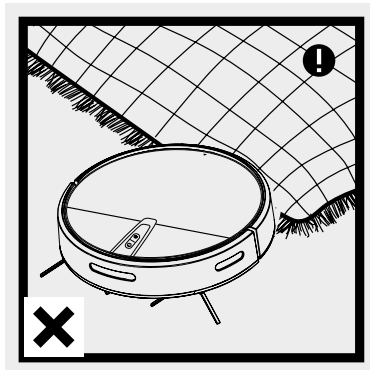

Zamotajte rese na tepihu ili omogućite da uređaj radi na tepihu s kratkim nitima.

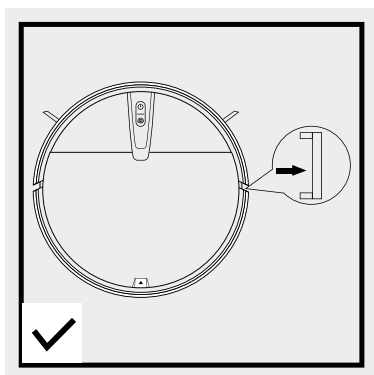

Skinite bijele trake s obje strane prednjeg infracrvenog senzora prije upotrebe jer u protivnom stroj neće ispravno raditi.

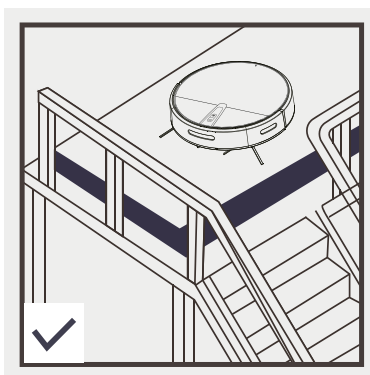

Štitnici se moraju postaviti na rub da bi se osigurao siguran rad proizvoda.

# 3. Uvod u proizvod

## 3.1. Shematski prikaz dijela čistača

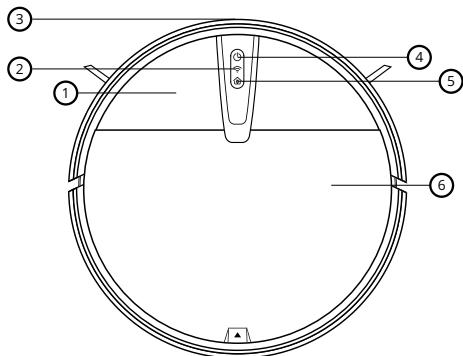

1. Poklopac
2. Indikator za Wi-Fi
3. Prednji infracrveni spremnik
4. Prekidač za uklj/isklj
5. Automatsko ponovno punjenje
6. Srednji poklopac

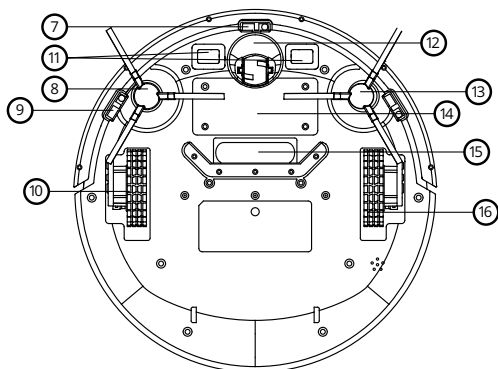

7. senzor za detekciju pada
8. desna četka za metenje
9. senzor za detekciju pada
10. desni kotačić
11. elektrode za punjenje
12. srednji kotačić
13. lijeva četka za metenje
14. poklopac baterije
15. otvor za usis
16. lijevi kotačić

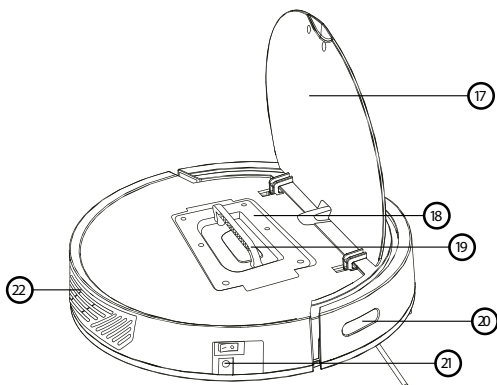

17. Srednji poklopac
18. Sakupljač prašine
19. Ručica za sakupljač prašine
20. Prijemnik infracrvenog signala
21. Strujni priključak
22. Izlaz zraka

# 3. Uvod u proizvod

## 3.2. Shematski prikaz sakupljača prašine i daljinskog upravljača

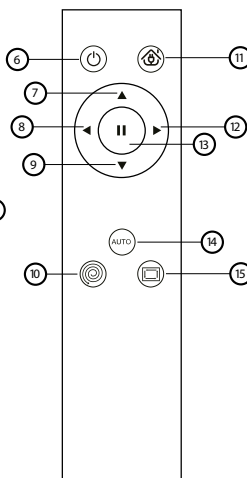
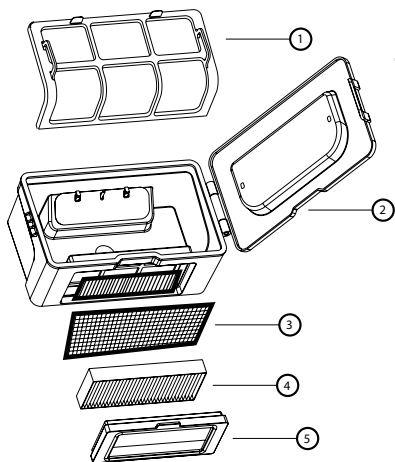

1. Filtrar prve razine
2. Sakupljač prašine
3. Sitni pamučni filtar
4. Filtrar HEPA
5. Brtveni prsten filtrirajućeg elementa
6. Uključivanje/isključivanje
7. Prema naprijed
8. Ulijevo
9. Unatrag
10. Čišćenje fiksnom točkom
11. Automatsko ponovno punjenje (samo za modele s ovom značajkom)
12. Udesno
13. Pauza
14. Automatsko čišćenje
15. Čišćenje ruba

## 3.3. Postaja za punjenje

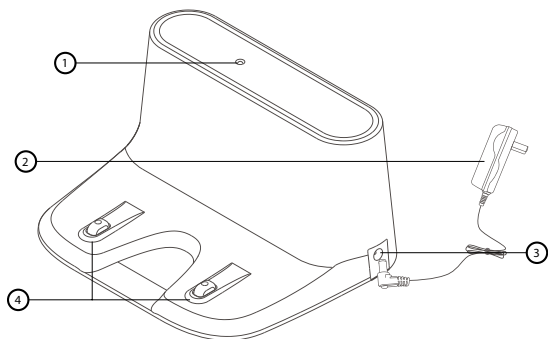

1. Indikator napajanja
2. Strujni adapter
3. Utičnica
4. Elektroda za punjenje
5. Utičnica strujnog adaptera

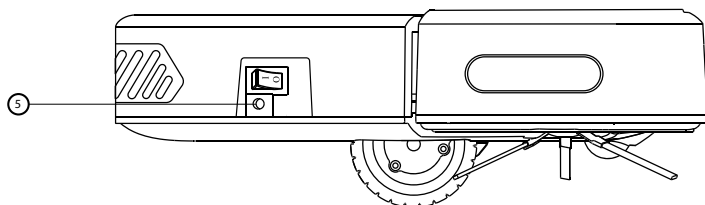

## 3. Uvod u proizvod

---

### 3.4. Specifikacije

<b>Promjer</b>	320 mm
<b>Visina</b>	78 mm
<b>Neto težina</b>	2 kg
<b>Napon</b>	7,4 V
<b>Baterija</b>	litijska baterija od 4400 mAh
<b>Snaga</b>	15 W
<b>Zapremina sakupljača prašine</b>	600 ml
<b>Zapremina spremnika za vodu</b>	180 ml
<b>Vrsta punjenja</b>	automatsko punjenje/ručno punjenje
<b>Način čišćenja</b>	čišćenje cik-cak, automatsko čišćenje, čišćenje fiksnom točkom, Čišćenje ruba
<b>Vrijeme punjenja</b>	4 –5 sati
<b>WIFI</b>	2.4 – 2.5 GHz; 5.15-5.875 GHz; 5.925 GHz-7.125 GHz
<b>Vrijeme rada</b>	oko 100 minuta
<b>Vrsta gumba</b>	fizički gumbi

Baterija ili akumulator koji se može dobiti uz proizvod ima vijek trajanja od šest mjeseci jer je potrošni materijal. Nepravilno rukovanje (dugotrajno punjenje, kratki spoj, lom drugim predmetom, itd.) može dovesti do požara, pregrijavanja ili curenja baterije, na primjer.

U slučaju radijske opreme koja namjerno odašilje radio valove, upute i sigurnosne informacije moraju sadržavati podatke o svim frekvencijskim pojasevima u kojima radi radio oprema i najveću snagu radio frekvencije koja se prenosi u frekvencijskom pojasu u kojem radi oprema radi.

---

RTB Media s.r.o. ovime izjavljuje da je vrsta radijske opreme CHARLES i4 u skladu s Direktivama 2014/53/EU, 2014/30/EU, 2014/35/EU i 2011/65/EU. Cijeli sadržaj Izjave o sukladnosti EU dostupan je na sljedećim web-mjestima: <https://niceboy.eu/cs/podpora/prohlaseni-o-shode-mM38CtmYvX693IHvvu4CWpk3vJGrvnc>

# 4. Upute za rad

## 4.1. Način punjenja

### 1. Način upotrebe postolja za punjenje

Postavite postolje za punjenje na ravno pa priključite strujni adapter. Indikator napajanja bit će stalno uključen.

#### \* Napomene

Postolje za punjenje postavite na ravno tako da je stražnji dio uza zid i uklonite sve prepreke oko postolja za punjenje u širini od 1 metra i 2 metra ispred postolja za punjenje, kako je prikazano na slici.

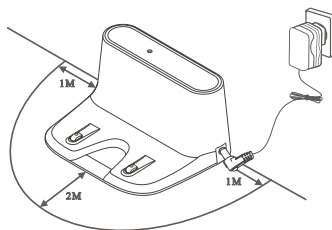

### 2. Dva načina punjenja

- Strujni adapter priključite izravno na stroj, a drugi kraj spojite na izvor napajanja, kako je prikazano na slici A.
- Upotrijebite postolje za punjenje za punjenje uređaja, kako je prikazano na slici B.

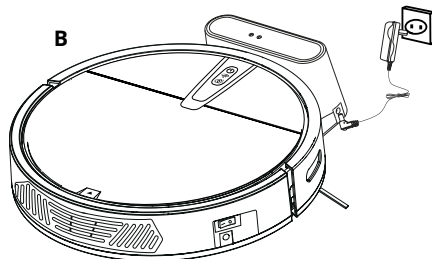
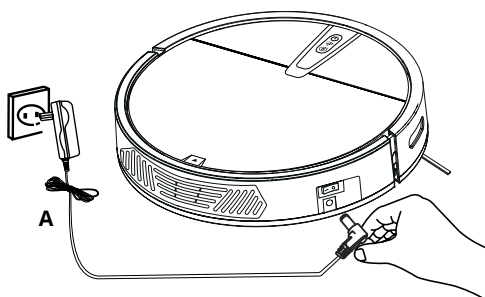

### 4.2 Uključivanje stroja

Uključite prekidač napajanja, indikator gumba ploče treperi (1 označava da je napajanje uključeno, 0 označava da je napajanje isključeno).

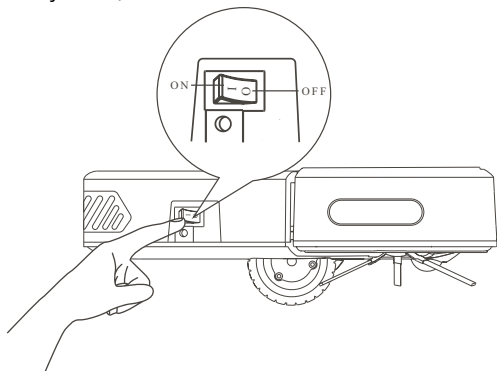

#### \* Napomene

- Prilikom prvog punjenja stroj nemojte puniti manje od 12 sati i puniti ga sve dok se crveno svjetlo tipke napajanja na isključi. Kad je baterija potpuno napunjena, zeleno će svjetlo ostati stalno uključeno.
- Kod svakodnevne upotrebe stroj stavljajte na postolje za punjenje i provjerite da se ono napaja.
- Kad se stroj dulje vrijeme neće upotrebljavati, napunite ga do kraja, isključite prekidač napajanja i spremite na suho i hladno mjesto.
- Prilikom postavljanja u način za spremanje, nemojte upotrebljavati ručni način punjenja. Preporučuje se upotrijebiti automatski način punjenja.



# 4. Upute za rad

---

## 4.3. Daljinski upravljač

### Mirovanje

Pritisnite ovu tipku da biste uključili stanje mirovanja; pritisnite tipku Pauza za ponovno pokretanje stroja; ako stroj ne radi 3 minute, automatski ulazi u stanje mirovanja.

### Automatsko čišćenje

Pritisnite ovu tipku da biste automatski započeli čišćenje; pritisnite tipku Pauza da biste, prema potrebi, privremeno zaustavili stroj.





### Automatsko ponovno punjenje (samo za modele s ovom značajkom)

Pritisnite ovu tipku da biste automatski pronašli postolje za punjenje kad je punjenje potrebno.

### Pauza

Pritisnite ovu tipku da biste privremeno prekinuli rad stroja i pritisnite ovu tipku da biste pobudili stroj u stanju mirovanja.

### Smjer

-  Prema naprijed – pritisnite ovu tipku da biste stroj pokrenuli prema naprijed.
-  Unatrag – pritisnite ovu tipku da biste stroj pokrenuli unatrag.
-  Ulijevo – pritisnite ovu tipku da biste stroj pokrenuli ulijevo.
-  Udesno – pritisnite ovu tipku da biste stroj pokrenuli udesno.

### Način rada metenja uzduž zida

Pritisnite ovu tipku da biste uključili način čišćenja. Možete se samo s pomoću daljinskog upravljača prebaciti u drugi način rada (kao što je automatski) ili nastaviti raditi u ovom načinu sve do isključenja.

### Čišćenje fiksnom točkom

Pritisnite ovu tipku da biste započeli čišćenje spiralnom točkom stroja. Po završetku načina čišćenja fiksnom točkom automatski će prijeći u automatski način rada

# 4. Upute za rad

## 4.4. Postavljanje spremnika za vodu

1. Umetnite prednji dio spremnika za vodu na krpu, poravnajte kako je prikazano na slici i zalijepite krpu na obostrano ljepljivu traku spremnika za vodu.

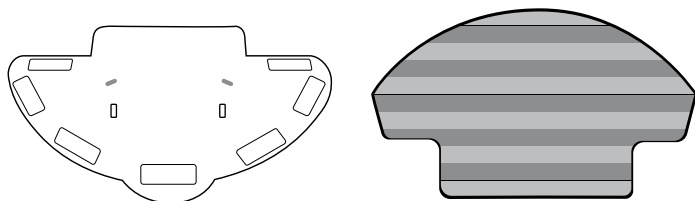

2. Otvorite ulaz na spremniku za vodu i pažljivo ulijte vodu u spremnik vode.

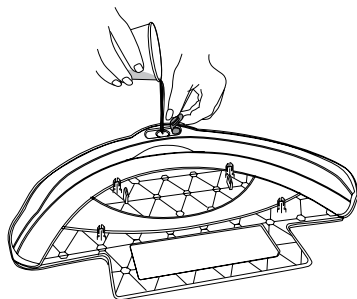

3. Postavite donji dio uređaja prema gore, poravnajte stupac za namještanje spremnika za vodu s otvorom za postavljanje na otvoru za kotače na dnu stroja te čvrsto pritisnite spremnik za vodu.

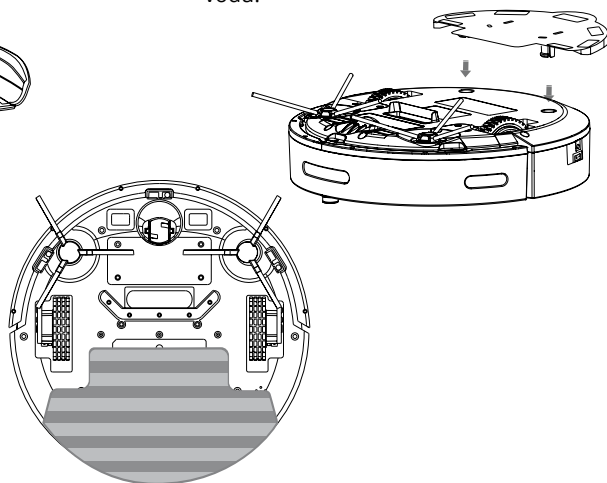

**\* Napomene**

- Spremnik za vodu nije opremljen funkcijom za zatvaranje curenja vode pa će ona početi curiti nakon ulijevanja. Izvadite spremnik za vodu prije punjenja.
- Budite oprezni prilikom upotrebe spremnika za vodu, na vrijeme dodajte vodu i čistite ga, izvadite spremnik prije dodavanja vode.
- Spremnik za vodu nemojte upotrebljavati na tepihu. Prilikom upotrebe spremnika za vodu za pranje poda, preklopite rub tepiha da biste spriječili da strana tijela s krpe zaprljaju tepih.
- Nakon čišćenja krpe, osušite ju tako da više ne kapa i zatim ju postavite na spremnik vode. Krpa tada mora biti ravna.

## 5. Povezivanje s aplikacijom

---

1. Aplikaciju preuzmite tako da skenirate QR kod svojim mobilnim telefonom ili potražite „Niceboy ION“ u trgovini mobilnih aplikacija i preuzmite aplikaciju. Prije upotrebe ove funkcije provjerite je li vaš telefon spojen na Wi-Fi.
2. Otvorite aplikaciju „Niceboy ION“ i registrirajte novi račun ili upotrijebite postojeći račun.
3. Nakon postavljanja aplikacije, prijedite na sljedeći korak „Dodaj uređaj“
4. Odaberite i kliknite na „mali kućanski uređaji“
5. Odaberite i kliknite na „Niceboy ION Charles i4“
6. Uključite gumb napajanja na bočnom dijelu stroja (1 – UKLJ; 0 – ISKLJ), kako je prikazano na slici.
7. Kad završi zvuk pokretanja, dulje pritisnite gumb Start/Stop, više od 3 s, sve dok se čuje zvučni upozoritelj i dok treperi LED indikator za Wi-Fi.
8. Provjerite naziv svoje kućne Wi-Fi mreže, unesite lozinku za Wi-Fi i kliknite SLJEDEĆE (napomena: dostupan je samo Wi-Fi od 2,4 GHz), kako je prikazano na slici.
9. Provjerite treperi li LED indikator za Wi-Fi i provjerite „Potvrdi brzo treperenje indikatora“ te kliknite na SLJEDEĆE za uspostavljanje veze s mrežom i na Završi nakon uspješnog dodavanja uređaja. Možda će biti potrebno desetak sekundi da bi se uređaj spojio na Wi-Fi mrežu, ovisno o jačini signala. Upravljačko sučelje prikazat će se kad se uređaj uspješno poveže.

**Ponovno postavljanje Wi-Fi veze:** U slučaju da se veza prekine prije spajanja drugog mobilnog telefona, prvo uključite uređaj i, u roku od 10 sekundi, dulje pritisnite gumb Start/ Stop na 3 sekunde sve dok se ne začuje zvučni signal bip i zatim ga ponovno spojite na Wi-Fi mrežu. Nakon postavljanja lozinke, prijedite na sljedeći korak „Dodaj uređaj“ (3)

# 6. Održavanje

## 6.1. Čišćenje sakupljača prašine i sitastog filtra

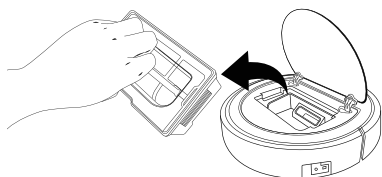

Izvadite sakupljač prašine.

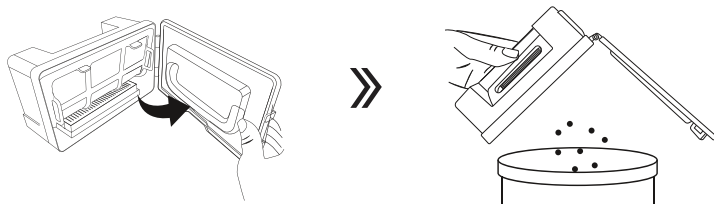

Otvorite bravu sakupljača prašine i izbacite prašinu i smeće.

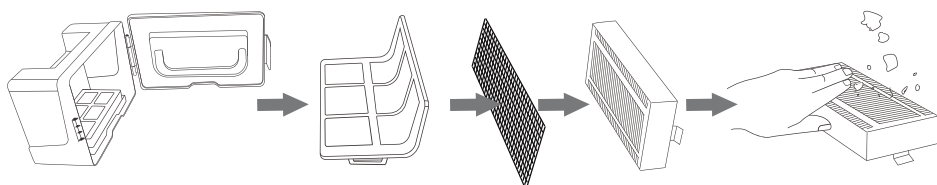

Izvadite sve filtrirajuće elemente. HEPA se može oprati vodom, a možete ga rukom lupkati da biste izbacili prašinu prije pranja.

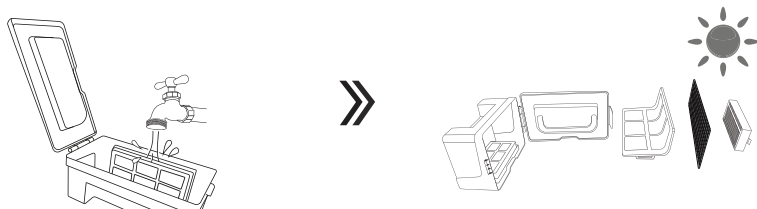

Oprite sakupljač prašine i prvi filtrirajući element, osušite sakupljač prašine i filtrirajuće elemente i držite ih suhim da biste osigurali njihov vijek trajanja.

## 6. Održavanje

### 6.2. Čišćenje bočne četke i univerzalnog kotačića

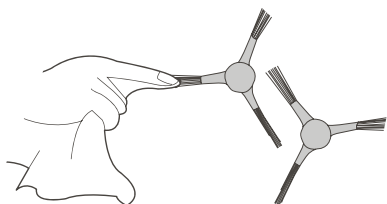

**Čišćenje bočne četke:** skinite bočnu četku i obrišite ju čistom krpom.

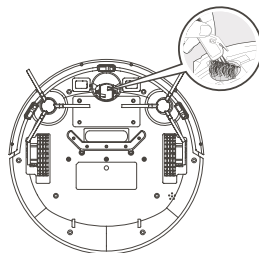

**Čišćenje univerzalnog kotačića:** očistite univerzalni kotačić da biste skinuli zapetljanu kosu.

### 6.3. Čišćenje senzora za detekciju pada

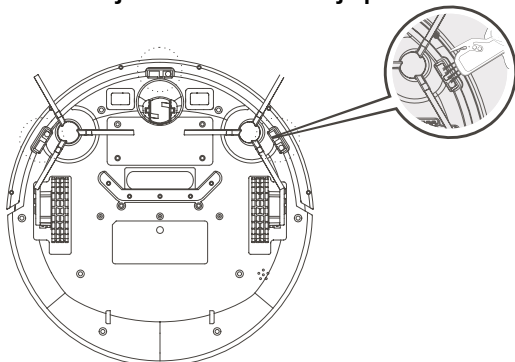

Očistite senzor za detekciju pada da biste osigurali osjetljivost senzora.

### 6.4. Čišćenje otvora usisa

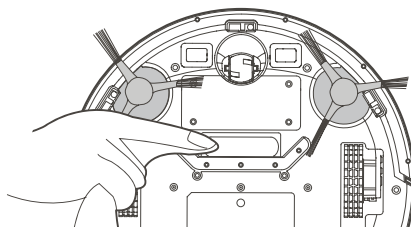

Ako se na otvoru usisa nalazi velika količina prašine, očistite ju krpom.

### 6.5. Čišćenje okna senzora

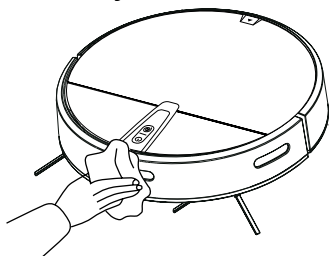

Očistite okno senzora.

### 6.6. Čišćenje elektrode za punjenje

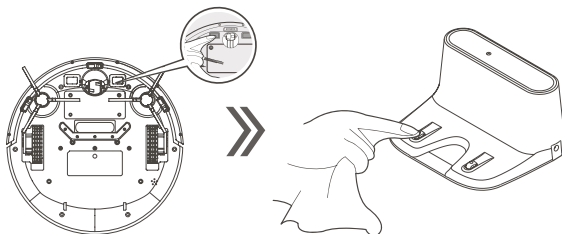

Lagano obrišite dno stroja i elektrodu za punjenje postolja za punjenje mekom krpom.

## 7. Rješavanje problema

---

**Kad uređaj ne radi ispravno, crveni indikator treperi ili ostaje stalno uključen i oglašava se zvučni alarm zajedno s glasovnim uputama.**

---

Jedan zvučni signal bip/dva puta, crveno svjetlo stalno uključeno	Kotačić je zaglavljn
četiri zvučna signala bip/dva puta, crveno svjetlo treperi	Potrošena snaga
tri zvučna signala bip/dva puta, crveno svjetlo treperi	Senzor tla neispravan
dva zvučna signala bip/dva puta, crveno svjetlo treperi	Neispravan rad bočne četke
Jedan zvučni signal bip/dva puta, crveno svjetlo treperi	Zaglavljn prednji infracrveni senzor

### \* Tehnički savjeti

Ako gore navedeni načini ne riješe problem, pokušajte sljedeće:

1. Ponovno pokrenite stroj.
2. Ako se problem ne može riješiti ponovnim pokretanjem, stroj pošaljite u postprodajni centar radi održavanja.

## 8. Popis pakiranja

Broj	Opis	Količina
1	Glavni stroj (uključuje bateriju)	1
2	Postolje za punjenje	1
3	Daljinski upravljač (bez baterije)	1
4	Strujni adapter	1
5	Priručnik za korisnika	1
6	Bočna četka	2 para
7	Filtar HEPA	2
8	Krpa za suđe	2
9	Spremnik za vodu	1

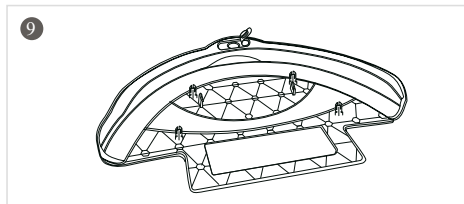
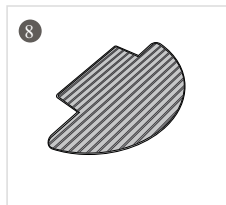
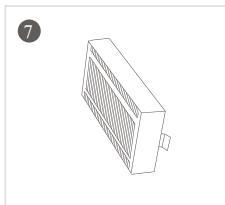
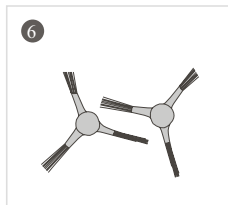
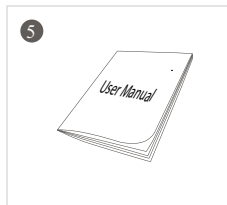
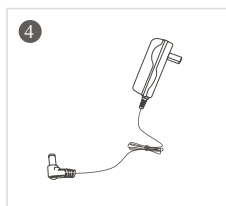
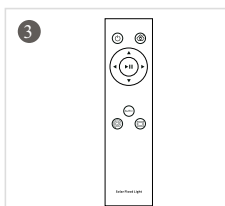
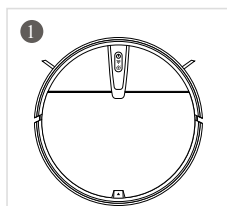



## INFORMACIJE ZA KORISNIKE O ODLAGANJU ELEKTRIČNIH I ELEKTRONIČKIH UREĐAJA (ZA KUĆNU UPOTREBU)



Ovaj simbol ma proizvedu ili u originalnoj dokumentaciji proizvoda označava da se istrošeni električni ili elektronički proizvodi ne smiju odlagati zajedno s komunalnim otpadom. Te proizvode ispravno odložite tako da ih odnesete na označeno mjesto prikupljanja gdje će se besplatno preuzeti. Takvim odlaganjem proizvoda pomažete sačuvati vrijedne prirodne izvore i pomažete spriječiti negativan utjecaj na okoliš i ljudsko zdravlje što bi mogao biti rezultat neispravnog odlaganja otpada. Više informacija možete dobiti kod nadležnih lokalnih tijela ili na najbližem mjestu prikupljanja. Ovisno o državnim propisima, kazna se može naplatiti svakom tko nepravilno odloži ovakvu vrstu otpada.

## INFORMACIJE ZA KORISNIKE O ODLAGANJU ELEKTRIČNIH I ELEKTRONIČKIH UREĐAJA.

(Za poslovnu i korporativnu upotrebu)

Pravilan način odlaganja električnih i elektroničkih uređaja za poslovnu i korporativnu upotrebu potražite kod proizvođača ili uvoznika proizvoda. Oni će vam dati informacije o svim načinima odlaganja te, ovisno o datumu navedenom na električnom ili elektroničkom uređaju na tržištu, obavijestiti vas tko je dužan snositi troškove odlaganja tog električnog ili elektroničkog uređaja. INFORMACIJE O POSTUPCIMA ODLAGANJA U OSTALIM DRŽAVAMA IZVAN EU Gore prikazani simbol vrijedi samo za zemlje unutar Europske unije. Način ispravnog odlaganja električnih i elektroničkih uređaja zatražite kod svojih nadležnih lokalnih tijela ili prodavača uređaja.

# Spis treści

---

- 1. Zalecenia dotyczące bezpieczeństwa**
- 2. Środki bezpieczeństwa**
- 3. Informacje o produkcie**
  - 3.1. .... Schemat robota odkurzającego
  - 3.2. .... Schemat pojemnika na kurz i pilota
  - 3.3. .... Stacja ładowania
  - 3.4. .... Dane techniczne
- 4. Zalecenia dotyczące obsługi**
  - 4.1. .... Ładowanie
  - 4.2. .... Włączenie
  - 4.3. .... Pilot
  - 4.4. .... Instalacja zbiornika na wodę
- 5. Połączenie z aplikacją mobilną**
- 6. Konserwacja**
  - 6.1. .... Czyszczenie pojemnika na kurz i filtra
  - 6.2. .... Konserwacja szczotek bocznych
  - 6.3. .... Konserwacja czujnika uskoku podłoża
  - 6.4. .... Konserwacja układu ssącego
  - 6.5. .... Konserwacja czujników
  - 6.6. .... Konserwacja elektrod ładujących
- 7. Katalog problemów i ich rozwiązań**
- 8. Zawartość opakowania**

# 1. Zalecenia dotyczące bezpieczeństwa

---

**Przed przystąpieniem do użytkowania należy zastosować następujące środki bezpieczeństwa:**

---

- Przed przystąpieniem do użytkowania wyrobu należy dokładnie przeczytać niniejszą instrukcję. Następnie korzystać z produktu zgodnie z zawartymi w niej zaleceniami.
  - Dowolna czynność wykonana niezgodnie z niniejszymi wskazówkami może skutkować uszkodzeniem produktu i obrażeniami ciała.
- 
1. Demontaż produktu może wykonywać wyłącznie autoryzowany technik. Przeprowadzanie demontażu przez niepowołaną osobę może skutkować uszkodzeniem produktu i obrażeniami ciała.
  2. Produkt można użytkować wyłącznie z zasilaczem dostarczonym przez producenta. Zastosowanie innego zasilacza o innych parametrach może prowadzić do uszkodzenia produktu.
  3. Nie wolno dotykać kabla, stacji ładowania i zasilacza mokrą ręką.
  4. Nie dotykać otworu ssącego i ruchomych części. Unikać zasysania zasłon, włosów czy odzieży.
  5. Nie umieszczać urządzenia w pobliżu palących się przedmiotów, w tym papierosów, zapalniczek lub czegokolwiek, co mogłoby spowodować pożar.
  6. Nie używać urządzenia do zbierania materiałów palnych, w tym benzyny czy tonera z drukarki lub kopiarki. W pobliżu urządzenia nie używać materiałów łatwopalnych.
  7. Po naładowaniu produkt wyczyścić. Przed przystąpieniem do czyszczenia wyłączyć włącznik.
  8. Nie zginać przewodów ani nie kłaść na urządzeniu ciężkich lub ostrych przedmiotów.
  9. Ten produkt jest urządzeniem gospodarstwa domowego przeznaczonym do użytku w pomieszczeniach, nie należy go używać na zewnątrz.
  10. Urządzeniem nie mogą się posługiwać dzieci do lat 8 lub osoby niepełnosprawne umysłowo, chyba że znajdują się pod nadzorem i zostały pouczone o sposobie użytkowania sprzętu. Nie należy pozwalać dzieciom jeździć na urządzeniu lub bawić się nim.
  11. Nie wolno używać produktu na mokrej lub nasiąkniętej wodą powierzchni.
  12. Ewentualne problemy występujące podczas czyszczenia produktu należy jak najszybciej usunąć. Przed użyciem urządzenia usunąć z podłogi kabel zasilający lub drobne przedmioty, które przeszkadzałyby w czyszczeniu. Zagiąć brzeg dywanu i zapewnić, aby zasłona lub obrus nie dotykały podłogi.
  13. Jeśli w sprzątanym pomieszczeniu znajdują się schody lub inna konstrukcja, najpierw należy sprawdzić, czy robot je rozpozna i nie spadnie z ich krawędzi. Jeśli do ochrony wymagana jest fizyczna bariera, należy się upewnić, że nie powoduje ona potykania się i urazów.
  14. Jeśli produkt jest nieużywany przez dłuższy czas, należy go naładować co trzy miesiące, aby zapobiec awarii baterii z powodu nadmiernego rozładowania przez długi okres.
  15. Nie używać odkurzacza bez zamontowanego pojemnika na kurz i filtrów.
  16. Podczas ładowania upewnić się, że zasilacz jest podłączony do gniazdka lub stacji ładowania.
  17. Unikać eksploatacji urządzenia w bardzo niskiej lub bardzo wysokiej temperaturze. Robota należy użytkować w temperaturze od 0°C do 40°C.
  18. Przed wycofaniem produktu z użytkowania odłączyć go od stacji ładowania, wyłączyć zasilanie i wyjąć baterię.

- 19.** Przy wyjmowaniu baterii należy się upewnić, że produkt nie jest włączony.
- 20.** Przed utylizacją produktu wyjąć i zutylizować baterię zgodnie z lokalnymi przepisami ustawowymi i wykonawczymi.
- 21.** Nie wolno używać produktu w przypadku uszkodzenia kabla lub gniazdka.
- 22.** Nie należy używać produktu, jeśli nie działa prawidłowo wskutek upadku, uszkodzenia lub przedostania się do środka wody.

## 2. Środki bezpieczeństwa

Przed przystąpieniem do użytkowania odkurzacza prosimy o przeczytanie poniższych zaleceń.

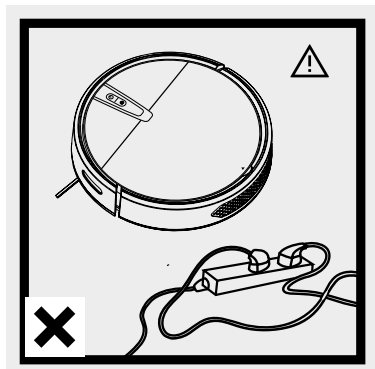

Kabel zasilający oraz inne drobne przedmioty rozrzucone na podłodze mogą zaklinować się w urządzeniu lub owinać wokół niego. Przed użyciem urządzenia należy je usunąć.

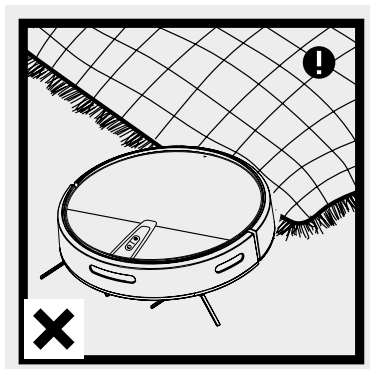

Należy zwinąć dywany z frędzlami lub w inny sposób zapewnić, aby urządzenie nie wessało dywanu z miękkim włosiem.

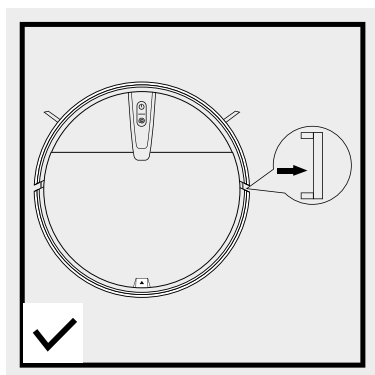

Należy usunąć białe paski z obu stron zderzaka. W przeciwnym wypadku urządzenie nie będzie funkcjonowało normalnie.

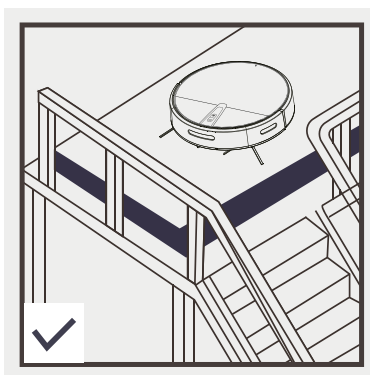

Na krawędziach muszą być umieszczone barierki ochronne, aby zagwarantować bezpieczeństwo eksploatacji produktu.

# 3. Informacje o produkcji

## 3.1. Schemat robota odkurzającego

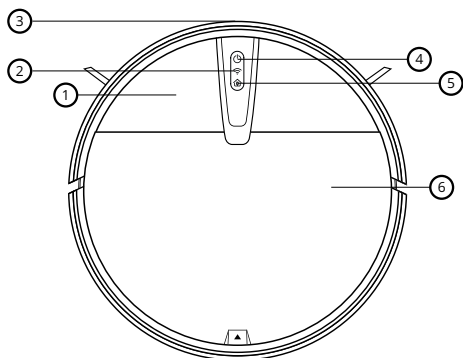

- 1. Pokrywa odkurzacza
- 2. Dioda Wi-Fi
- 3. Czujnik na podcierwień
- 4. Przycisk włączania/wyłączenia
- 5. Ładowanie automatyczne
- 6. Otwierana pokrywa

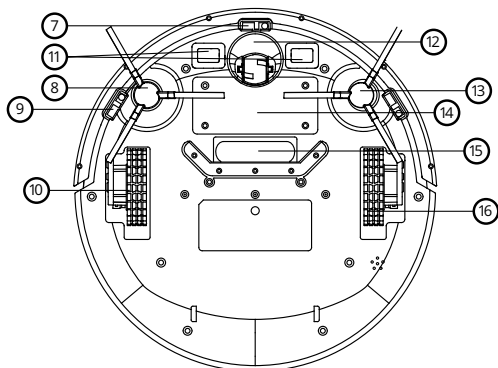

- 7. czujnik uskoku podłoża
- 8. prawa szczotka zagarniająca
- 9. czujnik uskoku podłoża
- 10. kółko prawe
- 11. elektrody ładujące
- 12. kółko środkowe
- 13. lewa szczotka zagarniająca
- 14. pokrywa baterii
- 15. otwór ssący
- 16. kółko lewe

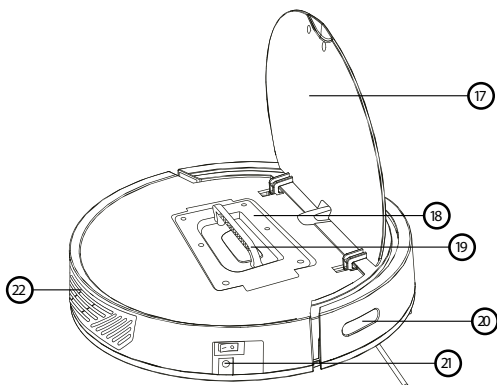

- 17. Otwierana pokrywa
- 18. Pojemnik na kurz
- 19. Uchwyt pojemnika na kurz
- 20. Czujniki na podcierwień
- 21. Złącze zasilania
- 22. Wylot powietrza

## 3. Informacje o produkcie

### 3.2. Schemat pojemnika na kurz i pilota

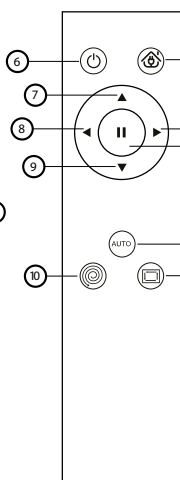
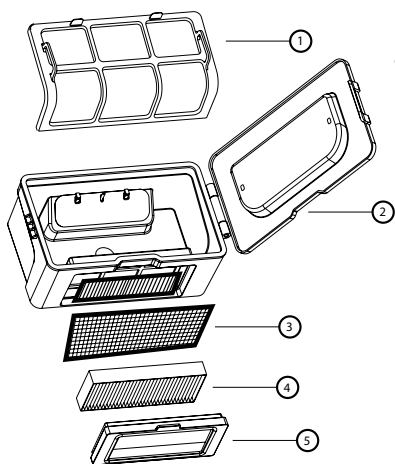

1. Filtr przeciwpyłowy
2. Zbiornik na kurz
3. Filtr bawełniany do drobnego pyłu
4. Filtr HEPA
5. Uszczelka elementu filtracyjnego
6. Włączanie/wyłączanie
7. W przód
8. W lewo
9. Powrót
10. Odkurzenie punktowe
11. Powrót do stacji ładowania (tylko w przypadku modeli obsługujących daną funkcję)
12. W prawo
13. Stop
14. Odkurzenie automatyczne
15. Odkurzenie wzdłuż ścian

### 3.3. Stacja ładowania

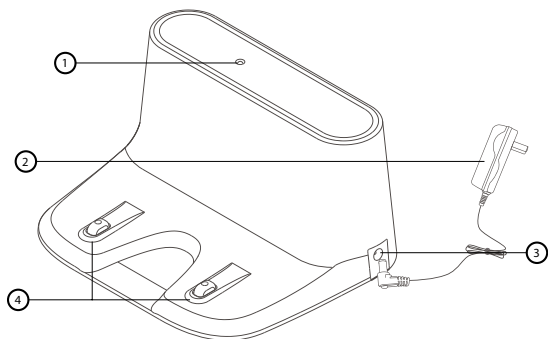

1. Dioda LED
2. Zasilacz
3. Wejście zasilania
4. Elektrody ładujące
5. Wejście zasilania w urządzeniu

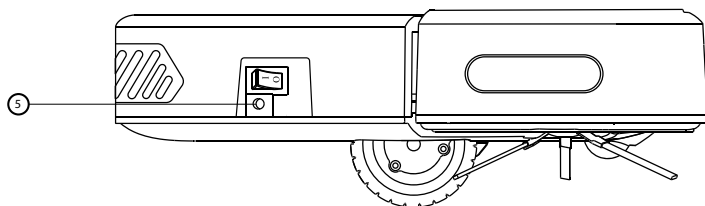

## 3. Informacje o produkcie

---

### 3.4. Dane techniczne

<b>Średnica</b>	320 mm
<b>Wysokość</b>	78 mm
<b>Waga netto</b>	2 kg
<b>Napięcie</b>	7,4 V
<b>Bateria</b>	Bateria litowa 4400 mAh
<b>Moc</b>	15 W
<b>Pojemność pojemnika na kurz</b>	600 ml
<b>Pojemność zbiornika na wodę</b>	180 ml
<b>Typ ładowania</b>	Ładowanie automatyczne/ręczne
<b>Tryb czyszczenia</b>	Czyszczenie ZigZag, czyszczenie automatyczne, czyszczenie w określonym miejscu, czyszczenie krawędzi
<b>Czas całkowitego naładowania</b>	4-5 godzin
<b>WIFI</b>	2.4 – 2.5 GHz; 5.15-5.875 GHz; 5.925 GHz-7.125 GHz
<b>Czas pracy</b>	Około 100 minut
<b>Typ przycisków</b>	Fizyczne przyciski

Żywotność baterii lub akumulatora, które mogą być dołączone do produktu, wynosi sześć miesięcy, ponieważ jest to materiał eksploatacyjny. Niewłaściwa obsługa (długotrwałe ładowanie, zwarcie, uszkodzenie przez inny przedmiot itp.) może prowadzić na przykład do pożaru, przegrzania lub wycieku baterii.

W przypadku urządzenia radiowego, które celowo transmituje fale radiowe, instrukcje i informacje dotyczące bezpieczeństwa obejmują informacje o wszystkich pasmach częstotliwości, w których działa urządzenie radiowe, oraz o maksymalnej mocy częstotliwości radiowej nadawanej w paśmie częstotliwości, w którym działa urządzenie radiowe.

---

Podręcznik w postaci elektronicznej można pobrać ze strony [www.niceboy.eu](http://www.niceboy.eu) w sekcji wsparcia. RTB Media s.r.o. niniejszym oświadcza, że typ urządzenia radiowego CHARLES i4 jest zgodny z dyrektywami 2014/53/UE, 2014/30/UE, 2014/35/UE i 2011/65/UE. Pełny tekst deklaracji zgodności UE jest dostępny na poniższych stronach internetowych: <https://niceboy.eu/cs/podpora/prohlaseni-o-shode-mM38CtmYvX693IHvuu4CWpk3vJGrvnc>



# 4. Zalecenia dotyczące obsługi

## 4.1. Ładowanie

### 1. Jak używać stacji ładowania

Stację ładowania należy umieścić na równym podłożu i podłączyć zasilacz. Wskaźnik ładowania będzie się świecić światłem ciągłym.

#### \* Uwagi

Stację ładowania należy umieścić na równym podłożu tyłem do ściany. Usunąć wszelkie przeszkody wokół stacji w odległości około 1 metra i 2 metrów przed stacją, jak wskazano na rysunku.

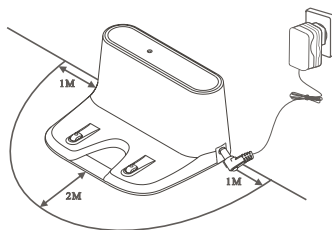

### 2. Dwa sposoby ładowania

- Podłączyć zasilacz bezpośrednio do urządzenia, a drugi koniec do źródła zasilania, jak wskazano na rysunku A.
- Do ładowania użyć stacji ładowania, jak wskazano na rysunku B.

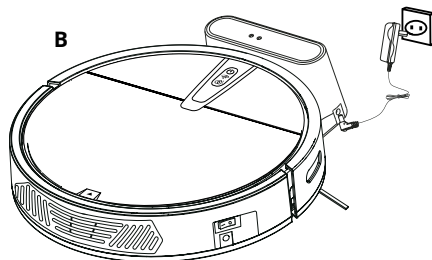
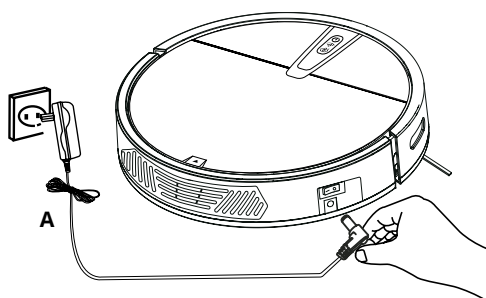

## 4.2 Włączenie

Włączyć włącznik zasilania, wskaźnik przycisku na panelu zacznie migać (1 oznacza włączenie zasilania, 0 wyłączenie zasilania).

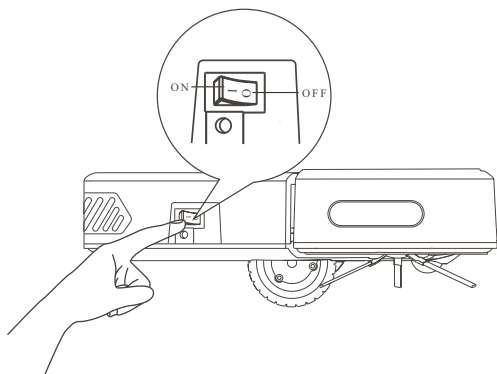

### \* Uwagi

- A. Pierwsze ładowanie powinno trwać co najmniej 12 godzin. Ładowanie należy kontynuować do momentu zaświecenia się czerwonej lampki przycisku zasilania. Po całkowitym naładowaniu baterii będzie się świecić światłem ciągłym zielona lampka.
- B. Podczas codziennego użytkowania urządzenie należy trzymać w kolumnie do ładowania, upewniając się, że jest ona włączona.
- C. Jeśli urządzenie nie będzie używane przez dłuższy czas, należy je całkowicie naładować, wyłączyć włącznik i przechować w suchym i chłodnym miejscu.
- D. Podczas ustawiania trybu rezerwacji nie należy używać trybu ładowania ręcznego. Zaleca się stosowanie trybu ładowania automatycznego.

## 4. Zalecenia dotyczące obsługi

---

### 4.3. Pilot

#### Tryb czuwania

Przez naciśnięcie tego przycisku w odkurzaczu włączany jest tryb uśpienia; przez naciśnięcie przycisku pauzy urządzenie można ponownie uruchomić; jeśli urządzenie nie zostanie uruchomione w ciągu 3 minut, tryb uśpienia włączy się automatycznie.

#### Czyszczenie automatyczne

Przez naciśnięcie tego przycisku włącza się czyszczenie automatyczne; przez naciśnięcie przycisku pauza w razie potrzeby można zatrzymać działanie urządzenia.

#### Ładowanie automatyczne (tylko w modelach z tą funkcją)

Przez naciśnięcie tego przycisku zostanie automatycznie odszukana stacja ładowania w celu naładowania urządzenia.

#### Pauza

Przez naciśnięcie tego przycisku podczas normalnego działania można zatrzymać urządzenie, a w trybie uśpienia aktywować je.

#### Kierunek

- ⊙ W przód – przez naciśnięcie tego przycisku urządzenie przesuwa się do przodu.
- ⊙ Powrót – naciśnięcie tego przycisku umożliwia cofnięcie robota.
- ⊙ W lewo – naciśnięcie tego przycisku umożliwia przesunięcie robota w lewo.
- ⊙ W prawo – naciśnięcie tego przycisku umożliwia przesunięcie robota w prawo.

#### Tryb przesuwu wzdłuż ściany

Za pomocą tego przycisku można przejść do trybu czyszczenia. Przełączenie w inny tryb (np. automatyczny) jest możliwe tylko za pomocą pilota. W innym przypadku urządzenie będzie działać w tym trybie do momentu wyłączenia.

#### Czyszczenie w określonym miejscu

Przez naciśnięcie tego przycisku włącza się spiralne czyszczenie punktowe. (Po zakończeniu trybu czyszczenia w określonym miejscu urządzenie jest automatycznie przełączane w tryb automatyczny)

# 4. Zalecenia dotyczące obsługi

## 4.4. Instalacja zbiornika na wodę

1. Włożyć zbiornik na wodę przednią częścią do mopa, wyrównać zgodnie z rysunkiem i przykleić mop za pomocą dwustronnej taśmy klejącej na zbiorniku.

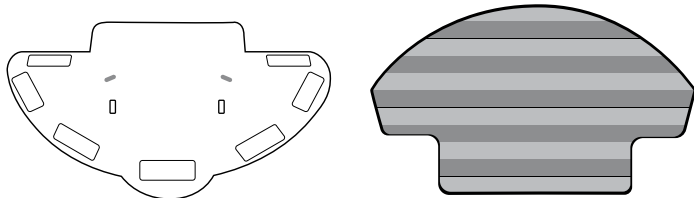

2. Otworzyć wlew wody w zbiorniku i powoli nalać wodę.

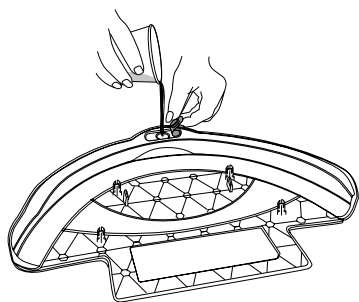

3. Odwrócić urządzenie do góry dnem, wyrównać słupek pozycjonujący zbiornika na wodę z otworem pozycjonującym w podstawie urządzenia i docisnąć zbiornik.

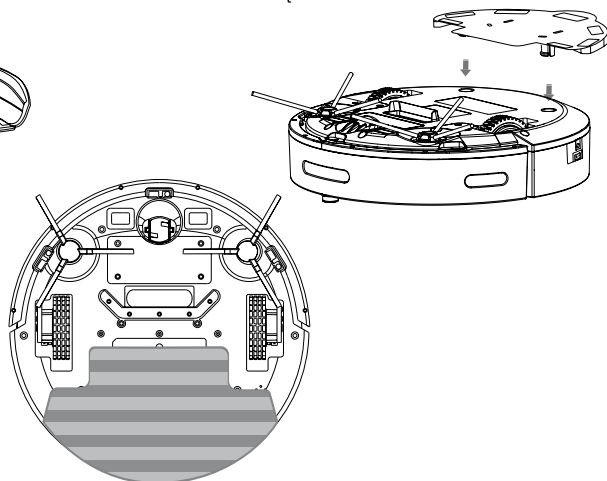

#### \* Uwagi

- Zbiornik na wodę nie ma funkcji zapobiegania wypływowi wody i woda zacznie wyciekać po jej przeniknięciu. Zbiornik na wodę należy wyjąć przed ładowaniem.
- W przypadku używania zbiornika na wodę należy uważać, aby w odpowiednim czasie uzupełniać wodę i czyścić zbiornik. Przed dolaniem wody zbiornik należy wyjąć.
- Nie używać zbiornika z wyciekającą wodą na dywanie. W przypadku wykorzystania zbiornika na wodę do wycierania podłogi, odwinąć brzeg dywanu, aby nie zabrudzić go substancjami obcymi ze ścierki.
- Po wyczyszczeniu ścierkę należy wysuszyć, a następnie nałożyć na zbiornik na wodę. Ścierkę należy rozprostować.

## 5. Połączenie z aplikacją

---

1. Zeskanować kod QR za pomocą telefonu komórkowego lub wyszukać nazwę „Niceboy ION” w sklepie z aplikacjami mobilnymi i pobrać aplikację. Przed użyciem aplikacji upewnić się, że telefon komórkowy jest podłączony do sieci WiFi.
2. Otworzyć aplikację „Niceboy ION” i założyć nowe konto lub użyć dotychczasowego.
3. Po ustawieniu hasła przejść do kolejnego kroku „Dodanie urządzenia”.
4. Kliknąć kategorię „Roboty odkurzające”.
5. Kliknąć pozycję „Charles i4”.
6. Włączyć przycisk zasilania z boku urządzenia (1 – włączone; 0 – wyłączone), jak wskazano na rysunku.
7. Po usłyszeniu powitalnego sygnału dźwiękowego należy nacisnąć i przytrzymać przycisk Power On/Off na panelu przez ponad 3 sekundy, aż rozlegnie się sygnał dźwiękowy i dioda LED Wi-Fi zacznie szybko migać.
8. Należy się upewnić co do nazwy domowej sieci Wi-Fi, wpisać hasło Wi-Fi i kliknąć przycisk DALEJ (uwaga: odkurzacz można podłączyć wyłącznie przez sieci Wi-Fi 2,4 GHz), jak wskazano na rysunku.
9. Upewnić się, że dioda LED Wi-Fi miga, zaznaczyć opcję „Potwierdź szybkie miganie diody” oraz kliknąć przycisk „Dalej”, aby połączyć się z siecią, i „Koniec” po poprawnym dodaniu urządzenia. Łączenie z siecią Wi-Fi może trwać kilkadziesiąt sekund w zależności od mocy sygnału. Po pomyślnym podłączeniu urządzenia zostanie wyświetlony interfejs sterowania.

**Resetowanie sieci Wi-Fi:** Po upływie czasu na połączenie lub przed połączeniem innego telefonu komórkowego najpierw należy włączyć odkurzacz i w ciągu 10 sekund od podłączenia nacisnąć i przytrzymać przycisk włączenia/wyłączenia przez 3 sekundy, do momentu usłyszenia sygnału dźwiękowego. W ten sposób obecny telefon zostanie usunięty z aplikacji i odkurzacz można połączyć z siecią Wi-Fi za pomocą innego telefonu. Dalej należy postępować według powyższych wskazówek.

**Aplikacja pozwala na obsługę zdalną i możliwość wykorzystania zaawansowanych funkcji robota odkurzającego.**

# 6. Konserwacja

## 6.1. Czyszczenie pojemnika na kurz i filtra

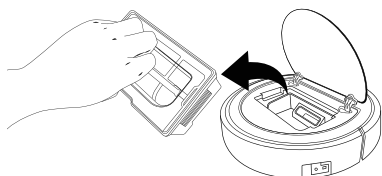

Wyjąć pojemnik na kurz.

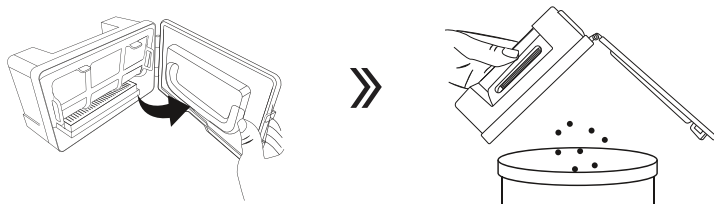

Otworzyć zabezpieczenie pojemnika na kurz i wysypać kurz oraz inne zanieczyszczenia.

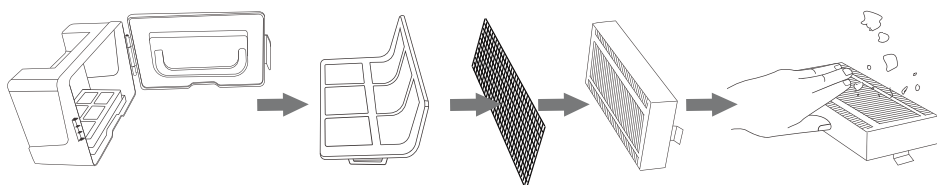

Wyjąć elementy filtracyjne. Filtr HEPA można umyć wodą. Przed umyciem warto nim postukać, aby strząsnąć kurz.

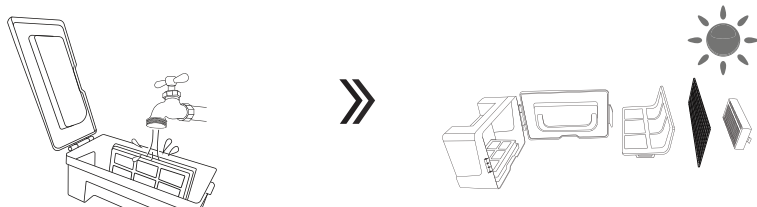

Umyć pojemnik na kurz i pierwszy element filtracyjny. Następnie pojemnik na kurz oraz elementy filtracyjne wysuszyć i trzymać je w stanie suchym, aby zapewnić ich trwałość.

# 6. Konserwacja

## 6.2. Konserwacja szczotek zagarniających

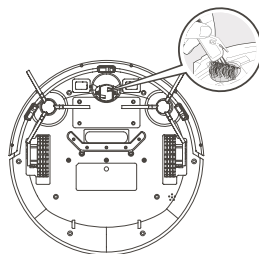
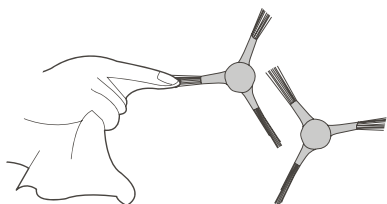

**Czyszczenie szczotek bocznych:** Wyjąć szczotkę boczną i wytrzeć ją czystą ściereczką.

**Czyszczenie kółka uniwersalnego:** Wyczyścić kółko uniwersalne, usuwając sierść i zaplątane włosy.

## 6.3. Konserwacja czujnika uskoku podłoża

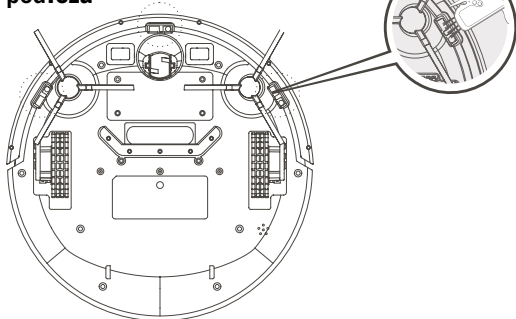

Wyczyścić czujniki uskoku podłoża, aby zagwarantować odpowiednią czułość.

## 6.4. Konserwacja układu ssącego

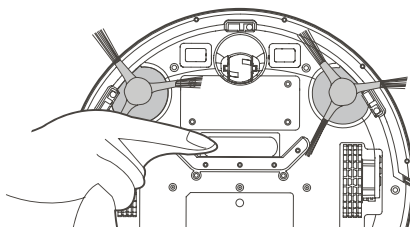

Jeśli w otworze ssącym znajduje się dużo kurzu, wyczyścić go ściereczką.

## 6.5. Konserwacja czujników

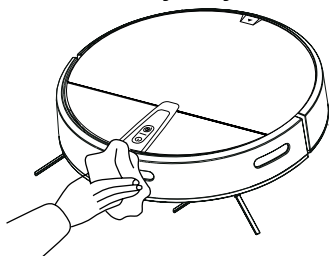

Wyczyścić czujnik.

## 6.6. Konserwacja elektrod ładujących

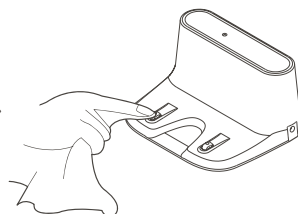
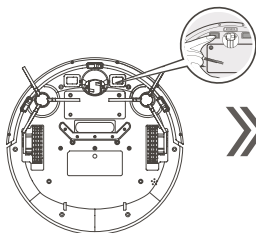

Delikatnie przetrzeć spód urządzenia i elektrodę ładującą stacji ładowania miękką ściereczką.



## 7. Katalog problemów i ich rozwiązań

Gdy urządzenie się zepsuje, czerwona lampka miga lub świeci światłem ciągłym i włącza się sygnał dźwiękowy z jednoczesnymi instrukcjami głosowymi.

Jeden sygnał/dwukrotnie, czerwona lampka świeci światłem ciągłym	Zaklinowanie koła
Cztery sygnały/dwukrotnie, czerwona lampka miga	Rozładowanie baterii
Trzy sygnały/dwukrotnie, czerwona lampka miga	Nieprawidłowe działanie czujnika podłogowego
Dwa sygnały/dwukrotnie, czerwona lampka miga	Nieprawidłowe działanie szczotki bocznej
Jeden sygnał/dwukrotnie, czerwona lampka miga	Zaklinowanie przedniego zderzaka

### \* Wskazówki techniczne

Jeśli zastosowanie wyżej wymienionego sposobu nie doprowadzi do rozwiązania problemu, należy wypróbować poniższe postępowanie:

1. Wyłączyć i włączyć ponownie zasilanie urządzenia.
2. Jeśli ponowne uruchomienie urządzenia nie wyeliminuje problemu, należy przesłać je do serwisu w centrum obsługi posprzedażnej w celu przeprowadzenia konserwacji.

## 8. Zawartość opakowania

Numer	Opis	Ilość
1	Główne urządzenie (wraz z baterią)	1
2	Stacja ładowania	1
3	Pilot (bez baterii)	1
4	Zasilacz	1
5	Podręcznik użytkownika	1
6	Szczotki zagarniające	2 pary
7	Filtr HEPA	2
8	Ścierka do wycierania	2
9	Zbiornik na wodę	1

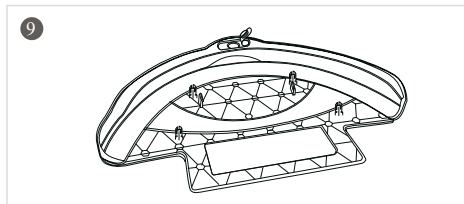
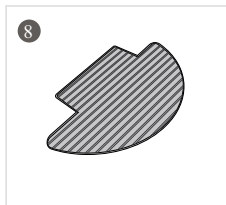
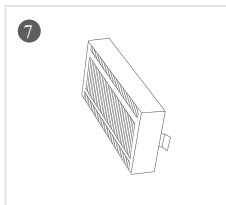
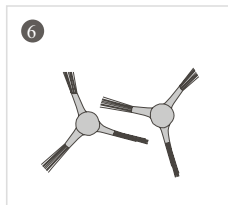
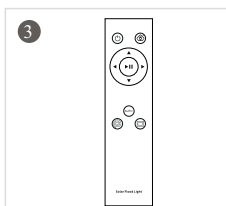
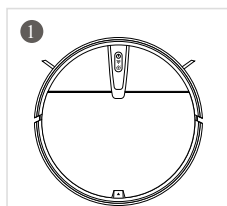

## INFORMACJE DLA UŻYTKOWNIKÓW DOTYCZĄCE UTYLIZACJI (DOMOWEGO) SPRZĘTU ELEKTRYCZNEGO I ELEKTRONICZNEGO



Przedstawiony symbol znajdujący się na produkcie lub w towarzyszącej mu dokumentacji oznacza, że zużytych produktów elektrycznych lub elektronicznych nie wolno utylizować wraz z odpadami komunalnymi. W celu właściwej utylizacji produkt należy oddać do jednego z wyznaczonych punktów zbiórki odpadów, które przyjmą go bezpłatnie. Właściwa utylizacja produktu pomoże w zachowaniu cennych zasobów naturalnych i zapobieganiu potencjalnemu negatywnemu wpływowi na środowisko i zdrowie ludzkie, który mógłby być skutkiem niewłaściwej utylizacji odpadów. Dalsze informacje można uzyskać w lokalnym urzędzie lub najbliższym punkcie zbiórki odpadów. W przypadku niewłaściwej utylizacji tego rodzaju odpadów mogą być nakładane kary zgodnie z przepisami krajowymi. Informacje dla użytkowników dotyczące utylizacji sprzętu elektrycznego i elektronicznego.

(sprzęt użytkowany przez firmy i przedsiębiorstwa)

W celu właściwego zutylizowania sprzętu elektrycznego i elektronicznego używanego przez firmy i przedsiębiorstwa należy zasięgnąć rady u producenta lub importera produktu. Dostarczą oni informacji o sposobach utylizacji produktu i wskażą, kto ma obowiązek finansowania utylizacji tego sprzętu elektrycznego w zależności od daty wprowadzenia go na rynek. Informacje dotyczące utylizacji w innych krajach spoza Unii Europejskiej. Wyżej przedstawiony symbol obowiązuje wyłącznie w krajach Unii Europejskiej. Z myślą o zapewnieniu właściwej utylizacji sprzętu elektrycznego i elektronicznego należy zasięgnąć szczegółowych informacji w lokalnym urzędzie lub u sprzedawcy sprzętu.

# Vsebina

---

## **1. Varnostna navodila**

## **2. Varnostni ukrepi**

## **3. Pregled izdelka**

**3.1. ....** Shema z deli sesalnika

**3.2. ....** Shema zbiralnika prahu in daljinskega upravljalnika

**3.3. ....** Polnilna postaja

**3.4. ....** Tehnični podatki

## **4. Navodila za uporabo**

**4.1. ....** Način polnjenja

**4.2. ....** Vklon naprave

**4.3. ....** Daljinski upravljalnik

**4.4. ....** Namestitev posode za vodo

## **5. Povezava z aplikacijo**

## **6. Vzdrževanje**

**6.1. ....** Čiščenje zbiralnika prahu in filtrirne mreže

**6.2. ....** Čiščenje stranske krtače in sprednjega kolesca

**6.3. ....** Čiščenje tipala proti padcu

**6.4. ....** Čiščenje sesalne odprtine

**6.5. ....** Čiščenje okna tipala

**6.6. ....** Čiščenje elektrod na polnilni postaji

## **7. Odpravljanje težav**

## **8. Vsebina embalaže**

# 1. Varnostna navodila

---

## Pred uporabo izdelka upoštevajte naslednje varnostne ukrepe:

---

- Pred uporabo izdelka natančno preberite ta priročnik in izdelek uporabljajte v skladu z navodili v tem priročniku.
  - Zaradi uporabe, ki ni v skladu s tem priročnikom, lahko pride do poškodbe izdelka in telesnih poškodb.
- 
1. Ta izdelek lahko razstavi samo pooblaščen tehnik. Odsvetujemo vam, da izdelek razstavite brez dovoljenja.
  2. S tem izdelkom lahko uporabljate samo omrežni napajalnik, ki ga zagotovi proizvajalec. Zaradi uporabe omrežnega napajalnika z drugačnimi specifikacijami se lahko izdelek poškoduje.
  3. Kabla, polnilne postaje in omrežnega napajalnika se ne dotikajte z mokrimi rokami.
  4. V odprtine in delujoče dele ne vstavljajte prstov in pazite, da se v te dele ne zataknejo zavese, lasje in obleke.
  5. Sesalnika ne postavljajte v bližino gorečih predmetov, kot so cigarete in vžigalniki, in drugih lahko vnetljivih predmetov.
  6. Naprave ne uporabljajte za sesanje gorljivih snovi, kot sta gorivo ter toner za tiskalnike in kopirne stroje. Ne uporabljajte je v bližini vnetljivih snovi.
  7. Po polnjenju izdelek izklopite in očistite.
  8. Ne prepogibajte preveč žic in na napravo ne postavljajte težkih ali ostrih predmetov.
  9. Izdelek je namenjen uporabi v gospodinjstvih, zato ga ne uporabljajte na prostem.
  10. Sesalnika ne smejo uporabljati otroci, mlajši od osem let, in osebe z duševnimi motnjami, razen če jih nadzoruje druga oseba ali so seznanjeni s pravilno uporabo te naprave. Ne dovolite otrokom, da se vozijo ali igrajo s sesalnikom.
  11. Izdelka ne uporabljajte na mokrih tleh.
  12. Morebitne težave pri čiščenju izdelka je treba čim prej odpraviti. Pred uporabo sesalnika s tal umaknite napajalne kable in majhne predmete, ki ovirajo sesanje. Spodvijte robove preprog z resicami in poskrbite, da se zavese in prti ne dotikajo tal.
  13. Če so v prostoru, ki ga želite posesati, stopnice ali spuščena tla, najprej preverite, ali jih bo robotski sesalnik zaznal in ne bo padel čez rob. Če je za zaščito sesalnika pred padcem potrebna fizična ovira, se prepričajte, da zaradi te ovire ne bo prišlo do poškodb, na primer zaradi spotikanja.
  14. Če izdelka ne uporabljate dlje časa, ga je treba napolniti vsake tri mesece, sicer lahko pride do okvare akumulatorske baterije zaradi dolgotrajnega nizkega stanja napoljenosti.
  15. Izdelka ne uporabljajte brez nameščenih filtrov in zbiralnika prahu.
  16. Prepričajte se, da je omrežni napajalnik med polnjenjem povezan z vtičnico ali polnilno postajo.
  17. Izdelka ne izpostavljajte vročini ali mrazu. Uporabljajte ga pri temperaturi od  $-10\text{ }^{\circ}\text{C}$  do  $50\text{ }^{\circ}\text{C}$ .
  18. Preden izdelek zavržete, ga izključite iz polnilne postaje in izklopite ter iz njega odstranite akumulatorsko baterijo.
  19. Prepričajte se, da izdelek med odstranjevanjem akumulatorske baterije ni vklopljen.
  20. Preden izdelek zavržete, odstranite in zavržite akumulatorsko baterijo v skladu z lokalnimi zakoni in predpisi.
  21. Izdelka ne povežite s poškodovanim napajalnim kablom ali poškodovano električno vtičnico.
  22. Izdelka ne uporabljajte, če zaradi padca, poškodbe, uporabe na prostem ali vdora vode ne deluje pravilno.

## 2. Varnostni ukrepi

Pred uporabo sesalnika preberite naslednja navodila.

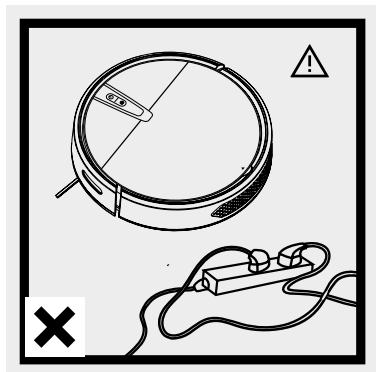

Napajalni kabel in druge stvari, raztresene po tleh, se lahko zapletejo v izdelek ali ga ovijejo, zato jih pred uporabo izdelka odstranite.

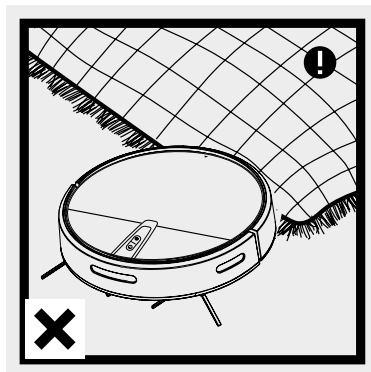

Spodvijte robove preproge z resicami ali poskrbite, da bo sesalnik sesal le po preprogi s kratkimi vlakni.

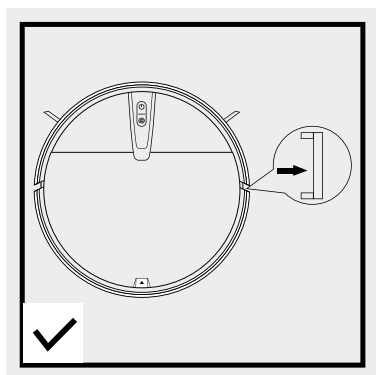

Pred uporabo odstranite bel trak na obeh straneh odbijača, sicer naprava ne bo delovala pravilno.

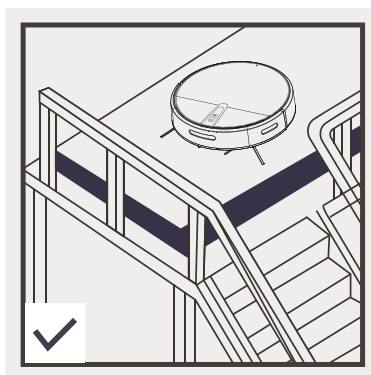

Za zagotovitev varnega delovanja izdelka morajo biti ob robovih nameščena varovala.

# 3. Pregled izdelka

## 3.1. Shema z deli sesalnika

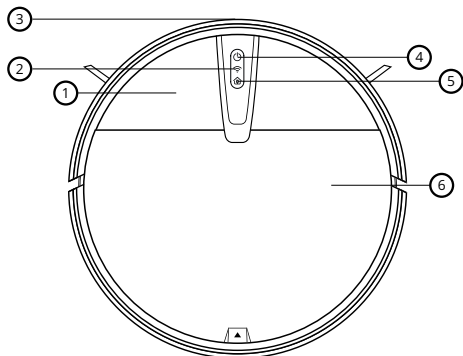

1. Pokrov
2. Indikator povezave WI-FI
3. Sprednja infrardeča tipala
4. Gumb za vklop/izklop
5. Samodejno polnjenje
6. Glavni pokrov

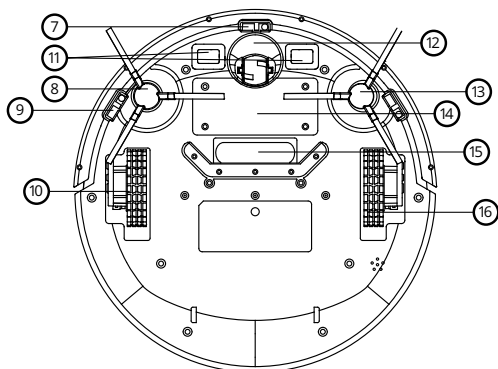

7. Tipalo proti padcu
8. Desna krtača
9. Tipalo proti padcu
10. Desno kolesce
11. Elektrodi
12. Sprednje kolesce
13. Leva krtača
14. Pokrov akumulatorske baterije
15. Sesalna odprtina
16. Levo kolesce

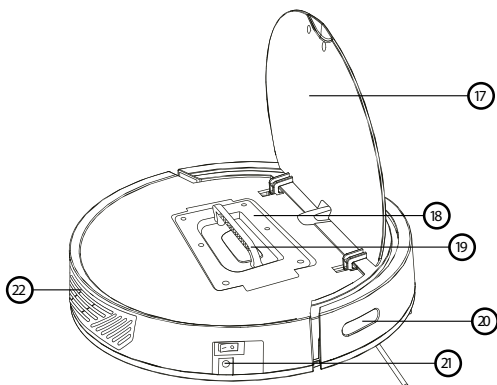

17. Glavni pokrov
18. Zbiralnik prahu
19. Ročaj zbiralnika prahu
20. Infrardeči sprejemnik
21. Vtičnica za napajalni kabel
22. Odvod zraka

# 3. Pregled izdelka

## 3.2. Shema zbiralnika prahu in daljinskega upravljalnika

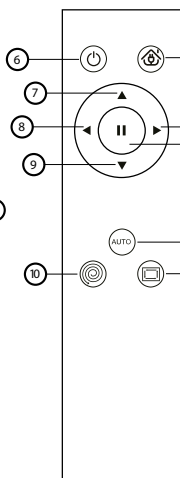
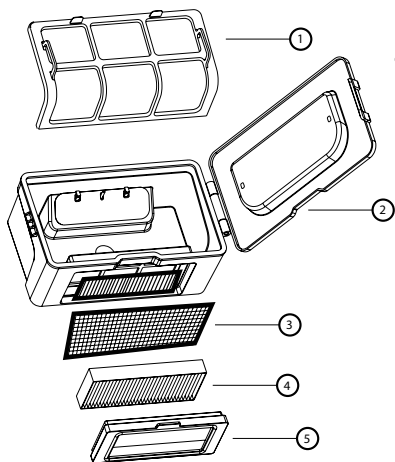

1. Glavni filter
2. Zbiralnik prahu
3. Fini bombažni filter
4. Filter HEPA
5. Ohišje filtra
6. Vklop/izklop
7. Naprej
8. Levo
9. Nazaj
10. Točkovno sesanje
11. Samodejno polnjenje (samo za modele s to funkcijo)
12. Desno
13. Premor
14. Samodejno sesanje
15. Sesanje robov

## 3.3. Polnilna postaja

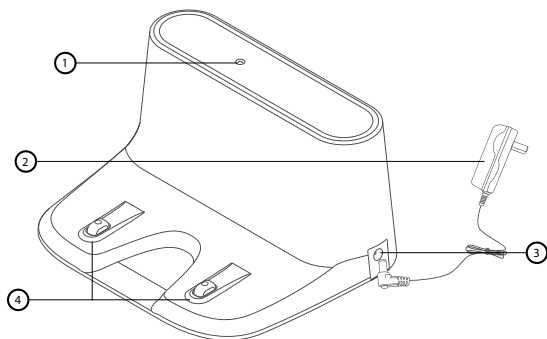

1. Indikator stanja napolnjenosti
2. Omrežni napajalnik
3. Vtičnica za napajalni kabel na polnilni postaji
4. Elektrodi
5. Vtičnica za napajalni kabel na napravi

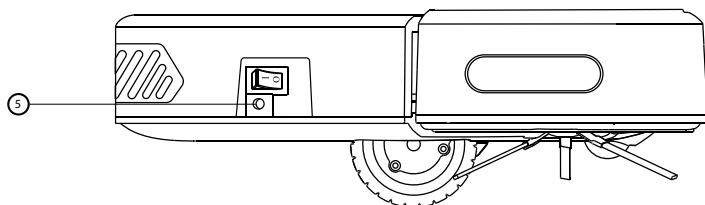



## 3. Pregled izdelka

---

### 3.4. Tehnični podatki

<b>Premer</b>	320 mm
<b>Višina</b>	78 mm
<b>Neto teža</b>	2 kg
<b>Napetost</b>	7,4 V
<b>Akumulatorska baterija</b>	Akumulatorska litijeva baterija 4400 mAh
<b>Moč</b>	15 W
<b>Prostornina zbiralnika prahu</b>	600 ml
<b>Prostornina posode za vodo</b>	180 ml
<b>Način polnjenja</b>	Samodejno polnjenje/ročno polnjenje
<b>Načini sesanja</b>	Cikcakasto sesanje, samodejno sesanje, točkovno sesanje, Sesanje robov
<b>Čas polnjenja</b>	4–5 ur
<b>WIFI</b>	2.4 – 2.5 GHz; 5.15-5.875 GHz; 5.925 GHz-7.125 GHz
<b>Čas delovanja</b>	Približno 100 minut
<b>Tip gumbov</b>	Fizični gumbi

Baterija ali akumulator, ki je lahko priložen izdelku, ima življenjsko dobo šest mesecev, ker je potrošni material. Nepravilno ravnanje (dolgotrajno polnjenje, kratek stik, zlom zaradi drugega predmeta itd.) lahko povzroči na primer požare, pregrevanje ali puščanje baterije.

V primeru radijske opreme, ki namerno oddaja radijske valove, morajo navodila in varnostne informacije vključevati informacije o vseh frekvenčnih pasovih, v katerih radijska oprema deluje, in največji radiofrekvenčni moči, oddani v frekvenčnem pasu, v katerem deluje radijska oprema.

---

RTB Media s.r.o. izjavlja, da je vrsta radijske opreme CHARLES i4 skladna z direktivami 2014/53/EU, 2014/30/EU, 2014/35/EU in 2011/65/EU. Celotna vsebina ES izjave o skladnosti je na voljo na naslednji spletni strani:

<https://niceboy.eu/cs/podpora/prohlaseni-o-shode-mM38CtmYvX693IHvuu4CWpk3vJGrvnc>

# 4. Navodila za uporabo

## 4.1. Način polnjenja

### 1. Uporaba polnilne postaje

Polnilno postajo položite na ravna tla in priključite omrežni napajalnik. Indikator stanja napoljenosti bo nenehno svetil.

#### \* Opombi

Polnilno postajo postavite na ravna tla, s hrbtno stranjo proti steni, in odstranite vse ovire, ki so približno en meter levo in desno in dva metra naprej od polnilne postaje, kot je prikazano na sliki.

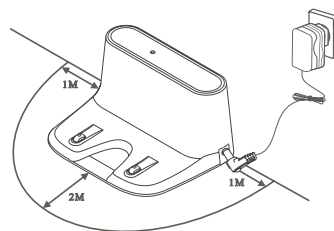

### 2. Dva načina polnjenja

- En konec omrežnega napajalnika priključite neposredno v napravo, drug konec pa priključite v vtičnico, kot je prikazano na sliki A.
- Za polnjenje uporabite polnilno postajo, kot je prikazano na sliki B.

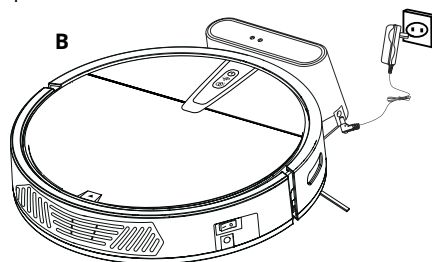
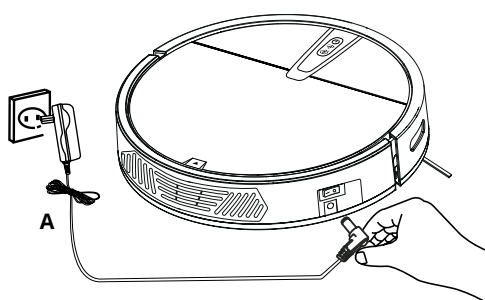

## 4.2 Vklop naprave

Stikalo za vklop/izklop potisnite v položaj 1 (1 pomeni vklop, 0 pomeni izklop). Lučka gumba na plošči začne utripati.

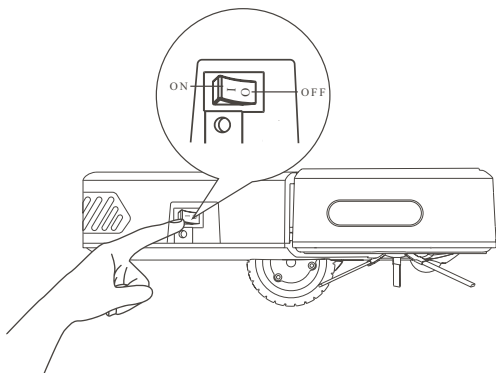

### \* Opombi

- A. Ob prvem polnjenju naj se naprava polni najmanj 12 ur, dokler ne ugasne rdeča lučka gumba za vklop. Ko je akumulatorska baterija povsem napolnjena, začne nenehno svetiti zelena lučka.
- B. Če napravo uporabljate vsak dan, jo hranite na polnilni postaji. Prepričajte se, da je polnilna postaja vklopljena.
- C. Če naprave ne boste uporabljali dlje časa, jo povsem napolnite, izklopite in shranite na hladnem in suhem mestu.
- D. Ko je naprava v stanju pripravljenosti, je ne polnite ročno. Priporočamo, da vklopite samodejno polnjenje.

## 4. Navodila za uporabo

---

### 4.3. Daljinski upravljalnik

#### Stanje pripravljenosti

Pritisnite ta gumb, če želite vklopiti stanje pripravljenosti; pritisnite gumb za premor, če želite napravo znova zagnati. Če naprave ne začnete uporabljati v treh minutah, se samodejno vklopi stanje pripravljenosti.

#### Samodejno sesanje

Pritisnite ta gumb, če želite, da se sesanje začne samodejno; pritisnite gumb za premor, če želite, da se naprava zaustavi.





#### Samodejno polnjenje (samo za modele s to funkcijo)

Pritisnite ta gumb, če želite, da naprava samodejno poišče polnilno postajo in se začne polniti.

#### Premor

Pritisnite ta gumb, če želite zaustaviti napravo med delovanjem ali če želite izklopiti stanje pripravljenosti.

#### Smer

-  Naprej – pritisnite ta gumb, če želite, da se naprava premakne naprej.
-  Nazaj – pritisnite ta gumb, če želite, da se naprava premakne nazaj.
-  Levo – pritisnite ta gumb, če želite, da naprava zavije levo.
-  Desno – pritisnite ta gumb, če želite, da naprava zavije desno.

#### Način za sesanje ob steni

Pritisnite ta gumb, če želite vklopiti način sesanja. V drug način (na primer samodejni) lahko preklopite samo z daljinskim upravljalnikom. Če tega ne storite, bo naprava še naprej delovala v tem načinu, dokler se ne izklopi.

#### Točkovno sesanje

Pritisnite ta gumb, če želite vklopiti spiralno točkovno sesanje. Po koncu točkovnega sesanja se naprava samodejno preklopi v samodejni način

# 4. Navodila za uporabo

## 4.4. Namestitev posode za vodo

1. Sprednji del posode za vodo vstavite v krpo in posodo poravnajte, kot je prikazano na sliki. Krpo pritrdite na lepilni trak na posodi za vodo.

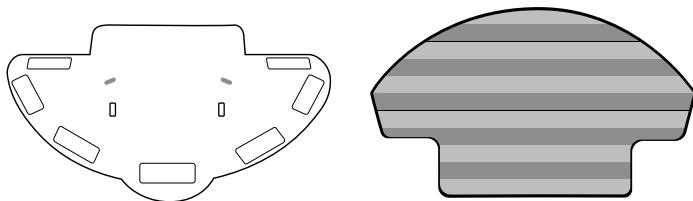

2. Odprite pokrovček na posodi za vodo in v posodo za vodo počasi vlijte vodo.

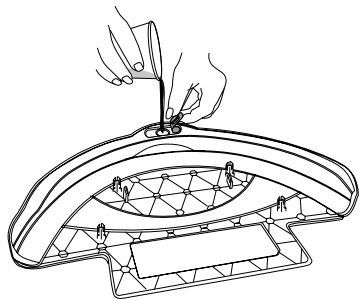

3. Napravo obrnite tako, da bo spodnja stran usmerjena navzgor, poravnajte zatiča na posodi za vodo z luknjama na spodnji strani naprave in posodo za vodo pritisnite ob napravo.

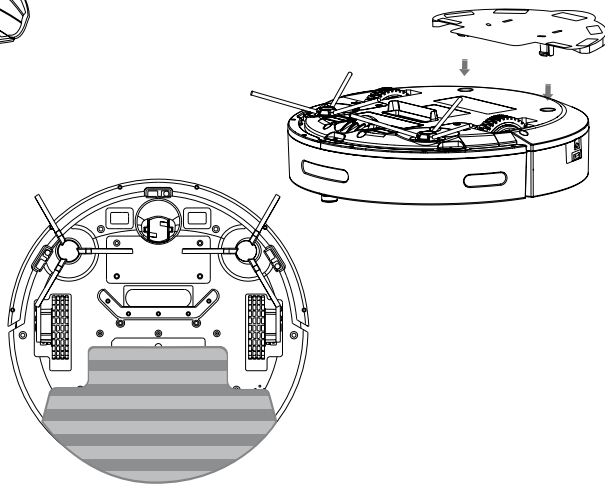

### \* Opombi

- Posoda za vodo je narejena tako, da voda iz nje nenehno izteka. Voda začne iz posode za vodo iztekati takoj, ko vodo vlijete v posodo. Pred polnjenjem posodo za vodo odstranite.
- Posodo za vodo uporabljajte previdno in bodite pozorni na to, da jo redno čistite in da vanjo pravočasno dolijete vodo. Posodo za vodo odstranite, preden začnete vanjo vlivati vodo.
- Posod, iz katerih izteka voda, ne uporabljajte pri čiščenju preprog. Kadar pri brisanju tal uporabljate posodo za vodo, spodvijte robove preprog, da preprečite prenos smeti s krpe na preproge.
- Krpo lahko po čiščenju na posodo za vodo namestite šele, ko je krpa osušena do te mere, da od nje ne kaplja več. Poleg tega krpa ne sme biti nabrana. Současně musí být hadr rovný.

## 5. Povezava z aplikacijo

---

1. Prenesite aplikacijo tako, da s telefonom poskenirate kodo QR ali v trgovini z aplikacijami poiščete „Niceboy ION“. Pred uporabo aplikacije preverite, ali ima vaš telefon vzpostavljeno povezavo WI-FI.
2. Odprite aplikacijo „Niceboy ION“ in registrirajte nov uporabniški račun ali se prijavite v že obstoječega.
3. Ko določite geslo, nadaljujte na korak „Add Device“ (dodajanje naprave).
4. Izberite in kliknite „small Home Appliances“ (mali gospodinjski aparati).
5. Izberite in kliknite „Niceboy ION Charles i4“.
6. Stikalo za vklop/izklop na stranskem delu naprave potisnite v položaj 1 (1 pomeni vklop, 0 pomeni izklop), kot je prikazano na sliki.
7. Ko se zvočnega signala ob vklopu ne sliši več, pritisčajte na gumb za vklop/izklop na plošči najmanj tri sekunde, dokler se ne zasliši pisk in LED indikator povezave WI-FI ne začne utripati.
8. Izberite svojo WI-FI povezavo, vnesite geslo in kliknite „NEXT“ (naprej) (opomba: na voljo so samo povezave WI-FI 2,4 GHz), kot je prikazano na sliki.
9. Preverite, ali LED indikator povezave WI-FI utripa, in obkljukajte polje „Confirm indicator rapidly blink“ (potrdi hitro utripanje indikatorja). Nato kliknite „NEXT“ (naprej) za povezavo z omrežjem in „Finish“ (dokončaj), ko je naprava uspešno dodana. Da se naprava poveže z omrežjem WIFI, lahko traja nekaj sekund ali dlje časa, odvisno od moči signala. Ko je naprava uspešno povezana, se prikaže vmesnik z nastavitvami.

**Vnovično vzpostavljanje povezave WI-FI:** Če poteče časovna omejitev povezave ali če želite povezati drug telefon, najprej vklopite napravo in v naslednjih desetih sekundah tri sekunde pritisčajte gumb za vklop/izklop. Ko zaslišite pisk, lahko napravo znova povežete z omrežjem WI-FI. Ko določite geslo, nadaljujte na korak „Add Device“ (dodajanje naprave) (3).

# 6. Vzdrževanje

## 6.1. Čiščenje zbiralnika prahu in filtrirne mreže

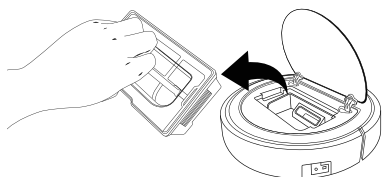

Odstranite zbiralnik prahu.

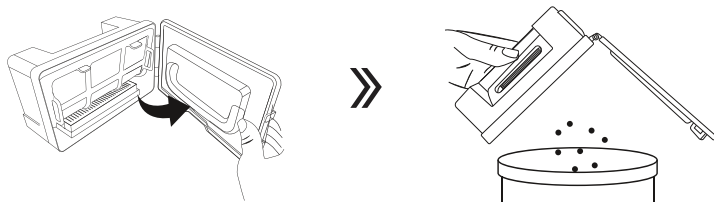

Odprite zapiralo na zbiralniku prahu in prah stresite v koš za smeti.

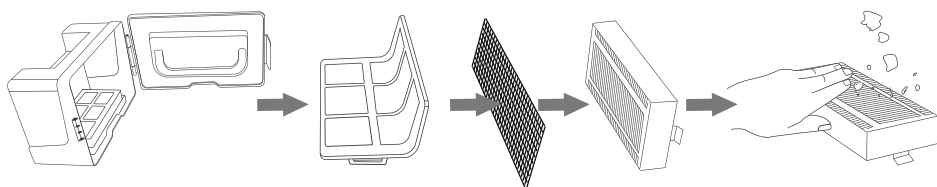

Odstranite sestavne dele filtra. Filter HEPA lahko otepete, da odstranite prah, in sperete z vodo.

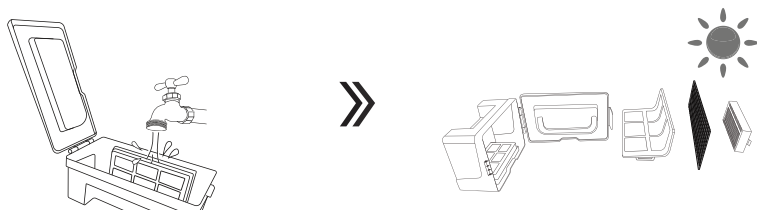

Sperite zbiralnik prahu in prvi sestavni del filtra, nato pa zbiralnik prahu in sestavne dele filtra posušite ter poskrbite, da bodo ostali suhi, da zagotovite njihovo življenjsko dobo.



## 6. Vzdrževanje

### 6.2. Čiščenje stranske krtače in sprednjega kolesca

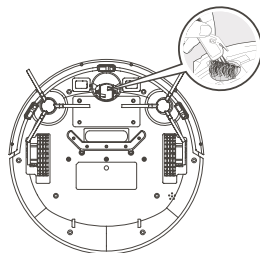
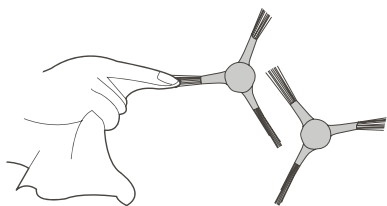

**Čiščenje stranske krtače:** odstranite stransko krtačo in jo obrišite s čisto krpo.

**Čiščenje sprednjega kolesca:** očistite sprednje kolesce in odstranite lase.

### 6.3. Čiščenje tipala proti padcu

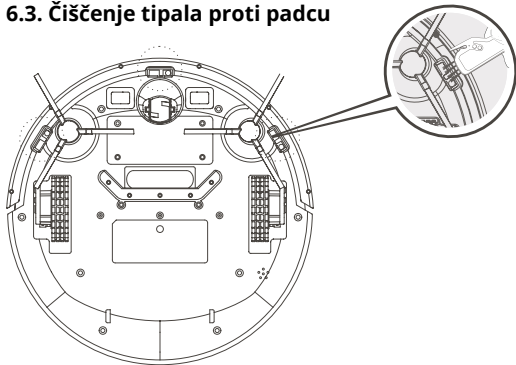

Očistite tipalo proti padcu, da zagotovite občutljivost tipala.

### 6.4. Čiščenje sesalne odprtine

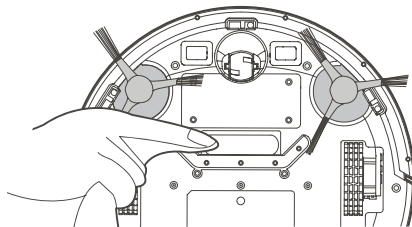

Če je v sesalni odprtini veliko prahu, jo očistite s krpo.

### 6.5. Čiščenje okna tipala

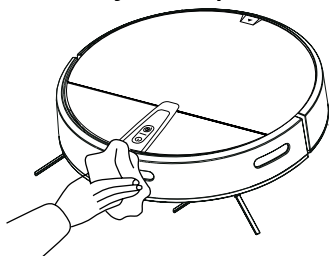

Čiščenje okna tipala.

### 6.6. Čiščenje elektrod na polnilni postaji

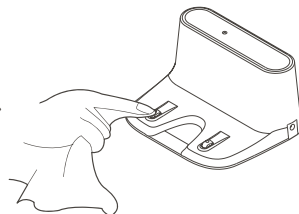
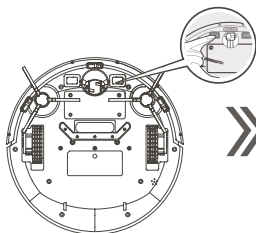

Z mehko krpo nežno obrišite spodnjo stran naprave in elektrodi na polnilni postaji.

## 7. Odpravljanje težav

---

Če naprava ne deluje pravilno, rdeča lučka indikatorja utripa ali neprekinjeno sveti, slišijo se glasovna navodila in alarm.

---

En pisk/dvakrat, rdeča lučka neprekinjeno sveti	Zagozdeno kolo
Štirje piski/dvakrat, rdeča lučka utripa	Izpraznjena akumulatorska baterija
Tri piski/dvakrat, rdeča lučka utripa	Nepravilno delovanje tipala tal
Dva piska/dvakrat, rdeča lučka utripa	Nepravilno delovanje stranske krtače
En pisk/dvakrat, rdeča lučka utripa	Na oknu sprednjih infrardečih tipal so smeti.

### \* Tehnični napotki

Če na način, opisan zgoraj, ne odpravite težave, poskusite naslednje:

1. Znova zaženite napravo.
2. Če se z vnovičnim zagonom težave ne odpravijo, naj napravo popravijo v servisnem centru.

## 8. Vsebina embalaže

Številka	Opis	Količina
1	Glavna naprava (vključno z akumulatorsko baterijo)	1
2	Polnilna postaja	1
3	Daljinski upravljalnik (baterija ni vključena)	1
4	Omrežni napajalnik	1
5	Uporabniški priročnik	1
6	Stranska krtača	2 pár
7	Filter HEPA	2
8	Krpa	2
9	Posoda za vodo	1

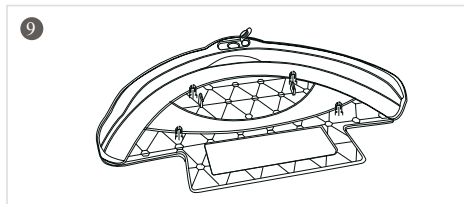
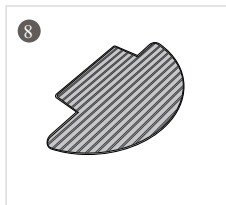
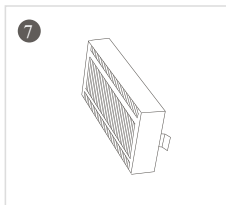
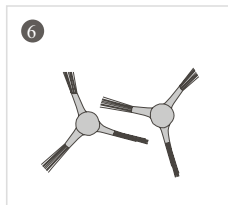
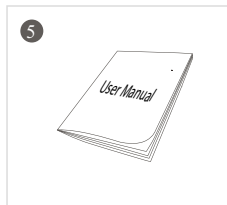
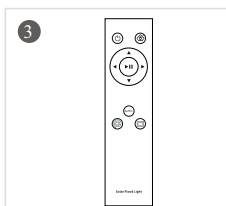
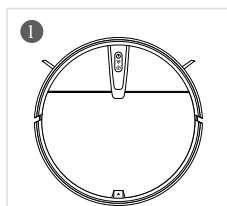

## INFORMACIJE ZA UPORABNIKE GLEDE ODSTRANJEVANJA ELEKTRIČNIH IN ELEKTRONSKIH NAPRAV (DOMAČA RABA)



Ta simbol na izdelku ali v originalni dokumentaciji izdelka pomeni, da rabljenega električnega ali elektronskega izdelka ni dovoljeno zavreči skupaj s komunalnimi odpadki. Da izdelek ustrezno odstranite, ga odnesite v zbirni center, kjer ga bodo brezplačno prevzeli. Če izdelek odstranite na ta način, pomagate zaščititi dragocene naravne vire in preprečiti morebitne negativne vplive na okolje in zdravje ljudi, ki so lahko posledica nepravilnega odstranjevanja odpadkov. Za podrobnejše informacije se lahko obrnete na občinsko upravo ali najbližji zbirni center. V skladu z državnimi predpisi se lahko kaznuje tudi nepravilno odstranjevanje tovrstnih odpadkov. Informacije za uporabnike glede odstranjevanja električnih in elektronskih naprav

(poslovna raba)

Za informacije o odstranjevanju električnih in elektronskih naprav, ki so bile namenjene poslovni rabi, se obrnite na proizvajalca ali uvoznika izdelka. Dobili boste informacije o načinih odstranjevanja in o tem, kdo je glede na datum prihoda električne ali elektronske naprave na trg dolžan kriti stroške odstranjevanja te naprave. Informacije glede odstranjevanja odpadkov v državah zunaj EU Zgornji simbol velja samo v državah EU. Za informacije o pravilnem odstranjevanju električnih in elektronskih naprav se obrnite na občinsko upravo ali prodajalca.

# Cuprins

---

- 1. Instrucțiuni cu privire la siguranță**
- 2. Precauții**
- 3. Prezentarea produsului**
  - 3.1. ....Diagrama pieselor
  - 3.2. ....Diagrama colectorului de praf și a telecomenzii
  - 3.3. ....Stație de andocare
  - 3.4. ....Specificații
- 4. Instrucțiuni de utilizare**
  - 4.1. ....Metoda de încărcare
  - 4.2. ....Pornirea aparatului
  - 4.3. ....Telecomandă
  - 4.4. ....Instalarea rezervorului de apă
- 5. Conectare APP**
- 6. Întreținere**
  - 6.1. ....Curățarea colectorului de praf și a filtrului
  - 6.2. ....Curățarea periei laterale și a roții universale
  - 6.3. ....Curățarea senzorului de denivelări
  - 6.4. ....Curățarea orificiului de aspirație
  - 6.5. ....Curățarea ferestrei senzorului
  - 6.6. ....Curățarea electrodului de încărcare
- 7. Depanarea**
- 8. Lista componentelor**

# 1. Instrucțiuni cu privire la siguranță

---

**Vă rugăm să urmați următoarele măsuri de siguranță înainte de a utiliza produsul:**

---

- Vă rugăm să citiți cu atenție acest manual înainte de a utiliza produsul și să utilizați produsul conform instrucțiunilor din acest manual.
  - Orice operațiune neconformă cu acest manual poate duce la deteriorarea produsului și la vătămări corporale.
- 
1. Acest produs poate fi demontat numai de către un tehnician autorizat. Un astfel de comportament fără permisiune nu este indicat.
  2. Doar adaptorul de alimentare furnizat poate fi utilizat cu acest produs. Utilizarea unui adaptor cu alte specificații poate cauza deteriorarea produsului.
  3. Nu atingeți cablul, baza de încărcare și adaptorul de alimentare cu mâna udă.
  4. Păstrați părțile de deschidere și de rulare la distanță față de perdele, păr, haine sau degete.
  5. Țineți la distanță de obiectele care ard, inclusiv țigări, brichete sau orice lucru care ar putea provoca incendiu.
  6. Nu folosiți pentru a curăța materiale combustibile, inclusiv benzină sau toner de la imprimantă sau copiator. Nu-l utilizați cu substanțe inflamabile în apropiere.
  7. Vă rugăm să curățați produsul după încărcare și să opriți comutatorul produsului înainte de curățare.
  8. Nu îndoiiți prea mult firele și nu așezați obiecte grele sau ascuțite pe aparat.
  9. Acest produs este un aparat electrocasnic de interior, vă rugăm să nu-l utilizați în aer liber.
  10. Aparatul nu poate fi folosit de copiii cu vârsta de până la 8 ani sau de persoane cu tulburări mintale, cu excepția cazului în care sunt supravegheați sau instruiți cu privire la utilizarea acestuia. Nu-ți lăsa copiii să se urce sau să se joace cu aparatul de curățat.
  11. Nu utilizați acest produs pe locuri umede sau apoase.
  12. Posibilele probleme ale trebuie rezolvate cât mai curând posibil. Vă rugăm să curățați orice cablu de alimentare sau obiect mic de pe podea înainte de a utiliza aparatul, în cazul în care acestea împiedică curățarea. Îndoiiți tivul cu franjuri al covorului și preveniți ca perdeaua sau fața de masă să atingă podeaua.
  13. Dacă camera conține o scară sau orice structură suspendată, vă rugăm să testați mai întâi dacă robotul o va detecta și nu va cădea de pe margine. Dacă este necesară o barieră fizică pentru protecție, asigurați-vă că instalarea acesteia nu provoacă accidentări
  14. Când produsul nu este utilizat pentru o perioadă lungă de timp, aparatul trebuie încărcat la fiecare trei luni pentru a evita defectarea bateriei din cauza puterii scăzute pentru o perioadă lungă de timp.
  15. Nu-l utilizați fără colector de praf și fără filtre la locul lor.
  16. Asigurați-vă că adaptorul de alimentare este conectat la priză sau la baza de încărcare în timpul încărcării.
  17. Evitați utilizarea în frig sau căldură mare. Utilizați robotul între -10°C și 50°C.
  18. Înainte de a arunca produsul, deconectați aspiratorul de la baza de încărcare, opriți alimentarea și scoateți bateria.
  19. Asigurați-vă că produsul nu este pornit atunci când scoateți bateria.
  20. Vă rugăm să scoateți și să eliminați bateria în conformitate cu legile și reglementările locale înainte de a arunca produsul.
  21. Nu utilizați produsul cu un cablu de alimentare sau o priză deteriorată.
  22. Nu utilizați produsul atunci când nu poate funcționa normal din cauza căderii, deteriorării, utilizării în aer liber sau pătrunderii apei.

## 2. Precauții

Vă rugăm să citiți următoarele instrucțiuni înainte de a utiliza aparatul.

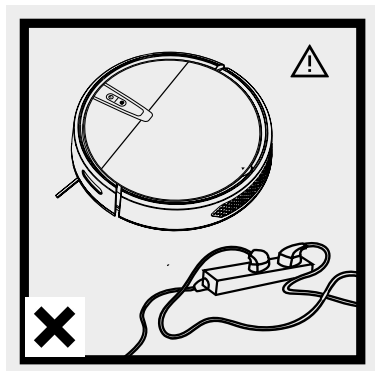

Cablul de alimentare și alte articole diverse împrăștiate pe pământ pot încurca sau înfășura produsul. Asigurați-vă că le îndepărtați înainte de utilizare.

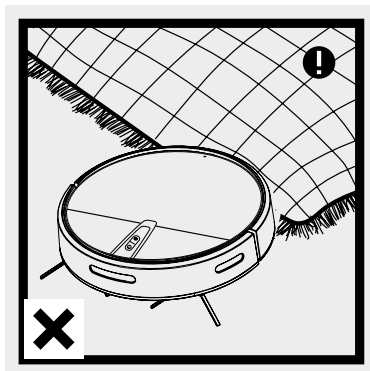

Vă rugăm să rulați marginile covorului sau să faceți ca produsul să funcționeze pe un covor cu păr scurt.

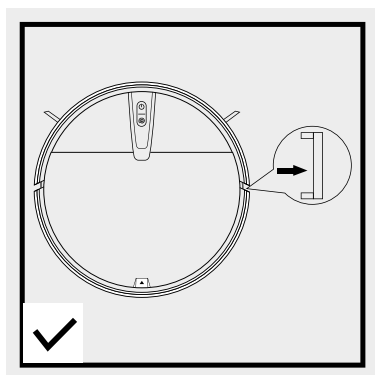

Vă rugăm să îndepărtați benzile albe de pe ambele părți ale barei de protecție înainte de utilizare, altfel aparatul nu va funcționa corect.

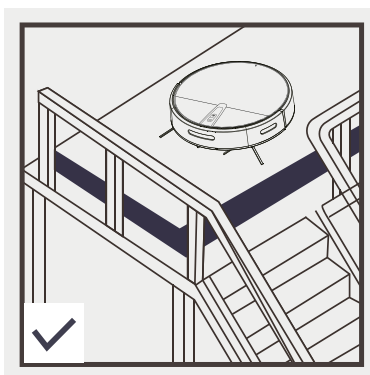

Amplasați balustrade la margine pentru a asigura funcționarea în siguranță a produsului.

# 3. Prezentarea produsului

## 3.1. Diagrama pieselor

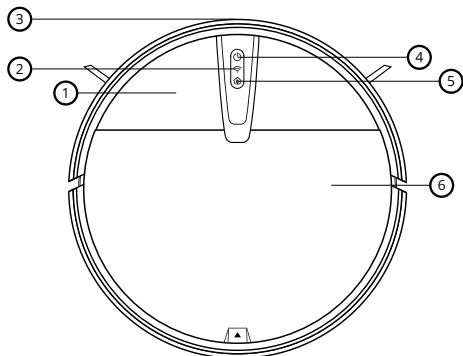

1. Capac
2. Indicator WIFI
3. Bară de protecție cu infraroșu
4. Comutator Ponit/Oprit
5. Reîncărcare automată
6. Capac mijloc

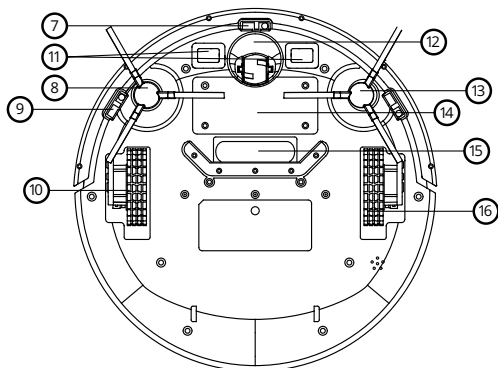

7. senzor de cădere
8. perie de măturat dreapta
9. senzor de cădere
10. roată dreapta
11. electrozi de încărcare
12. roată centru
13. perie de măturat stânga
14. capac baterie
15. orificiu de aspirare
16. roată stânga

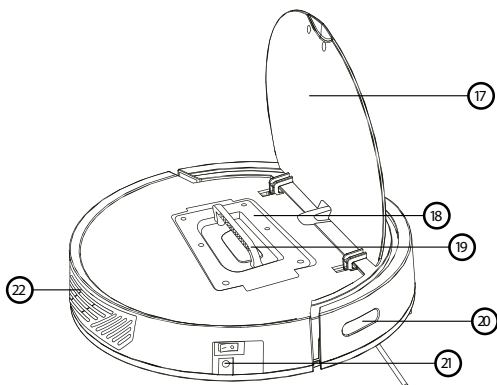

17. Capac mijloc
18. Colector de praf
19. Mâner colector de praf
20. Receptor de semnal infraroșu
21. Conector de alimentare
22. leșire de aer



# 3. Prezentarea produsului

## 3.2. Diagrama colectorului de praf și a telecomenzii

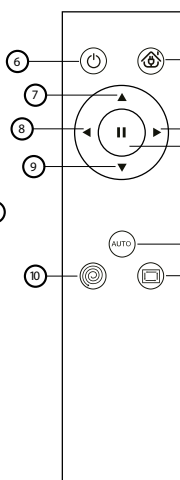
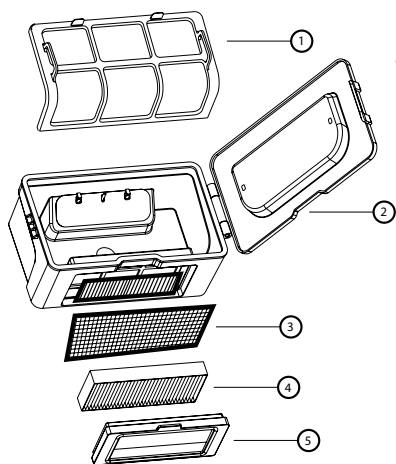

1. Filtru de prim nivel
2. Colector de praf
3. Filtru fin bumbac
4. Filtru HEPA
5. Inel de etanșare a elementului filtrant
6. Pornit/Oprit
7. Înainte
8. La stânga
9. Înapoi
10. Curățare punct fix
11. Reîncărcare automată (Numai pentru modelele cu această funcție)
12. La dreapta
13. Pauză
14. Curățare automată
15. Curățare pe margine

## 3.3. Stație de andocare

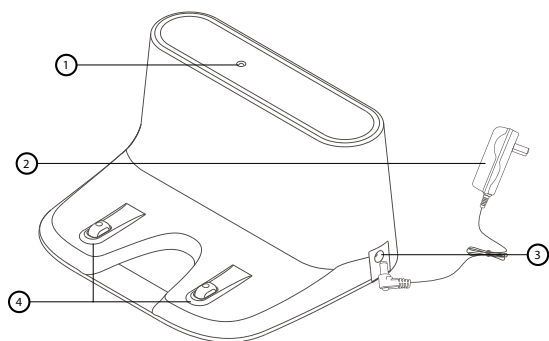

1. Indicator de putere
2. Adaptor de alimentare
3. Priza de alimentare
4. Electrode de încărcare
5. Priză adaptor de alimentare

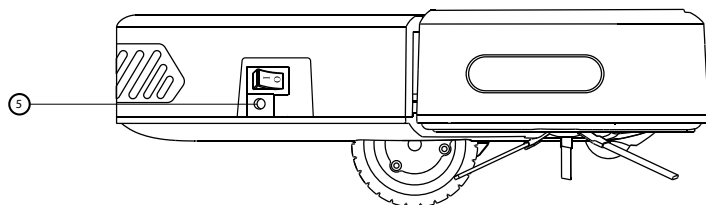

## 3. Prezentarea produsului

---

### 3.4. Specificații

<b>Diametru</b>	320mm
<b>Înălțime</b>	78mm
<b>Greutate netă</b>	2kg
<b>Tensiune de alimentare</b>	7,4V
<b>Baterie</b>	Baterie litiu 4400mAh
<b>Putere</b>	15W
<b>Volum colector de praf</b>	600ml
<b>Capacitate rezervor apă</b>	180ml
<b>Tip de încărcare</b>	Încărcare automată / manuală
<b>Mod de curățare</b>	Curățare zig-zag, curățare automată, curățare punct fix, Curățare pe margine
<b>Timp de încărcare completă</b>	4-5 ore
<b>WIFI</b>	2.4 - 2.5 GHz; 5.15-5.875 GHz; 5.925 GHz-7.125 GHz
<b>Timp de lucru</b>	Aproximativ 100 de minute
<b>Tip buton</b>	Butoane fizice

Bateria sau acumulatorul care poate fi inclus cu produsul are o durată de viață de șase luni deoarece este un articol consumabil. Manevrarea necorespunzătoare (încărcare prelungită, scurtcircuit, ruperea de către un alt obiect etc.) poate duce la incendii, supraîncălzire sau scurgerea bateriei, de exemplu.

În cazul unui echipament radio care transmite în mod intenționat unde radio, instrucțiunile și informațiile de siguranță includ informații despre toate benzile de frecvență în care funcționează echipamentul radio și puterea maximă de frecvență radio transmisă în banda de frecvență în care funcționează echipamentul radio.

---

RTB Media sro declară prin prezenta că tipul de echipament radio CHARLES i4 respectă Directivile 2014/53/UE, 2014/30/UE, 2014/35/UE și 2011/65/UE. Conținutul complet al declarației de conformitate UE este disponibil pe următoarele pagini web: <https://niceboy.eu/cs/podpora/prohlaseni-o-shode-mM38CtmYvX693IHvvu4CWpk3VJGrvnc>

# 4. Instrucțiuni de utilizare

## 4.1. Metoda de încărcare

### 1. Cum se utilizează baza de încărcare

Așezați baza de încărcare pe un teren plat, apoi conectați adaptorul de alimentare. Indicatorul de alimentare va fi aprins constant.

#### \* Observații

Așezați baza de încărcare pe o suprafață plată, cu spatele lipit de perete și îndepărtați toate obstacolele din jurul bazei de încărcare de aproximativ 1 metru lățime și 2 metri în fața bazei de încărcare, așa cum se arată în imagine.

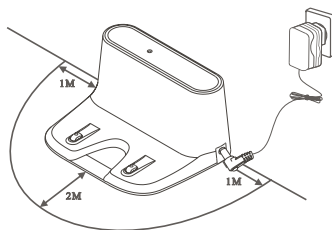

### 2. Două metode de încărcare

- Conectați direct adaptorul de alimentare la aparat, cu celălalt capăt conectat la sursa de alimentare, așa cum se arată în imaginea A.
- Utilizați baza de încărcare, așa cum se arată în imaginea B.

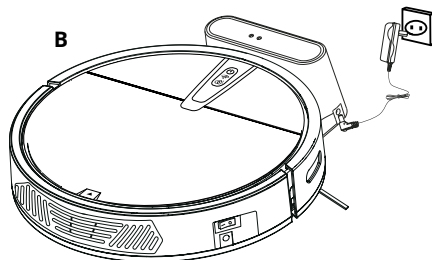
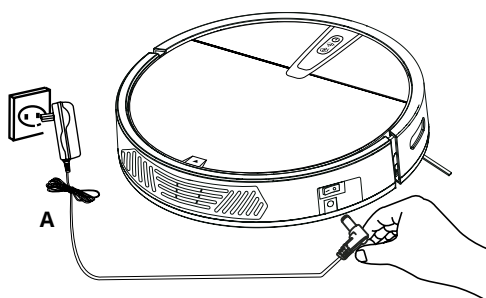

## 4.2 Pornirea aparatului

Porniți comutatorul de alimentare, indicatorul butonului panoului luminează intermitent (1 înseamnă pornire, 0 înseamnă oprire).

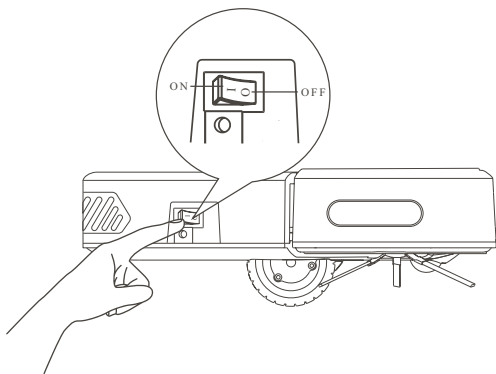

### \* Observații

- A. Vă rugăm să încărcați aparatul nu mai puțin de 12 ore la prima încărcare și încărcați-l până când lumina roșie a tastei de pornire se aprinde intermitent. Când bateria este complet încărcată, ledul verde va rămâne aprins constant.
- B. Pentru utilizarea zilnică, depozitați aparatul pe suportul de încărcare și asigurați-vă că suportul de încărcare este pornit.
- C. Când nu este folosit pentru o lungă perioadă de timp, vă rugăm să încărcați complet aparatul, să opriți comutatorul de alimentare și să îl păstrați într-un loc răcoros și uscat.
- D. Când setați modul de rezervare, nu utilizați modul de încărcare manuală. Se recomandă utilizarea modului de încărcare automată.

## 4. Instrucțiuni de utilizare

---

### 4.3. Telecomandă

#### **Așteptare**

Apăsați această tastă pentru a intra în modul de repaus; apăsați tasta Pauză pentru a reporni aparatul; Dacă aparatul nu este operat în decurs de 3 minute, va intra automat în modul de repaus.

#### **Curățare automată**

Apăsați această tastă pentru a începe curățarea automată; Apăsați tasta Pauză pentru a pune aparatul pe pauză.

#### **Reîncărcare automată (Numai pentru modelele cu această caracteristică)**

Apăsați această tastă pentru a găsi automat baza de încărcare pentru încărcare.

#### **Pauză**

Apăsați această tastă pentru a întrerupe aparatul în starea de funcționare și apăsați această tastă pentru a trezi aparatul în starea de repaus.

#### **Direcție**

- ⊙ Înainte – apăsați această tastă pentru a deplasa aparatul înainte.
- ⊙ Înapoi – Apăsați această tastă pentru a deplasa aparatul înapoi.
- ⊙ Stânga – apăsați această tastă pentru a deplasa aparatul la stânga.
- ⊙ Dreapta – Apăsați această tastă pentru a deplasa aparatul la dreapta.

#### **Modul măturare de-a lungul pereților**

Apăsați această tastă pentru a activa modul de curățare. Puteți comuta la alt mod (cum ar fi automat) doar prin telecomandă sau va continua să funcționeze în acest mod până la oprire.

#### **Curățare punct fix**

Apăsați această tastă pentru a începe curățarea în punct spirală. După încheierea modului de curățare punct fix, acesta va intra în modul automat

# 4. Instrucțiuni de utilizare

## 4.4. Instalarea rezervorului de apă

1. Introduceți capătul frontal al rezervorului de apă în mop, aliniați-l așa cum se arată în imagine și lipiți mopul pe banda magică a rezervorului de apă.

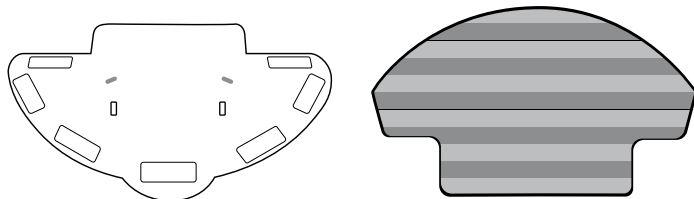

2. Deschideți orificiul de admisie a rezervorului de apă și injectați încet apa în rezervorul de apă.

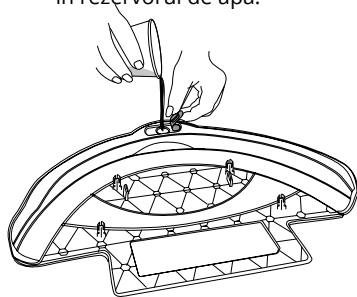

3. Așezați partea inferioară a aparatului în sus, aliniați coloana de poziționare a rezervorului de apă cu orificiul de poziționare al căruciorului din partea de jos a mașinii și apăsați strâns rezervorul de apă.

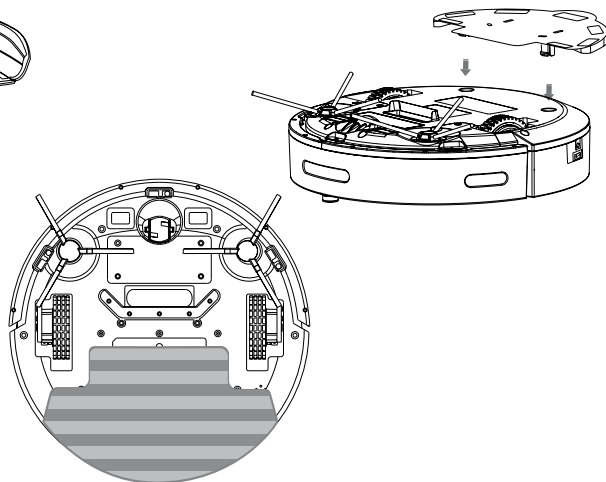

### **\* Observații**

- Rezervorul de apă nu are funcția de a închide apa și va începe să se scurgă după injectarea apei. Vă rugăm să scoateți rezervorul de apă înainte de încărcare.
- Acordați atenție când utilizați rezervorul de apă, adăugați apă sau curățați la timp, vă rugăm să scoateți rezervorul înainte de a adăuga apă.
- Vă rugăm să nu utilizați un rezervor de apă pe covor. Când folosiți rezervorul de apă pentru a curăța podeaua, vă rugăm să îndoiiți marginea covorului, astfel încât să evitați ca corpurile străine de pe cârpă să murdărească covorul.
- După curățarea mopului, este necesar să uscați mopul până când nu picură și apoi să îl instalați pe rezervorul de apă. În același timp, mopul trebuie să fie plat.

## 5. Conectare APP

---

1. Descărcați aplicația scanând codul QR cu telefonul mobil sau căutați „Niceboy ION” pe piața de aplicații mobile și descărcați aplicația. Înainte de a utiliza această funcție asigurați-vă că telefonul mobil a fost conectat la WiFi.
2. Deschideți aplicația „Niceboy ION” și înregistrați un cont nou sau utilizați un cont existent.
3. După ce parola este setată, treceți la pasul următor „Adăugați dispozitiv”
4. Selectați și faceți clic pe „Electrocasnice mici”
5. Selectați și faceți clic pe „Niceboy ION Charles i4”
6. Porniți butonul de pornire din partea laterală a aparatului (1 PORNIT; 0 - OPRIT), așa cum se arată în imagine.
7. După terminarea sunetului de pornire, apăsați lung butonul Start/Stop de pe panou timp de mai mult de 3 secunde până când se mai emite un bip și indicatorul LED WiFi clipește.
8. Asigurați-vă că selectați numele WiFi de acasă și introduceți parola WiFi și faceți clic pe URMĂTOR (notă: este disponibil doar WiFi 2,4G), așa cum se arată în imagine.
9. Asigurați-vă că indicatorul LED WiFi clipește și bifați „Confirmați indicatorul clipește rapid” și faceți clic pe URMĂTOR pentru conexiune la rețea și pe Terminare după ce dispozitivul este adăugat cu succes. Poate dura câteva sau zeci de secunde pentru a conecta dispozitivul la WiFi în funcție de puterea semnalului. O interfață de control va fi afișată atunci când dispozitivul este asociat cu succes.

**Resetați WiFi:** În caz de expirare a conexiunii sau înainte de a conecta un alt telefon mobil, porniți mai întâi dispozitivul și, în decurs de 10 secunde, apăsați lung butonul Start/Stop timp de 3 secunde până emite un bip, apoi reconectați-l la rețeaua WiFi. După ce parola este setată, treceți la pasul următor „Adăugați dispozitiv” (3).



# 6. Întreținere

## 6.1. Curățarea colectorului de praf și a filtrului

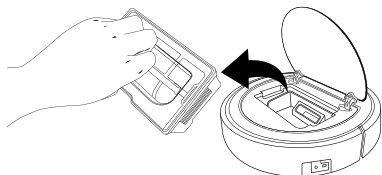

Scoateți colectorul de praf.

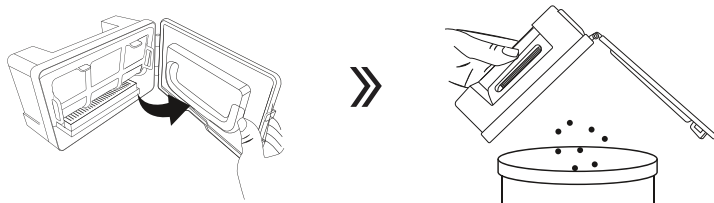

Deschideți închiderea colectorului de praf și goliți praful și gunoiul.

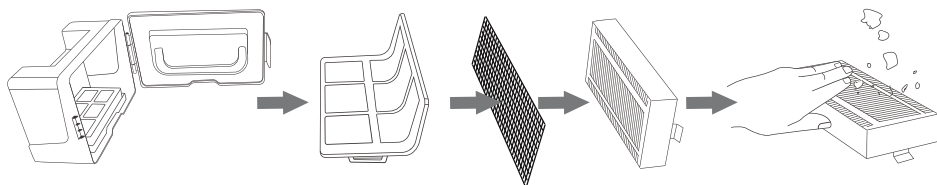

Scoateți elementele de filtrare. Filtrul HEPA poate fi spălat cu apă și îl puteți bate pentru a îndepărta praful înainte de spălare.

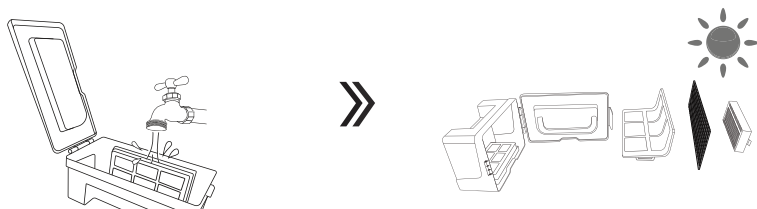

Spălați colectorul de praf și primul element filtrant, uscați colectorul de praf și elementele filtrante și păstrați-le uscate pentru a le asigura durata de viață.

# 6. Întreținere

## 6.2. Curățarea periei laterale și a roții universale

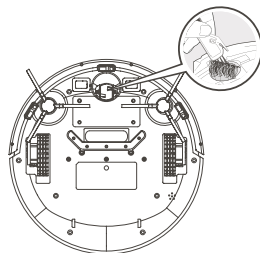
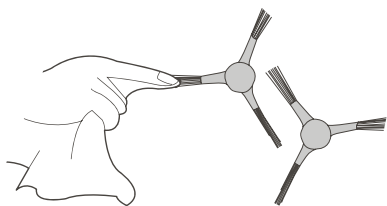

**Curățați peria laterală:** Scoateți peria laterală și ștergeți-o cu o cârpă curată.

**Curățați roata universală:** Curățați roata universală pentru a îndepărta părul încurcat.

## 6.3. Curățarea senzorului de denivelări

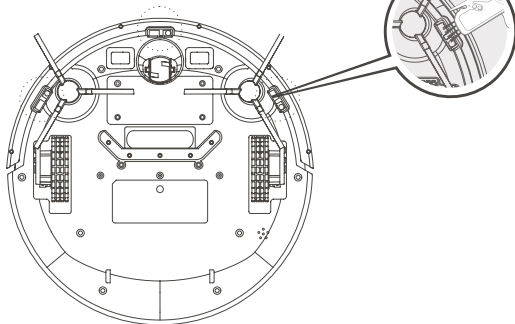

Curățați senzorul de denivelări pentru a asigura sensibilitatea senzorului.

## 6.4. Curățarea orificiului de aspirație

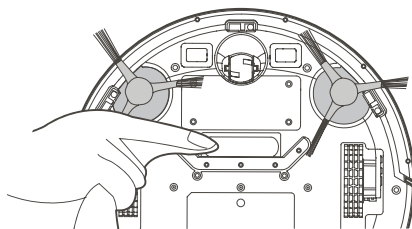

Dacă există o cantitate mare de praf în orificiul de aspirație, curățați-l cu o cârpă.

## 6.5. Curățarea ferestrei senzorului

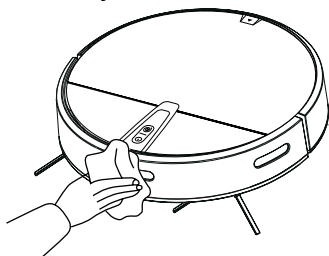

Curățarea ferestrei senzorului.

## 6.6. Curățarea electrodului de încărcare

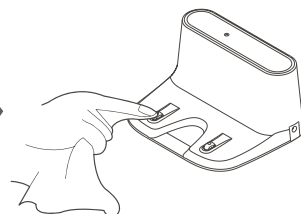
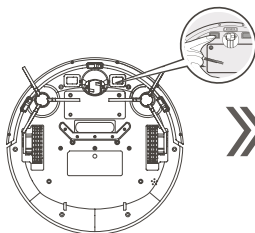

Ștergeți ușor partea de jos a aparatului și electrodul de încărcare al bazei de încărcare cu o cârpă moale.

## 7. Depanarea

---

**Când unitatea funcționează defectuos, indicatorul luminos roșu clipește sau rămâne aprins continuu și se aude o alarmă sonoră împreună cu instrucțiunile vocale.**

---

Un bip/de două ori, lumina roșie este mereu aprinsă	Roata este blocată
patru bipuri/de două ori, lumina roșie clipește	Alimentare întreruptă
trei bipuri/de două ori, lumina roșie clipește	Problemă la senzorul de podea
două bipuri/de două ori, lumina roșie clipește	Problemă la peria laterală
Un bip/de două ori, lumina roșie clipește	Bara de protecție față este blocată

### \* Sfaturi tehnice

Dacă metoda de mai sus nu rezolvă problema, încercați următoarele:

1. Reporniți alimentarea aparatului.
2. Dacă problema nu poate fi rezolvată prin repornirea aparatului, vă rugăm să-l trimiteți la centrul de service post-vânzare pentru mentenanță.

## 8. Lista componentelor

Număr	Descriere	Cantitate
1	Aparat principal (include bateria)	1
2	Bază de încărcare	1
3	Telecomandă (fără baterie)	1
4	Adaptor de alimentare	1
5	Manual de utilizare	1
6	Perie laterală	2 perechi
7	Filtru HEPA	2
8	Cârpă	2
9	Rezervor de apă	1

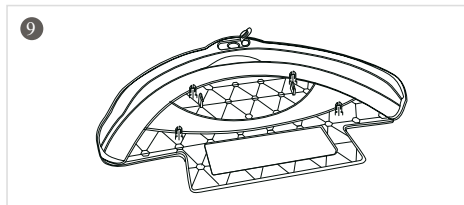
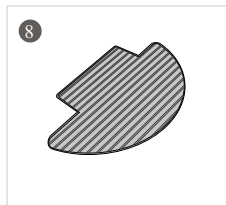
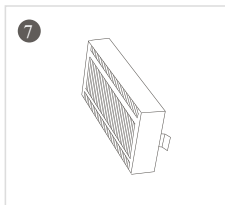
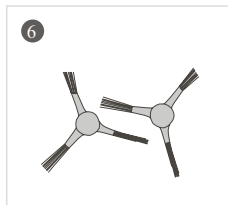
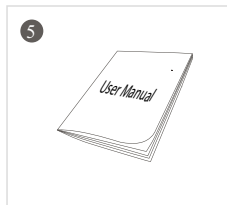
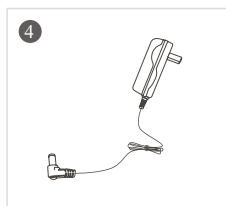
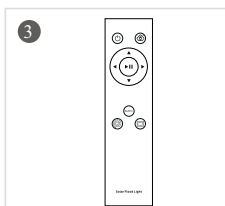
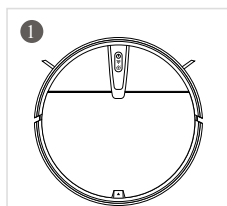

## INFORMAȚII PENTRU UTILIZATOR CU PRIVIRE LA ELIMINAREA DISPOZITIVELOR ELECTRICE ȘI ELECTRONICE (ELECTROCASNICE)

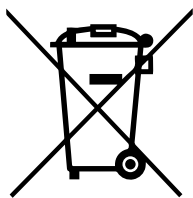

Acest simbol situat pe un produs sau în documentația produsului înseamnă că produsele electrice sau electronice uzate nu pot fi aruncate împreună cu deșeurile comune. Pentru a elimina corect aceste produse, duceți-le la un loc de colectare desemnat, unde vor fi acceptate gratuit. Prin eliminarea unui produs în acest fel, contribuiți la protejarea resurselor naturale prețioase și contribuiți la prevenirea oricăror potențiale impacturi negative asupra mediului și sănătății umane, care ar putea fi rezultatul unei eliminări incorecte a deșeurilor. Este posibil să primiți informații mai detaliate de la autoritatea locală sau cel mai apropiat loc de colectare. Conform reglementărilor naționale, amenziile pot fi aplicate și oricărei persoane care aruncă incorect acest tip de deșeuri. Informații pentru utilizator cu privire la eliminarea dispozitivelor electrice și electronice.

(Uz comercial și corporativ)

Pentru a elimina corect dispozitivele electrice și electronice pentru uz comercial și corporativ, consultați producătorul sau importatorul produsului. Aceștia vă vor oferi informații cu privire la toate metodele de eliminare și, conform datei menționate pe aparatul electric sau electronic de pe piață, vă vor spune cine este responsabil pentru finanțarea eliminării acestui dispozitiv electric sau electronic. Informații privind procesele de eliminare în alte țări din afara UE. Simbolul afișat mai sus este valabil numai pentru țările din Uniunea Europeană. Pentru eliminarea corectă a dispozitivelor electrice și electronice, solicitați informațiile relevante de la autoritățile locale sau de la distribuitor..

# Содержание

---

- 1. Правила техники безопасности**
- 2. Меры предосторожности**
- 3. Информация об изделии**
  - 3.1 .....Схема робота-пылесоса
  - 3.2 .....Схема пылесборника и пульта дистанционного управления
  - 3.3 .....Зарядная станция
  - 3.4 .....Спецификация
- 4. Указания по обслуживанию**
  - 4.1 .....Зарядка
  - 4.2 .....Включение
  - 4.3 .....Пульт дистанционного управления
  - 4.4 .....Установка емкости для воды
- 5. Подключение к мобильному приложению**
- 6. Уход**
  - 6.1 .....Чистка пылесборника и фильтра
  - 6.2 .....Уход за боковыми щетками
  - 6.3 .....Уход за датчиком падения
  - 6.4 .....Уход за всасывающим механизмом
  - 6.5 .....Уход за датчиками
  - 6.6 .....Уход за электродами зарядки
- 7. Перечень неисправностей и способы их устранения**
- 8. Содержимое упаковки**

# 1. Правила техники безопасности

---

**Прежде чем использовать изделие, ознакомьтесь со следующими мерами предосторожности:**

---

- Прежде чем использовать изделие, внимательно прочтите настоящее руководство и пользуйтесь изделием в соответствии с указаниями, содержащимися в этом руководстве.
  - Любое действие, не соответствующее настоящему руководству, может привести к повреждению изделия и получению травм.
- 
1. Демонтаж данного изделия разрешено проводить только авторизованному технику. Демонтаж неуполномоченным лицом может привести к повреждению изделия и получению травм.
  2. Изделие должно использоваться только с зарядным адаптером, поставленным изготовителем. Использование иного адаптера с другими спецификациями может привести к повреждению изделия.
  3. Не касайтесь кабеля, зарядной станции и зарядного адаптера мокрой рукой.
  4. Не касайтесь всасывающего отверстия и подвижных частей, не допускайте всасывания штор, волос или одежды.
  5. Не оставляйте устройство рядом с горящими предметами, включая сигарету, зажигалку и любые другие предметы, которые могут привести к пожару.
  6. Не используйте устройство для сбора горючих материалов, включая бензин или тонер для принтера и копировальной машины. Не пользуйтесь горючими веществами рядом с устройством.
  7. После зарядки очистите изделие, а перед чистой выключите выключатель.
  8. Не перегибайте провода и не кладите на прибор тяжелые или острые предметы.
  9. Настоящее изделие является бытовым устройством для использования в помещениях, не используйте его на улице.
  10. Запрещается пользоваться устройством детям в возрасте до 8 лет или лицам с психическими расстройствами, если они не находятся под контролем или не были проинструктированы об использовании данного бытового устройства. Не позволяйте детям кататься на устройстве или играть с ним..
  11. Не используйте это изделие на мокрой или влажной поверхности.
  12. Возможные проблемы в работе изделия необходимо без промедления устранить. Перед использованием устройства уберите с пола кабель питания и мелкие предметы, если они могут помешать его работе. Загните крошку ковра и примите меры, чтобы штора или скатерть не касались пола.
  13. Если в убираемом помещении находится лестница или какая-либо иная конструкция, сначала проверьте, распознает ли ее робот и не упадет ли с ее края. Если для защиты необходимо физическое препятствие, убедитесь в том, что устройство не приведет к травме в результате спотыкания.
  14. Если изделие не используется продолжительное время, его необходимо заряжать каждые три месяца, чтобы не допустить выхода аккумулятора из строя вследствие длительного низкого уровня зарядки.
  15. Не используйте пылесос без установленного пылесборника и фильтров.
  16. Во время зарядки убедитесь в том, что зарядный адаптер подключен к розетке или зарядной станции.
  17. Избегайте эксплуатации устройства в холод или в жару. Используйте робот-пылесос при температуре от 0°C до 40°C.

- 18.** Перед выводом изделия из эксплуатации отключите устройство от зарядной станции, выключите питание и извлеките аккумулятор.
- 19.** Перед извлечением аккумулятора убедитесь в том, что изделие выключено.
- 20.** Перед утилизацией изделия извлеките и утилизируйте аккумулятор в соответствии с местными законами и нормами.
- 21.** Не используйте изделие с поврежденным кабелем питания или с поврежденной розеткой.
- 22.** Не используйте изделие, если оно не работает вследствие падения, повреждения или попадания воды



## 2. Меры предосторожности

Перед использованием пылесоса прочтите следующие указания.

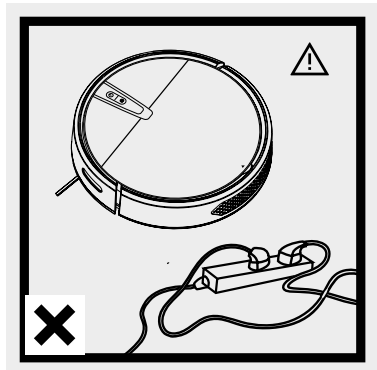

Кабель питания и другие разбросанные по полу мелкие предметы могут намотаться на изделие. Перед его использованием не забудьте их убрать.

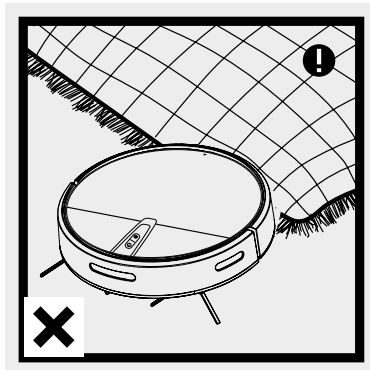

Подверните бахрому ковра или примите меры, чтобы изделие не всосало ковер с мягким ворсом.

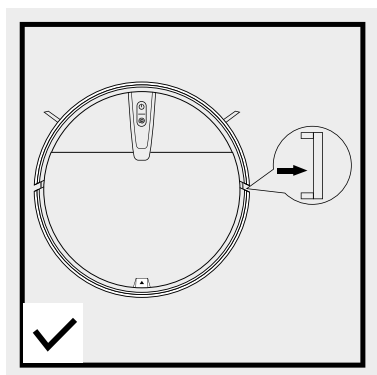

Удалите белые полоски с обеих сторон бампера, в противном случае устройство не будет работать должным образом.

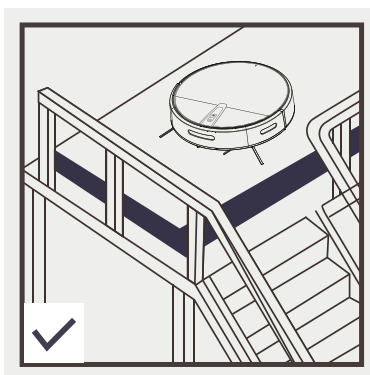

Для обеспечения безопасности эксплуатации изделия защитный барьер необходимо размещать по краю.

# 3. Информация об изделии

## 3.1. Схема робота-пылесоса

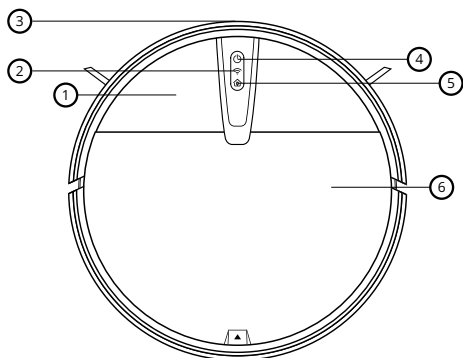

1. Корпус пылесоса
2. Светодиод подключения к сети вай-фай
3. Инфракрасный датчик
4. Кнопка включения / выключения
5. Автоматическая зарядка
6. Центральная откидная крышка

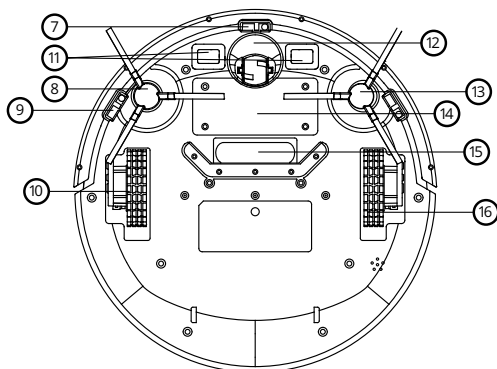

7. датчик падения
8. правая боковая щетка
9. датчик падения
10. правое колесико
11. электроды зарядки
12. центральное колесико
13. левая боковая щетка
14. крышка аккумулятора
15. всасывающее отверстие
16. левое колесико

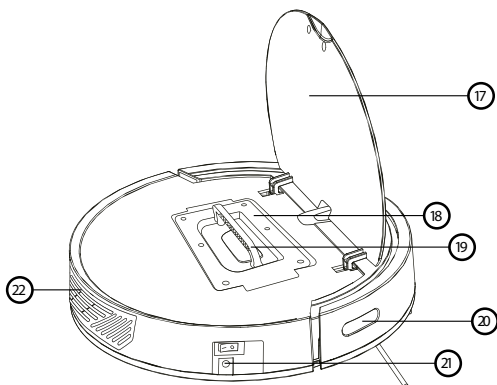

17. Центральная откидная крышка
18. Пылесборник
19. Ручка пылесборника
20. Инфракрасные датчики
21. Разъем питания
22. Вывод воздуха

# 3. Информация об изделии

## 3.2. Схема пылесборника и пульта дистанционного управления

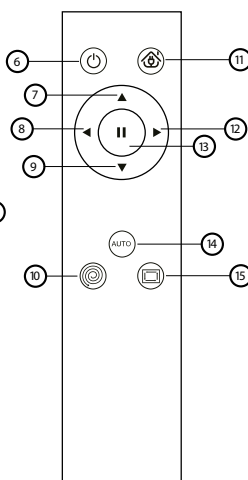
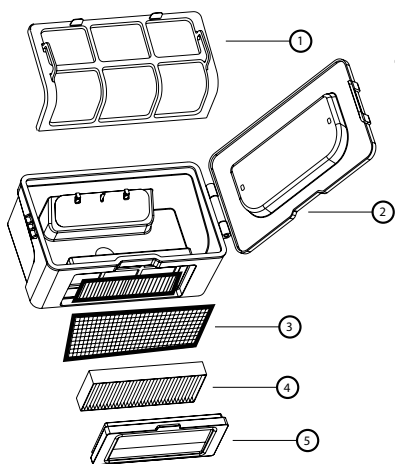

1. Пылевой фильтр
2. Контейнер для мусора
3. Хлопчатобумажный фильтр тонкой очистки
4. HEPA-фильтр
5. Уплотнение фильтровального элемента
6. Включение / Выключение
7. Вперед
8. Влево
9. Назад
10. Точечная уборка
11. Возвращение на зарядную станцию (только для моделей, поддерживающих данную функцию)
12. Вправо
13. Пауза
14. Автоматическая уборка
15. Уборка вдоль стен

## 3.3. Зарядная станция

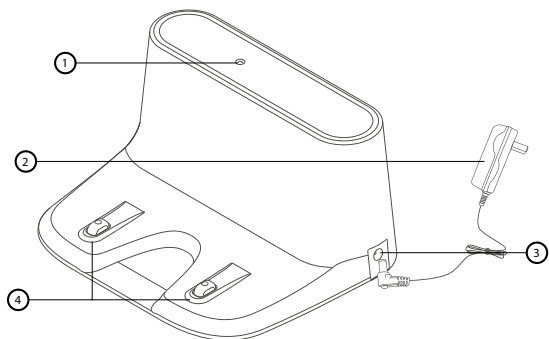

1. Светодиод
2. Зарядный адаптер
3. Зарядный вход
4. Электроды зарядки
5. Зарядный вход на устройстве

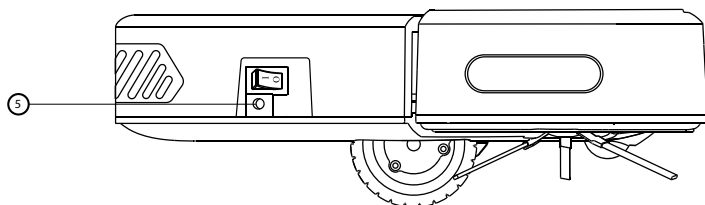

## 3. Информация об изделии

---

### 3.4. Спецификация

<b>Диаметр</b>	320 мм
<b>Высота</b>	78 мм
<b>Чистый вес</b>	2 кг
<b>Напряжение питания</b>	7.4 В
<b>Аккумулятор</b>	Литиевая батарея 4400 мА.ч.
<b>Мощность</b>	15 Вт
<b>Объем пылесборника</b>	600 мл
<b>Объем емкости для воды</b>	180 мл
<b>Тип зарядки</b>	Автоматическая зарядка / зарядка вручную
<b>Режим уборки</b>	Зигзагообразная уборка, автоматическая уборка, уборка в данном месте, уборка по краям
<b>Время полной зарядки</b>	4–5 часов
<b>WIFI</b>	2.4 – 2.5 GHz; 5.15-5.875 GHz; 5.925 GHz-7.125 GHz
<b>Время работы</b>	Приблизительно 100 минут
<b>Тип кнопок</b>	Физические кнопки

Срок службы батареи или аккумулятора, который может входить в комплект изделия, составляет шесть месяцев, поскольку он является расходным материалом. Неправильное обращение (длительная зарядка, короткое замыкание, поломка другим предметом и т. д.) может привести, например, к возгоранию, перегреву или протечке аккумулятора.

В случае радиооборудования, которое преднамеренно излучает радиоволны, инструкции и информация по технике безопасности должны включать информацию обо всех диапазонах частот, в которых работает радиооборудование, и о максимальной мощности радиочастот, передаваемой в диапазоне частот, в котором работает радиооборудование.

---

Руководство для загрузки в электронном виде Вы найдете на сайте [www.niceboy.eu](http://www.niceboy.eu) в разделе поддержки. Настоящим компания „РТБ Медиа с.р.о.“ заявляет, что тип радиооборудования „CHARLES i4“ соответствует требованиям директив 2014/53/EU, 2014/30/EU, 2014/35/EU и 2011/65/EU. Полный текст Декларации ЕС о соответствии Вы найдете в интернете на сайте:

<https://niceboy.eu/cs/podpora/prohlaseni-o-shode-mM38CtmYvX693IHvuu4CWpk3vJGrvnc>

# 4. Указания по обслуживанию

## 4.1. Зарядка

### 1. Как использовать зарядную станцию

Поместите зарядную станцию на ровную поверхность и подключите зарядный адаптер. Индикатор питания будет непрерывно светиться.

#### \* Примечания

Поместите зарядную станцию на ровную поверхность задней стороной к стене и устраните все препятствия на расстоянии приблизительно 1 метра рядом с зарядной станцией и 2 метров перед зарядной станцией, как показано на рисунке.

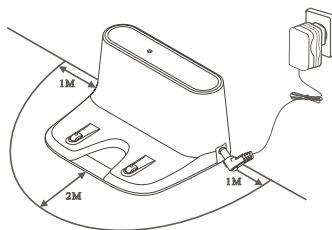

### 2. Два способа зарядки

- Подключите зарядный адаптер непосредственно к устройству, а другой его конец - к источнику питания, как показано на рисунке А.
- Используйте для зарядки зарядную станцию, как показано на рисунке В.

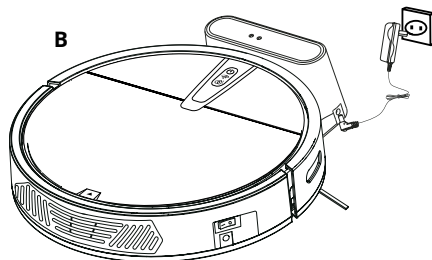
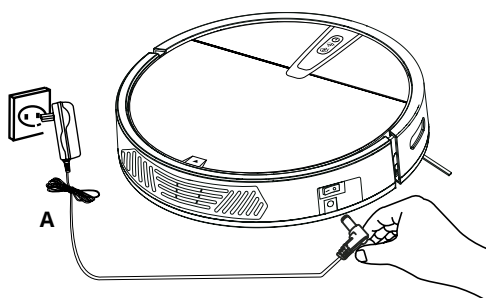

## 4.2 Включение

Включите выключатель питания, индикатор кнопки на панели начнет мигать (1 означает включение питания, 0 - выключение питания).

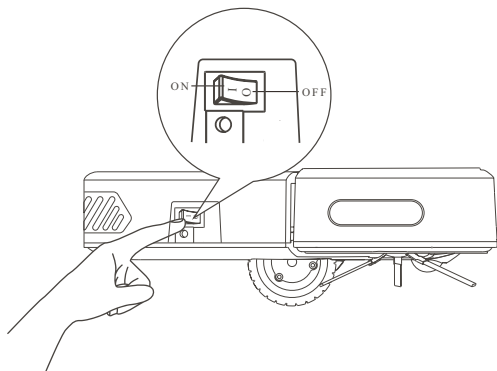

## \* Примечания

- A.** Во время первой зарядки заряжайте устройство не менее 12 часов и заряжайте его, пока не зажжется красная контрольная лампочка кнопки питания. После полной зарядки аккумулятора будет постоянно светиться зеленая контрольная лампочка.
- B.** При ежедневном использовании устанавливайте прибор на зарядную станцию, убедившись в том, что зарядная станция включена.
- C.** Если прибор не будет использоваться длительное время, полностью зарядите его, выключите выключатель и поместите в сухое прохладное место.
- D.** При настройке режима резервирования не используйте режим зарядки вручную. Рекомендуется использовать режим автоматической зарядки.

## 4. Указания по обслуживанию

---

### 4.3. Пульт дистанционного управления

#### Режим готовности

При нажатии этой кнопки пылесос перейдет в спящий режим; при нажатии кнопки "Пауза" устройство вновь включится; если устройство не будет задействовано в течение 3 минут, оно автоматически перейдет в спящий режим.

#### Автоматическая уборка

Нажатием этой кнопки включается автоматическая уборка; нажатием кнопки "Пауза" Вы в случае необходимости приостановите работу устройства.

#### Автоматическая подзарядка (только у моделей с этой функцией)

При нажатии этой кнопки пылесос автоматически начнет искать зарядную станцию.

#### Пауза

Нажатием этой кнопки Вы в обычном состоянии приостановите прибор, а в спящем состоянии выведете его из этого состояния.

#### Направление

- ⊙ Вперед – при нажатии этой кнопки устройство движется вперед.
- ⊙ Назад – при нажатии этой кнопки устройство возвращается назад.
- ⊙ Влево – при нажатии этой кнопки устройство движется влево.
- ⊙ Вправо – при нажатии этой кнопки устройство движется вправо.

#### Режим уборки вдоль стены

Нажатием этой кнопки осуществляется переход в режим уборки. Включить другой режим (например, автоматический) можно лишь пультом дистанционного управления, в противном случае пылесос будет работать в этом режиме вплоть до выключения.

#### Уборка в данном месте

Нажатием этой кнопки включается уборка по спирали в данном месте. (После завершения уборки в данном месте прибор автоматически переключится в автоматический режим)

# 4. Указания по обслуживанию

## 4.4. Установка емкости для воды

1. Приложите переднюю часть емкости для воды к насадке для влажной уборки, выровняйте ее, как показано на рисунке, и приклейте насадку для влажной уборки к двусторонней клейкой ленте на емкости для воды.

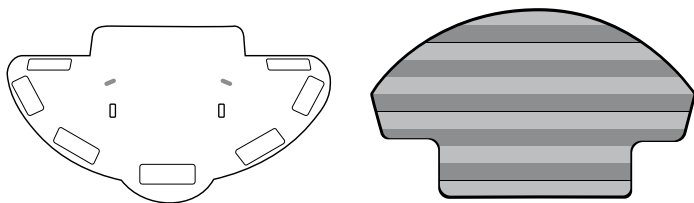

2. Откройте отверстие для заливки воды в емкость и потихоньку заполните емкость водой.

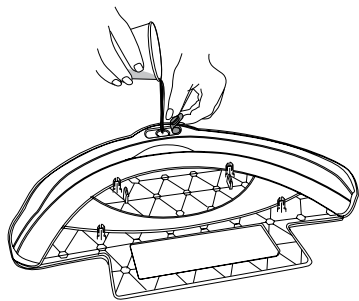

3. Расположите прибор вверх дном, выровняйте позиционный выступ емкости для воды с позиционным отверстием в нижней части прибора и прижмите емкость для воды к прибору.

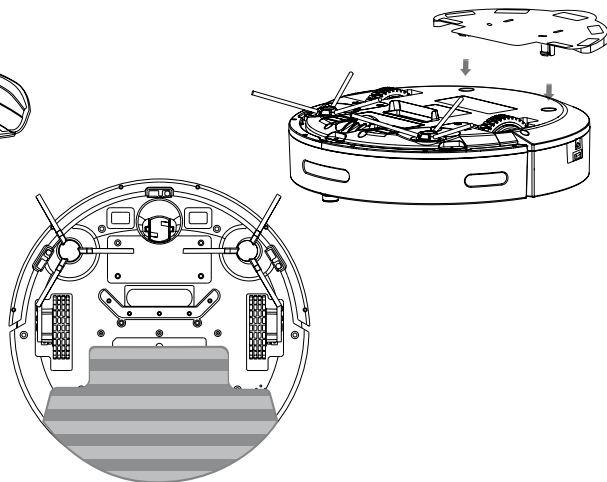



#### **\* Примечания**

- Емкость для воды не оснащена функцией, препятствующей вытеканию воды, и вода сразу начнет просачиваться. Перед зарядкой снимите емкость для воды с пылесоса.
- Используя емкость для воды, будьте внимательны, вовремя доливайте воду или очищайте емкость. Перед доливкой воды снимите ее с пылесоса.
- Не используйте емкость для просачивания воды на ковре. Используя емкость для воды для мытья пола, загните край ковра, чтобы не запачкать ковер посторонними веществами с насадки для влажной уборки.
- Очистив насадку для влажной уборки, ее необходимо высушить, а затем прикрепить к емкости для воды. При этом насадку для влажной уборки необходимо выровнять.

## 5. Подключение к приложению

---

1. Загрузите приложение, считав QR-код с помощью мобильного телефона, или найдите приложение "Niceboy ION" в магазине с мобильными приложениями и загрузите его. Перед использованием этого приложения убедитесь в том, что Ваш сотовый телефон подключен к сети вай-фай.
2. Откройте приложение "Niceboy ION" и создайте новую учетную запись или используйте существующую.
3. Задав пароль, перейдите к следующей операции "Добавить устройство".
4. Нажмите на "Роботы-пылесосы".
5. Нажмите на "Charles i4"
6. Включите кнопку питания на боковой стороне прибора (1 включено; 0 выключено), как показано на рисунке.
7. Когда прозвучит вводный сигнал, нажмите кнопку включения / выключения на панели и удерживайте ее нажатой более 3 сек., пока не прозвучит звуковой сигнал и не начнет быстро мигать светодиодный индикатор подключения к сети вай-фай.
8. Выберите Вашу домашнюю сеть вай-фай, введите пароль и нажмите кнопку ДАЛЕЕ (примечание: пылесос можно подключить только к сети вай-фай с частотой 2,4 ГГц), как показано на рисунке.
9. Убедитесь в том, что светодиодный индикатор подключения к сети вай-фай мигает, выберите "Подтвердить быстрое мигание индикатора" и нажмите на "Далее", чтобы подключиться к сети, и на "Окончить" после успешного добавления устройства. Подключение устройства к сети вай-фай может, в зависимости от силы сигнала, длиться несколько десятков секунд. После успешного подключения устройства откроется интерфейс управления.

**Перезагрузка сети вай-фай:** Если время подключения истекло, или перед подключением другого сотового телефона сначала включите пылесос и в течение 10 секунд с момента подключения нажмите кнопку включения / выключения и удерживайте ее нажатой не менее 3 секунд, пока не прозвучит звуковой сигнал, после чего прежний телефон будет удален из приложения, и пылесос можно будет подключить к сети вай-фай с помощью другого телефона. Затем действуйте в соответствии с приведенной выше инструкцией.

**Приложение предлагает дистанционное управление и использование прогрессивных функций робота-пылесоса.**

## 6. Уход

### 6.1. Чистка пылесборника и фильтра

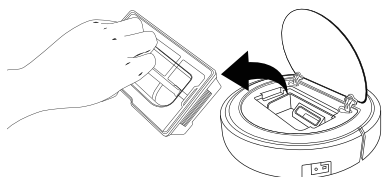

Извлеките пылесборник.

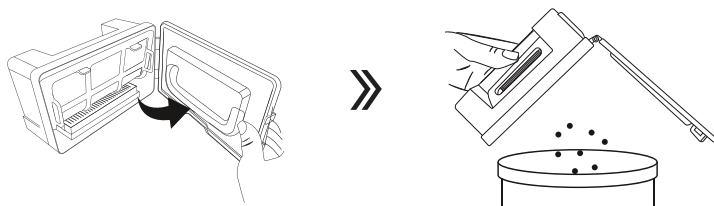

Откройте замок пылесборника и высыпьте пыль и мусор.

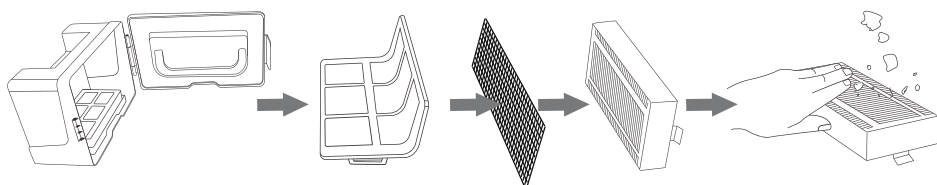

Извлеките фильтровальные элементы. HEPA-фильтр можно промывать водой, а перед промывкой его можно постукиванием очистить от пыли.

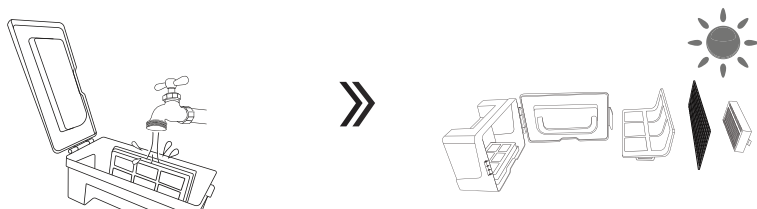

Промойте пылесборник и первый фильтровальный элемент, высушите пылесборник и фильтровальные элементы и для обеспечения продолжительного срока службы содержите их сухими.

## 6. Уход

### 6.2. Уход за боковыми щетками

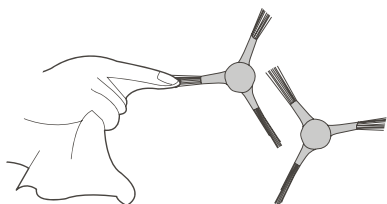

**Чистка боковых щеток:** Снимите боковую щетку и протрите ее чистой ветошью.

### 6.3. Уход за датчика падения

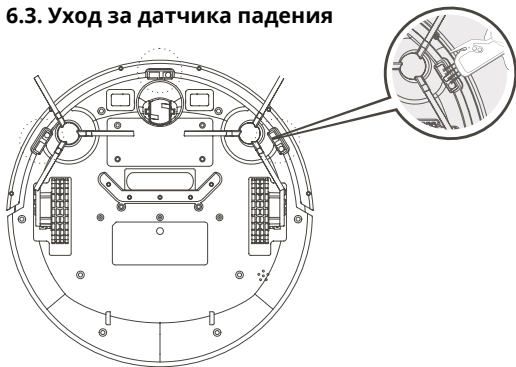

Очистите датчики падения для поддержания их чувствительности.

### 6.5. Уход за датчиками

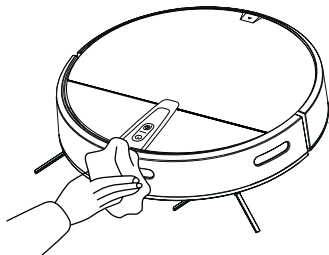

Очистите чувствительный элемент датчика

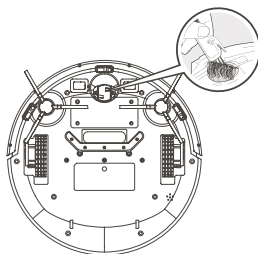

**Чистка универсального колесика:** Очистите универсальное колесико от ворса и от.

### 6.4. Уход за всасывающее устройство

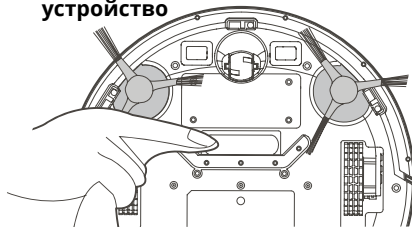

Если во всасывающем отверстии накопилось большое количество пыли, очистите его ветошью.

### 6.6. Уход за электродами зарядки

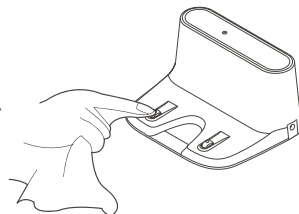
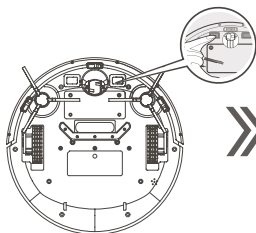

Аккуратно протрите нижнюю часть прибора и электрод зарядки зарядной станции мягкой тканью.

## 7. Перечень неисправностей и способы их устранения

---

В случае неисправности устройства начинает мигать или непрерывно светиться красная контрольная лампочка и одновременно с голосовыми указаниями раздаются звуковые сигналы.

---

Один звуковой сигнал / два раза, красная контрольная лампочка светится непрерывно	Заклинило колесико
Четыре звуковых сигнала / два раза, красная контрольная лампочка мигает	Разряжен аккумулятор
Три звуковых сигнала / два раза, красная контрольная лампочка мигает	Отказ датчика падения
Два звуковых сигнала / два раза, красная контрольная лампочка мигает	Отказ боковой щетки
Один звуковой сигнал / два раза, красная контрольная лампочка мигает	Заклинил передний бампер

### \* Технические советы

Если указанный выше способ проблему не устранил, попробуйте следующий способ:

1. Перезапустите питание устройства.
2. Если проблему не удастся устранить перезапуском устройства, отправьте устройство в центр послепродажного обслуживания для проведения ремонта.

## 8. Содержимое упаковки

Пор. номер	Описание	Количество
1	Основное устройство (включая аккумулятор)	1
2	Зарядная станция	1
3	Пульт дистанционного управления (без батареек)	1
4	Зарядное устройство	1
5	Руководство	1
6	Боковые щетки	2 пары
7	HEPA-фильтр	2
8	Насадка для влажной уборки	2
9	Емкость для воды	1

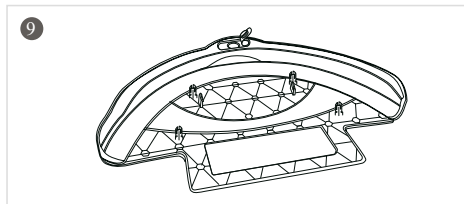
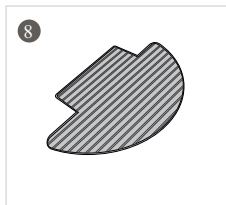
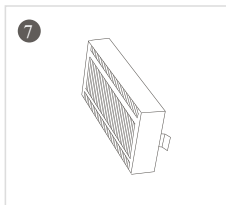
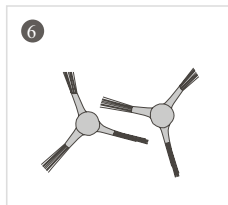
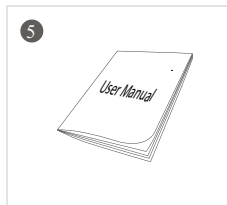
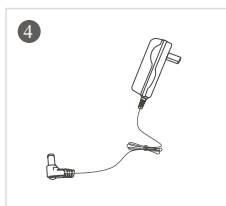
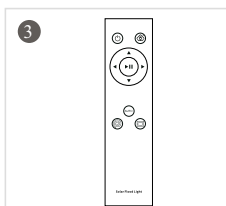
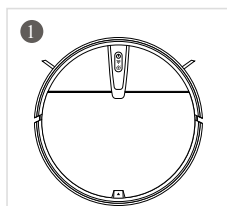

## ИНФОРМАЦИЯ ПО УТИЛИЗАЦИИ ЭЛЕКТРИЧЕСКИХ И ЭЛЕКТРОННЫХ ПРИБОРОВ (ДОМАШНЕГО ПОЛЬЗОВАНИЯ)



Приведенный символ на изделии или в сопроводительной документации означает, что отслужившие электрические или электронные устройства запрещается утилизировать вместе с коммунальными отходами. Чтобы правильно утилизировать изделие, сдайте его в определенный сборный пункт, на котором его примут бесплатно. Правильная утилизация этого изделия поможет сберечь ценные природные ресурсы и предотвратить возможное негативное воздействие на окружающую среду и здоровье людей, к которому может привести неправильная ликвидация отходов. Более подробную информацию Вам предоставят в местном органе власти или на ближайшем сборном пункте. В случае неправильной ликвидации этого вида отходов может быть наложен штраф в соответствии с национальными предписаниями. Информация по

утилизации электрических и электронных приборов.

(использование в фирмах и на предприятиях)

Чтобы правильно утилизировать электрические и электронные приборы для использования в фирмах и на предприятиях, обратитесь к изготовителю или поставщику этого изделия. Он Вам предоставит информацию о способах утилизации изделия и сообщит Вам, кто в зависимости от даты вывода электрооборудования на рынок обязан финансировать утилизацию этого электрооборудования. Информация об утилизации в странах, не входящих в Европейский союз. Указанный выше символ действителен только в странах Европейского союза. Для того чтобы правильно утилизировать электрические и электронные приборы, обращайтесь за информацией в Ваши органы власти или к продавцам этих приборов.

# Sommaire

---

- 1. Consignes de sécurité**
- 2. Mesures de sécurité**
- 3. Informations relatives au produit**
  - 3.1 .....Schéma de l'aspirateur robot
  - 3.2 .....Schéma du bac à poussières et des commandes
  - 3.3 .....Station de recharge
  - 3.4 .....Spécifications
- 4. Consignes de manipulation**
  - 4.1 .....Recharge
  - 4.2 .....Mise en service
  - 4.3 .....Télécommande
  - 4.4 .....Installation du bac à eau
- 5. Connexion à l'application mobile**
- 6. Maintenance**
  - 6.1 .....Nettoyage du bac à poussières et du filtre
  - 6.2 .....Maintenance des brosses latérales
  - 6.3 .....Maintenance du capteur antichute
  - 6.4 .....Maintenance du dispositif d'aspiration
  - 6.5 .....Maintenance des capteurs
  - 6.6 .....Maintenance des électrodes de recharge
- 7. Liste des solutions aux éventuels problèmes**
- 8. Contenu de l'emballage**



# 1. Consignes de sécurité

---

**Avant d'utiliser ce produit, il convient de respecter les mesures de sécurité suivantes:**

---

- Avant d'utiliser le produit, lire attentivement la présente notice et utiliser ensuite le produit en respectant les consignes qui y sont stipulées.
  - Toutes les opérations qui ne sont pas conformes à la présente notice peuvent avoir pour conséquence une détérioration du produit et/ou des blessures.
- 
1. Ce produit ne pourra être démonté que par un technicien agréé. Tout démontage réalisé par une personne qui n'est pas agréée peut avoir pour conséquence une détérioration du produit et/ou des blessures.
  2. Ce produit ne peut être utilisé qu'avec l'adaptateur d'alimentation qui a été fourni par le fabricant. L'utilisation d'un autre adaptateur ayant des spécifications différentes pourra déboucher sur une détérioration du produit.
  3. Ne pas toucher le câble, la station de recharge et l'adaptateur d'alimentation avec des mains mouillées.
  4. Ne pas toucher l'orifice d'aspiration et les parties mobiles et empêcher l'aspiration de rideaux, de cheveux ou de vêtements.
  5. Ne pas déposer l'appareil à proximité d'objets en feu, ce qui inclut également les cigarettes, les briquets ou tous les objets qui pourraient déclencher un incendie.
  6. Ne pas utiliser cet appareil pour aspirer des matériaux inflammables, ce qui inclut de l'essence ou un toner d'imprimante ou de photocopieur. Ne pas utiliser des produits inflammables à proximité de l'appareil.
  7. Nettoyer le produit une fois qu'il sera rechargé et couper l'interrupteur avant de procéder au nettoyage.
  8. Ne pas plier les fils et ne pas déposer d'objets lourds ou coupants sur l'appareil.
  9. Ce produit est un appareil ménager qui est destiné à être utilisé à l'intérieur. Ne pas utiliser ce produit à l'extérieur.
  10. Cet appareil ne peut pas être utilisé par des enfants de moins de 8 ans ni par des personnes ayant des troubles mentaux, à moins qu'ils ne soient sous surveillance ou qu'ils aient été dûment informés de la manière d'utiliser cet appareil ménager. Ne pas permettre aux enfants de se déplacer sur cet appareil ou de jouer avec lui.
  11. Ne pas utiliser ce produit sur une surface humide ou détrempée.
  12. Les éventuels problèmes apparus lors du nettoyage du produit doivent être résolus le plus rapidement possible. Avant d'utiliser l'appareil, ranger le câble d'alimentation et éliminer tous les petits objets qui se trouveraient sur le sol et qui pourraient gêner l'appareil au moment du nettoyage. Replier l'ourlet des tapis et empêcher que les rideaux et les nappes ne soient en contact avec le sol.
  13. Si la pièce à nettoyer comporte un escalier ou toute autre structure, vérifier tout d'abord que le robot est capable de reconnaître ces structures et qu'il ne tombera pas lorsqu'il se trouvera sur leur bord. Si une barrière physique est nécessaire pour les protéger, vérifier que ce dispositif ne peut pas être à l'origine de blessure au cas où vous trébucheriez.
  14. Si le produit n'est pas utilisé durant une longue période, il sera nécessaire de le recharger une fois tous les trois mois afin d'éviter une éventuelle défaillance de la batterie qui serait restée trop longtemps à un bas niveau de performance.
  15. Ne pas utiliser l'aspirateur si le bac à poussières et les filtres ne sont pas en place
  16. Lors de la recharge, vérifier que l'adaptateur d'alimentation est raccordé à une prise ou à la station de recharge.
  17. Éviter d'utiliser l'appareil lorsqu'il fait froid ou chaud. Veiller à utiliser le robot à une

température ambiante comprise entre 0 °C et 40 °C.

- 18.** Avant de mettre l'appareil au rebut, débrancher l'appareil de la station de recharge, couper l'alimentation et retirer la batterie.
- 19.** Au moment de retirer la batterie, vérifier que le produit n'est pas allumé.
- 20.** Avant de liquider le produit, retirer et liquider la batterie en conformité avec la législation et la réglementation locales en vigueur.
- 21.** Ne pas utiliser le produit si son câble d'alimentation ou sa prise sont endommagés.
- 22.** Ne pas utiliser le produit s'il ne peut pas fonctionner des suites d'une chute, d'une détérioration ou d'une infiltration d'eau.

## 2. Mesures de sécurité

Avant d'utiliser l'aspirateur, veuillez lire attentivement les consignes ci-dessous.

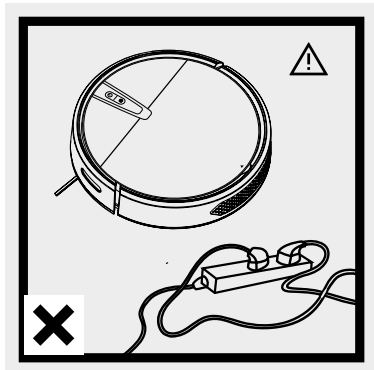

Le câble d'alimentation et les autres petits objets qui se trouveraient sur le sol peuvent gêner l'appareil ou s'enrouler autour de ce dernier. Il conviendra donc de les retirer avant d'utiliser votre appareil.

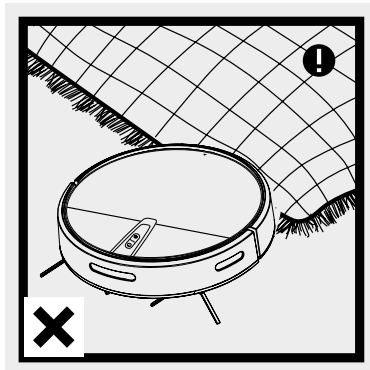

Veiller à attacher les franges des vos tapis ou veiller à ce que l'appareil n'aspire pas un tapis ayant un fil fin.

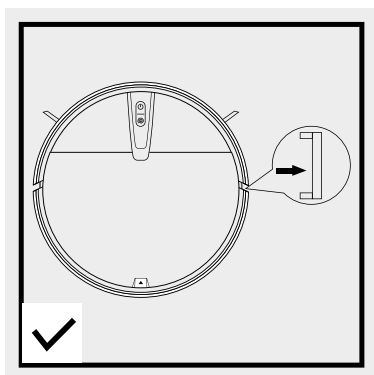

Retirer les bandes blanches se trouvant des deux côtés du pare-chocs. Dans le cas contraire, l'appareil ne fonctionnera pas convenablement.

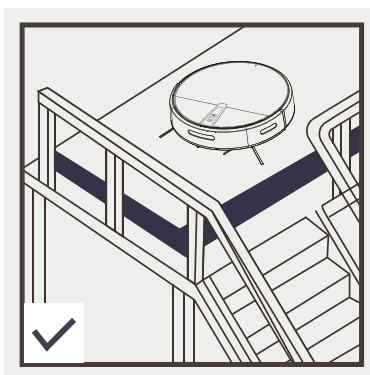

La barrière de protection doit être placée au bord de l'obstacle, afin que la sécurité de fonctionnement de l'appareil soit garantie.

# 3. Informations relatives au produit

## 3.1. Schéma de l'aspirateur robot

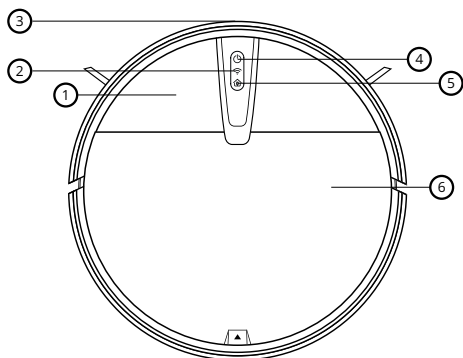

- 1. Carter de l'aspirateur
- 2. Diode WiFi
- 3. Capteur à infrarouges
- 4. Bouton ON/OFF
- 5. Recharge automatique
- 6. Carter central amovible

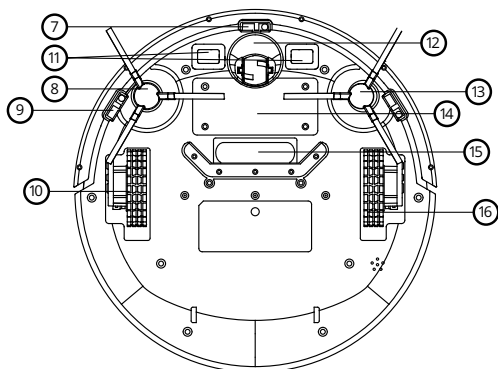

- 7. Capteur antichute
- 8. Brosse de balayage de droite
- 9. Capteur antichute
- 10. Roulette de droite
- 11. Électrodes de recharge
- 12. Roulette centrale
- 13. Brosse de balayage de gauche
- 14. Carter de la batterie
- 15. Orifice d'aspiration
- 16. Roulette de gauche

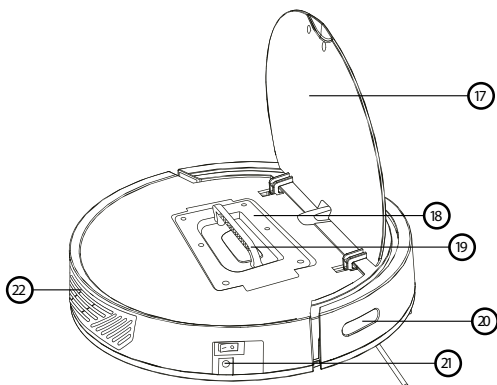

- 17. Carter central amovible
- 18. Bac à poussières
- 19. Poignée du bac à poussières
- 20. Capteurs à infrarouges
- 21. Connecteur d'alimentation
- 22. Sortie de l'air

# 3. Informations relatives au produit

## 3.2. Schéma du bac à poussières et des commandes

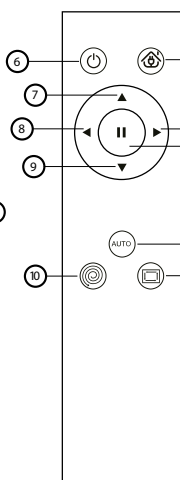
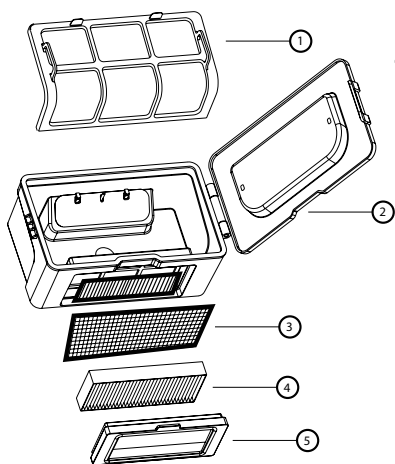

1. Filtre à poussières
2. Bac à poussières
3. Filtre fin en coton
4. Filtre HEPA
5. Joint de l'élément filtrant
6. Allumé/Éteint
7. Marche avant
8. À gauche
9. Marche arrière
10. Aspiration ponctuelle
11. Retour à la station de recharge (uniquement sur les modèles qui proposent cette fonction)
12. À droite
13. Pause
14. Aspiration automatique
15. Aspiration le long des parois

## 3.3. Station de recharge

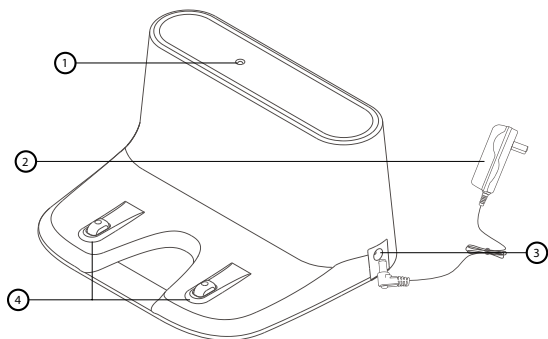

1. Diode LED
2. Adaptateur d'alimentation
3. Entrée de l'alimentation
4. Électrodes de recharge
5. Entrée de l'alimentation sur l'appareil

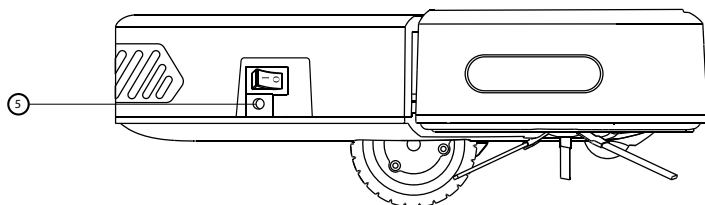

## 3. Informations relatives au produit

---

### 3.4. Spécifications

<b>Diamètre</b>	320 mm
<b>Hauteur</b>	78 mm
<b>Poids net</b>	2 kg
<b>Tension</b>	7.4 V
<b>Batterie</b>	Batterie au lithium 4400 mAh
<b>Puissance</b>	15 W
<b>Volume du bac à poussières</b>	600 ml
<b>Volume du bac à eau</b>	180 ml
<b>Type de recharge</b>	Recharge automatique / manuelle
<b>Mode de nettoyage</b>	Nettoyage en zigzags, nettoyage automatique, nettoyage avec un point fixe, nettoyage des bords
<b>Durée d'une recharge complète</b>	4-5 heures
<b>WIFI</b>	2.4 - 2.5 GHz; 5.15-5.875 GHz; 5.925 GHz-7.125 GHz
<b>Temps de fonctionnement</b>	Environ 100 minutes
<b>Type de boutons</b>	Boutons physiques

La pile ou l'accumulateur éventuellement fourni avec le produit a une durée de vie de six mois car il s'agit d'un consommable. Une mauvaise manipulation (charge prolongée, court-circuit, casse par un autre objet...) peut entraîner par exemple des incendies, une surchauffe ou une fuite de la batterie.

Dans le cas d'un équipement radio qui transmet intentionnellement des ondes radio, les instructions et les informations de sécurité doivent inclure des informations sur toutes les bandes de fréquences dans lesquelles l'équipement radio fonctionne et la puissance de radiofréquence maximale transmise dans la bande de fréquences dans laquelle l'équipement radio fonctionne.

---

Une version électronique et téléchargeable de la notice se trouve sur le site [www.niceboy.eu](http://www.niceboy.eu) (dans la section „Soutien“). Par la présente, la société RTB Media s.r.o. déclare que le type d'équipement radioélectrique CHARLES i4 est conforme aux dispositions des directives 2014/53/UE, 2014/30/UE, 2014/35/UE et 2011/65/UE. La version intégrale de la déclaration de conformité CE est disponible sur le site Internet suivant : <https://niceboy.eu/cs/podpora/prohlaseni-o-shode-mM38CtmYvX693IHvuu4CWpk3vJGrvnc>

# 4. Consignes de manipulation

## 4.1. Recharge

### 1. Comment utiliser la station de recharge

Placer la station de recharge sur un support plat et raccorder l'adaptateur d'alimentation. L'indicateur de l'alimentation restera constamment allumé.

#### \* Commentaires

Placer la station de recharge sur une surface plane, son dos dirigé vers le mur et retirer ensuite tous les obstacles qui pourraient se trouver aussi bien dans un cercle d'environ 1 m autour de la station de recharge qu'à une distance d'au moins 2 m devant la station, comme représenté sur la figure.

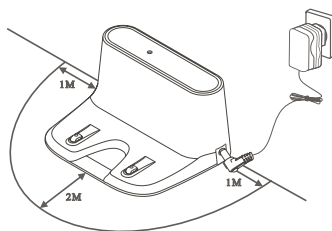

### 2. Deux méthodes de recharge

- Raccorder directement l'adaptateur d'alimentation à l'appareil et raccorder la seconde extrémité à la source d'alimentation, comme représenté sur la figure A.
- Pour recharger l'appareil, utiliser la station de recharge comme indiqué sur la figure B.

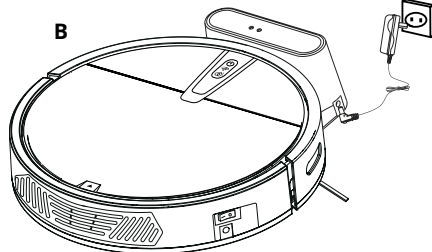
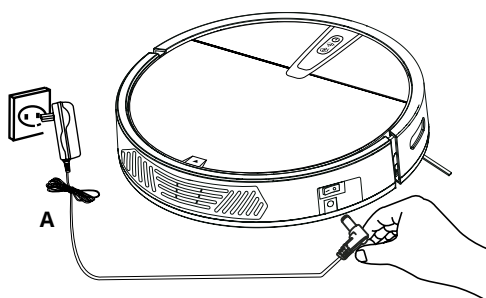

## 4.2 Mise en service

Activer l'interrupteur de l'alimentation.  
L'indicateur du bouton clignote sur le panneau (1 signifie que l'alimentation est activée, 0 signifie que l'alimentation est désactivée).

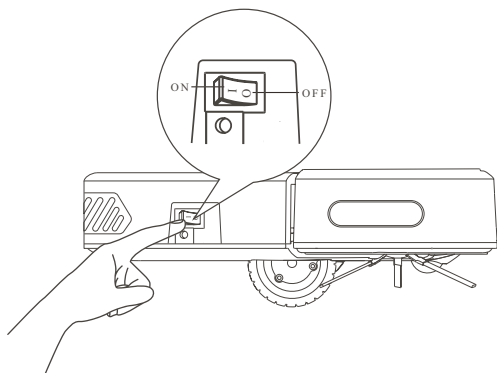

### \* Commentaires

- A. Lors de la première recharge, laisser l'appareil en charge durant au moins 12 heures et ce, tant que le voyant rouge du bouton d'alimentation ne se sera pas allumé. Une fois que la batterie sera complètement chargée, le voyant vert restera allumé.
- B. Dans le cadre d'une utilisation au quotidien, placer l'appareil sur son support de recharge et vérifier que le support de recharge est activé.
- C. Si vous envisagez de ne pas utiliser votre appareil durant un certain temps, il conviendra de le recharger, de couper son interrupteur et de ranger ensuite l'appareil dans un endroit frais et sec.
- D. Lorsque vous avez paramétré le mode de réservation, nous vous recommandons de ne pas utiliser le mode de recharge manuelle. Nous vous conseillerions plutôt d'utiliser le mode de recharge automatique



# 4. Consignes de manipulation

---

## 4.3. Télécommande

### Mode de veille

Lorsque vous appuyez sur ce bouton, l'aspirateur se place en mode de veille ; En appuyant sur le bouton "Pause", vous pourrez réactiver votre appareil ; Si l'appareil n'est pas mis en service dans un délai de 3 minutes, il se replacera automatiquement en mode de veille.

### Nettoyage automatique

En appuyant sur ce bouton, vous activerez le nettoyage automatique ; En cas de besoin, vous pourrez appuyer sur le bouton "Pause" pour interrompre le travail de l'appareil.

### Recharge automatique (Uniquement sur les modèles équipés de cette fonction)

En appuyant sur ce bouton, l'aspirateur recherchera automatiquement la station de recharge afin de se recharger.

### Pause

En appuyant sur ce bouton, vous arrêterez l'appareil dans son état normal et en appuyant sur ce bouton, vous réveillerez un appareil qui se trouvait en état de veille.

### Direction

- ⊙ Marche avant – lorsque vous appuyez sur ce bouton, l'appareil se déplace en marche avant.
- ⊙ Marche arrière – lorsque vous appuyez sur ce bouton, l'appareil se déplace en marche arrière.
- ⊙ À gauche – lorsque vous appuyez sur ce bouton, l'appareil se déplace vers la gauche.
- ⊙ À droite – lorsque vous appuyez sur ce bouton, l'appareil se déplace vers la droite.

### Mode de nettoyage le long des parois

Lorsque vous appuyez sur ce bouton, l'appareil se place en mode de nettoyage. Il ne sera possible de placer l'appareil dans un autre mode (par exemple le mode automatique) qu'en utilisant la télécommande. Si vous n'utilisez pas la télécommande, l'appareil fonctionnera dans ce mode jusqu'à ce qu'il s'éteigne.

### Nettoyage à un point fixe

En appuyant sur ce bouton, vous activerez un nettoyage en spirale à partir d'un point fixe. (Une fois le mode de nettoyage avec point fixe terminé, l'appareil se place automatiquement en mode automatique.)

# 4. Consignes de manipulation

## 4.4. Installation du bac à eau

1. Placer la partie avant du bac à eau dans la serpillère, aligner cette dernière comme indiqué sur la figure et la coller ensuite sur l'adhésif double face du bac à eau.

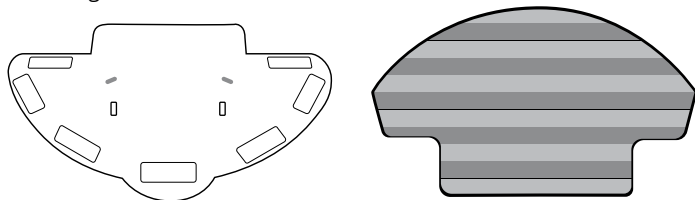

2. Ouvrir l'orifice de remplissage du bac et remplir lentement le bac à eau.

3. Retourner l'appareil de manière à voir son fond, aligner le plot de positionnement du bac à eau par rapport à l'orifice de positionnement du chariot se trouvant sur la face inférieure de l'appareil et appuyer ensuite sur le bac à eau.

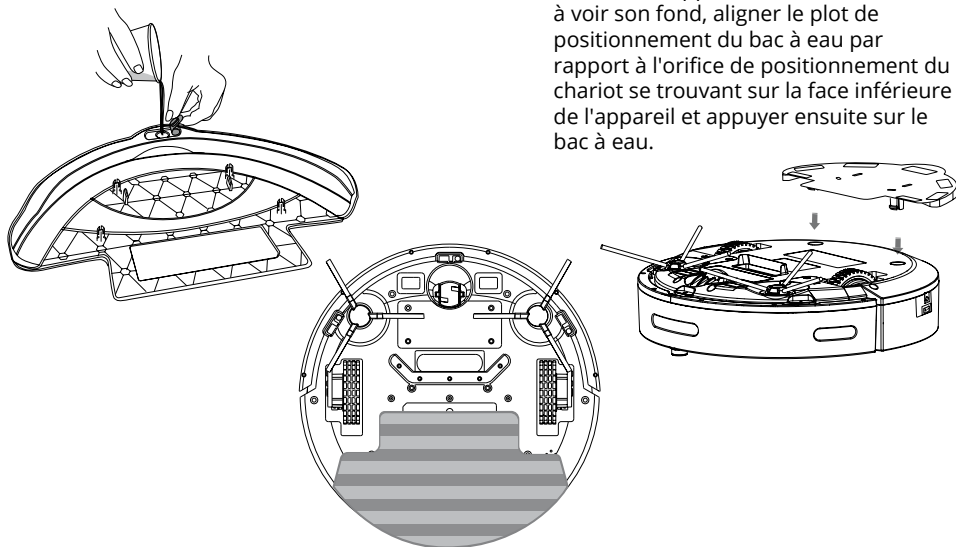

### \* Commentaires

- Le bac à eau ne comporte pas de fonction de coupure de l'eau, il commence donc à suinter dès qu'il est rempli d'eau. Avant de recharger l'appareil, il conviendra d'en retirer le bac à eau.
- Être prudent lorsque vous utilisez le bac à eau. Il conviendra de refaire le plein ou de le nettoyer suffisamment souvent. Avant de remplir le bac à eau, toujours le retirer de l'appareil.
- Ne pas utiliser le bac à eau lorsque vous nettoyez des tapis. Lorsque le bac à eau est utilisé pour passer la serpillère sur le sol, retourner les bords des tapis afin d'éviter que le tapis puisse être sali par les corps étrangers qui se trouveraient sur le chiffon.
- Une fois que vous aurez nettoyé le chiffon, il conviendra de le laisser sécher avant de le replacer sur le bac à eau. Veiller également à ce que le chiffon soit bien droit.

## 5. Connexion à l'application

---

1. Télécharger l'application en scannant le code QR à l'aide de votre téléphone portable ou rechercher l'application "Niceboy ION" dans votre magasin d'applications mobiles et télécharger ensuite cette application. Avant d'utiliser l'application, toujours vérifier que votre téléphone portable est connecté à la WiFi.
2. Ouvrir l'application "Niceboy ION", créer un nouveau compte ou utiliser un compte existant.
3. Après avoir paramétré votre mot de passe, passer à l'étape suivante, intitulée "Ajouter un équipement".
4. Cliquer sur "Aspirateurs robots".
5. Cliquer sur "Charles i4"
6. Activer le bouton de l'alimentation qui se trouve sur le côté de l'appareil (1 activé ; 0 désactivé), comme indiqué sur la figure.
7. Une fois que vous aurez entendu le bip sonore, appuyer longuement sur le bouton ON/OFF se trouvant sur le panneau et ce, durant plus de 3 secondes, soit jusqu'à ce que vous entendiez un signal sonore et que l'indicateur LED de la WiFi commence à clignoter rapidement.
8. Vérifier que vous connaissez le nom de votre station WiFi, saisir le mot de passe de votre WiFi et cliquer ensuite sur le bouton SUIVANT (commentaire : L'aspirateur ne peut être connecté que par le biais d'un réseau WiFi de 2,4 GHz), comme indiqué sur la figure.
9. Vérifier que l'indicateur LED de la WiFi clignote et cocher "Confirmer que l'indicateur clignote rapidement". Cliquer ensuite sur le bouton "Suivant" afin de vous connecter au réseau. Une fois que l'appareil aura été correctement ajouté, cliquer sur le bouton "Terminer". La connexion de l'appareil au réseau WiFi peut prendre plusieurs dizaines de secondes. Ce délai dépendra de la puissance de votre signal WiFi. Une fois que l'appareil est connecté, vous verrez apparaître l'interface de commande.

**Redémarrage de la WiFi:** Si le temps imparti pour la connexion est écoulé ou si vous souhaitez connecter votre appareil à un autre téléphone portable, il sera tout d'abord nécessaire d'allumer l'aspirateur et d'appuyer ensuite durant 3 secondes sur le bouton ON/OFF dans un délai de 10 secondes à compter de la connexion (un signal sonore se fera entendre). Ceci est nécessaire pour effacer le téléphone actuel de l'application. Une fois cette opération réalisée, il sera possible de connecter l'aspirateur au réseau WiFi à l'aide d'un autre téléphone portable. Procéder ensuite comme indiqué ci-dessus.

**L'application comporte une fonction de commande à distance et elle vous permet de profiter des fonctions avancées de votre aspirateur robot.**

# 6. Maintenance

## 6.1. Nettoyage du bac à poussières et du filtre

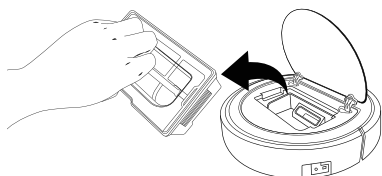

Retirer le bac à poussières.

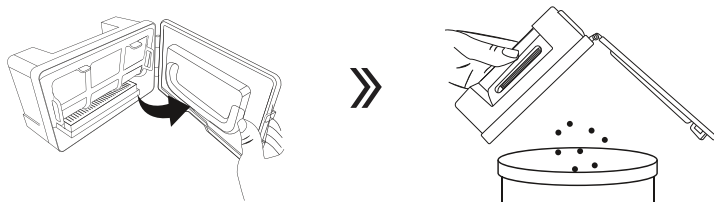

Ouvrir la sùreté du bac à poussière et vider le bac des poussières et impuretés qu'il contient.

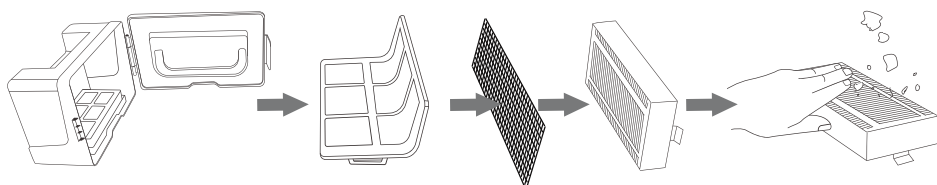

Retirer les éléments filtrants. Le filtre HEPA peut être lavé avec de l'eau. Avant de le laver, vous pourrez en éliminer les poussières en le tapotant légèrement au-dessus d'une poubelle.

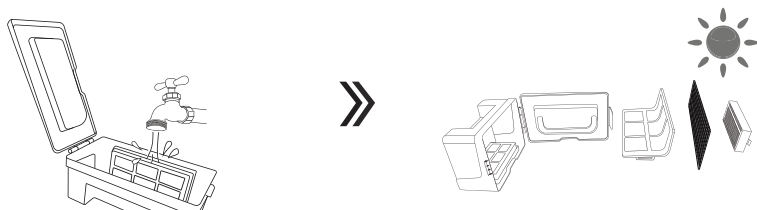

Laver le bac à poussières et le premier élément filtrant, laisser ensuite sécher le bac à poussières et les éléments filtrant et les conserver au sec de manière à ne pas réduire leur durée de vie.

# 6. Maintenance

## 6.2. Maintenance des brosses de balayage

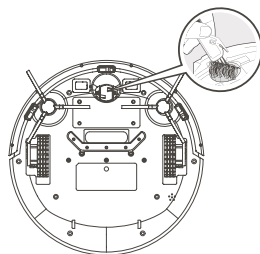
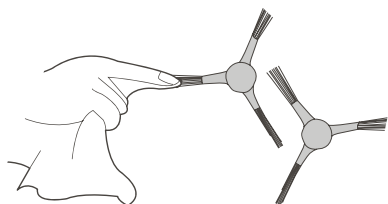

**Nettoyage des brosses latérales:** Retirer la brosse latérale et la frotter ensuite à l'aide d'un chiffon propre.

**Nettoyage de la roulette universelle:** Nettoyer la roulette universelle pour éliminer les poils et les amas de cheveux qui pourraient s'y trouver.

## 6.3. Maintenance du capteur antichute

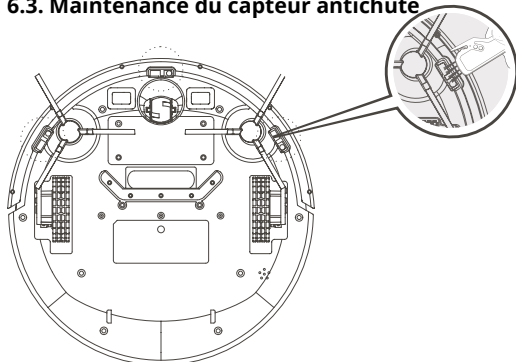

Nettoyer le capteur antichute afin de garantir la sensibilité du capteur.

## 6.4. Maintenance du dispositif d'aspiration

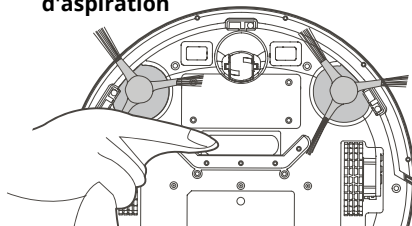

S'il y a beaucoup de poussières dans l'orifice d'aspiration, il conviendra de le nettoyer à l'aide d'un chiffon.

## 6.5. Maintenance des capteurs

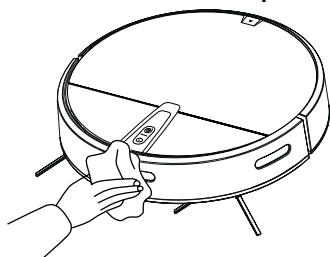

Nettoyer le capteur.

## 6.6. Maintenance des électrodes de recharge

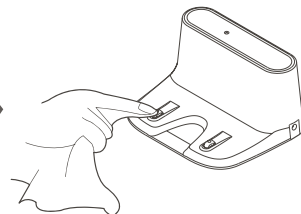
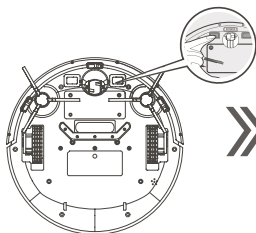

Utiliser un chiffon doux pour frotter légèrement le bas de l'appareil et l'électrode de recharge de la station de recharge.

## 7. Liste des solutions aux éventuels problèmes

---

Lorsque l'appareil est en défaut, le voyant rouge clignote ou reste allumé et une signalisation sonore et des consignes vocales se font entendre.

---

Un bip/deux fois, le voyant rouge est constamment allumé	La roue est bloquée
Quatre bips/deux fois, le voyant rouge clignote	La batterie est à plat
Trois bips/deux fois, le voyant rouge clignote	Le capteur est en défaut
Deux bips/deux fois, le voyant rouge clignote	La brosse latérale est en défaut
Un bip/deux fois, le voyant rouge clignote	Le pare-chocs avant est bloqué

### \* Conseils techniques

Si les consignes ci-dessus ne vous permettent pas de résoudre le problème, essayez la procédure suivante:

1. Redémarrer l'alimentation de l'appareil.
2. Si après un tel redémarrage, le problème n'est toujours pas résolu, veuillez envoyer l'appareil à un centre de service après-vente qui effectuera sa maintenance.

## 8. Contenu de l'emballage

Numéro	Descriptif	Quantité
1	Appareil principal (batterie incluse)	1
2	Station de recharge	1
3	Télécommande (sans les piles)	1
4	Adaptateur de recharge	1
5	Notice	1
6	Pinceaux de balayage	2 paires
7	Filtre HEPA	2
8	Chiffon de nettoyage	2
9	Bac à eau	1

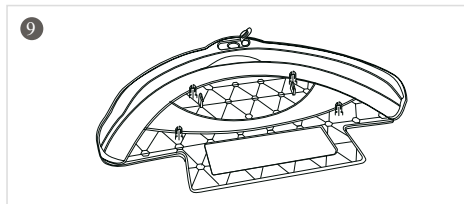
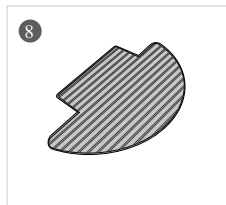
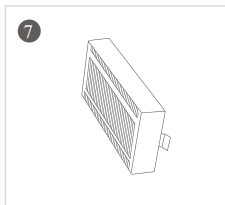
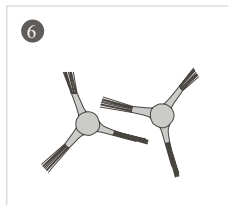
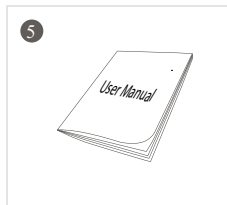
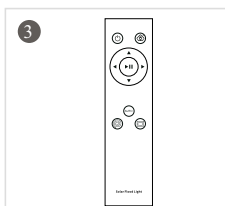
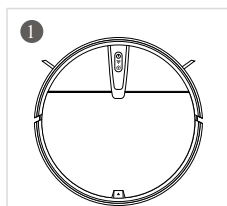

## INFORMATIONS DESTINÉES AUX UTILISATEURS ET RELATIVES À LA LIQUIDATION DES ÉQUIPEMENTS ÉLECTRIQUES ET ÉLECTRONIQUES (APPAREILS MÉNAGERS)

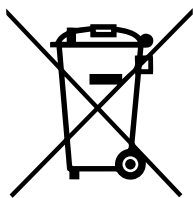

Ce symbole que vous trouverez sur le produit ou dans le dossier de documentation signifie que les produits électriques et électroniques obsolètes ne peuvent pas être liquidés avec les déchets ménagers. Afin de liquider correctement ce produit, il conviendra de le déposer dans un centre de collecte des déchets où il sera accepté gratuitement. En mettant correctement ce produit au rebut, vous contribuerez d'une part à la sauvegarde de ressources naturelles précieuses et, d'autre part, vous limiterez le risque d'apparition de conséquences négatives potentielles sur l'environnement et la santé humaine qui pourraient être liées à une manipulation inappropriée de ce type de déchet. Pour obtenir de plus amples informations, nous vous recommandons de vous adresser à votre autorité locale ou au point de collecte le plus proche. En cas de liquidation incorrecte de ce type de déchet, conformément

à la réglementation nationale en vigueur, il est possible que des amendes vous soient affligées. Informations destinées aux utilisateurs et relatives à la liquidation des équipements électriques et électroniques.

(utilisations dans des firmes et des entreprises)

Afin de liquider correctement les équipements électriques et électroniques qui sont utilisés dans des firmes et des entreprises, veuillez vous adresser au fabricant ou à l'importateur du produit en question. Ce dernier vous transmettra des informations sur la manière de liquider le produit. En fonction de la date à laquelle l'équipement électrique/électronique a été mis sur le marché, il vous indiquera qui est dans l'obligation de financer la liquidation de cet équipement électrique/électronique. Informations relatives à la liquidation dans les pays se trouvant hors de l'Union européenne. Le symbole ci-dessus n'est valable que dans les pays de l'Union européenne. Afin de liquider correctement les équipements électriques et électroniques, veuillez demander de plus amples informations auprès de vos autorités locales ou du revendeur des équipements en question.





**niceboy<sup>®</sup>**

**MANUFACTURER:**

RTB media s.r.o., 5. května 1746/22, Nusle, 140 00,  
Praha 4, Czech Republic, ID: 294 16 876.

Made in China.

**RoHS** **CE**   