

niceboy ion®

CHARLES i7

User Manual / Robotic Vacuum

CZ

SK

EN

DE

HU

HR

PL

SL

RO

RU

FR

Obsah

1. Bezpečnostní pokyny
2. Bezpečnostní opatření
3. Schéma výrobku
4. Návod k obsluze
 - 4.1. Nabíjení
 - 4.2. Zapnutí zařízení
 - 4.3. Dálkový ovladač
 - 4.4. Válcový kartáč
 - 4.5. Nádrž na vodu
5. Připojení k aplikaci
6. Údržba
 - 6.1. Prachová schránka
 - 6.2. Nádrž na vodu
 - 6.3. Boční kartáče
 - 6.4. Ostatní součásti
7. Řešení problémů
8. Seznam balení
9. Parametry
10. Často kladené dotazy

1. Bezpečnostní pokyny

Před použitím výrobku si pečlivě přečtěte návod k obsluze a uschovejte jej pro případnou potřebu.

- Výrobky nemohou používat děti mladší 8 let. Pokud je to nutné, musí tak být učiněno pod dohledem opatrovníka. Nedovolte dětem, aby na výrobku jezdily.
- Problémy, které mohou vzniknout při čištění zařízení, by měly být co nejdříve odstraněny nebo opraveny.
- Uklidte napájecí kabely a drobné předměty na podlaze, abyste zabránili zablokování zařízení během čištění.
- Okraje koberce ohněte ke spodní straně koberce a zabraňte tomu, aby se zavěšené záclony, ubrusy apod. dotýkaly země.
- Na okraji vyvýšeného prostoru by měly být nainstalovány ochranné zábrany, které zabrání pádu výrobků.
- Při používání výrobku postupujte podle návodu k použití. Používejte pouze příslušenství doporučené nebo prodávané výrobcem.
- Ujistěte se, že napájecí napětí odpovídá napětí uvedenému na podstavci.
- Používejte pouze ve vnitřním domácím prostředí. Nepoužívejte ve venkovních, komerčních nebo průmyslových prostorách.
- Používejte pouze originální dobíjecí baterie a nabíjecí dokovací stanice, které jsou doporučené výrobcem.
- Před použitím výrobků se ujistěte, že je nainstalována prachová schránka a filtry.
- Použití výrobku v prostředí s otevřeným ohněm nebo křehkými předměty je zakázáno.
- Nepoužívejte výrobek v extrémním horku (nad 40 °C) nebo ve velkém chladu (pod 5 °C).
- Udržujte vlasy, oblečení, prsty a jiné části těla mimo dosah otevřených a provozních částí výrobku.
- Nepoužívejte výrobek na mokré nebo podmáčené ploše.
- Vyhnete se předmětům, jako např.:
 - kameny, papír.
 - Hořlavým materiálům, jako je toner do tiskáren nebo kopírek.
 - Cigaretám, zápalkám, popelu nebo jiným předmětům, které mohou způsobit požár.
- Nepokládejte předměty k výstupu sání. Nepoužívejte zařízení, pokud je sání zablokováno. U sacího otvoru odstraňte prach, vatu, vlasy apod. a zajistěte tak plynulou cirkulaci vzduchu v sacím otvoru.
- Napájecí kabel používejte opatrně, aby nedošlo k jeho poškození. Nepoužívejte napájecí kabel k tahání nebo přitahování zařízení anebo nabíjecího stojanu výrobku.
- Nepoužívejte napájecí kabel jako úchyt.
- Nezavírejte napájecí kabel do dveří.
- Netahejte napájecí kabel za ostré rohy a záhyby.
- Nepoužívejte výrobek, pokud je poškozený napájecí kabel, zásuvka nebo nabíjecí dok.
- Nepoužívejte výrobek, pokud nefunguje správně v důsledku pádu, poškození, venkovního použití nebo vniknutí vody. Aby nedošlo ke zranění, měl by výrobek opravit výrobce nebo jeho poprodejní servis.
- Před čištěním a údržbou výrobku vypněte spínač výrobku.

2. Bezpečnostní opatření

Před použitím vysavače si prosím přečtěte následující pokyny.



1. Elektrická vedení a další elektrozařízení rozptýlené na zemi mohou způsobit poškození výrobku. Před použitím je třeba je odstranit.



2. Štěpce koberců srolujte nebo pracujte na kobercích s krátkým vláknem.



3. Mezera menší než 8 cm na spodní straně nábytku může výrobek zachytit. Pokud potřebujete vysát prostor pod nábytkem, nábytek přesuňte.



4. Na okraji schodiště by mělo být umístěno ochranné zábradlí, aby byl zajištěn bezpečný provoz výrobku.

3. Představení výrobku

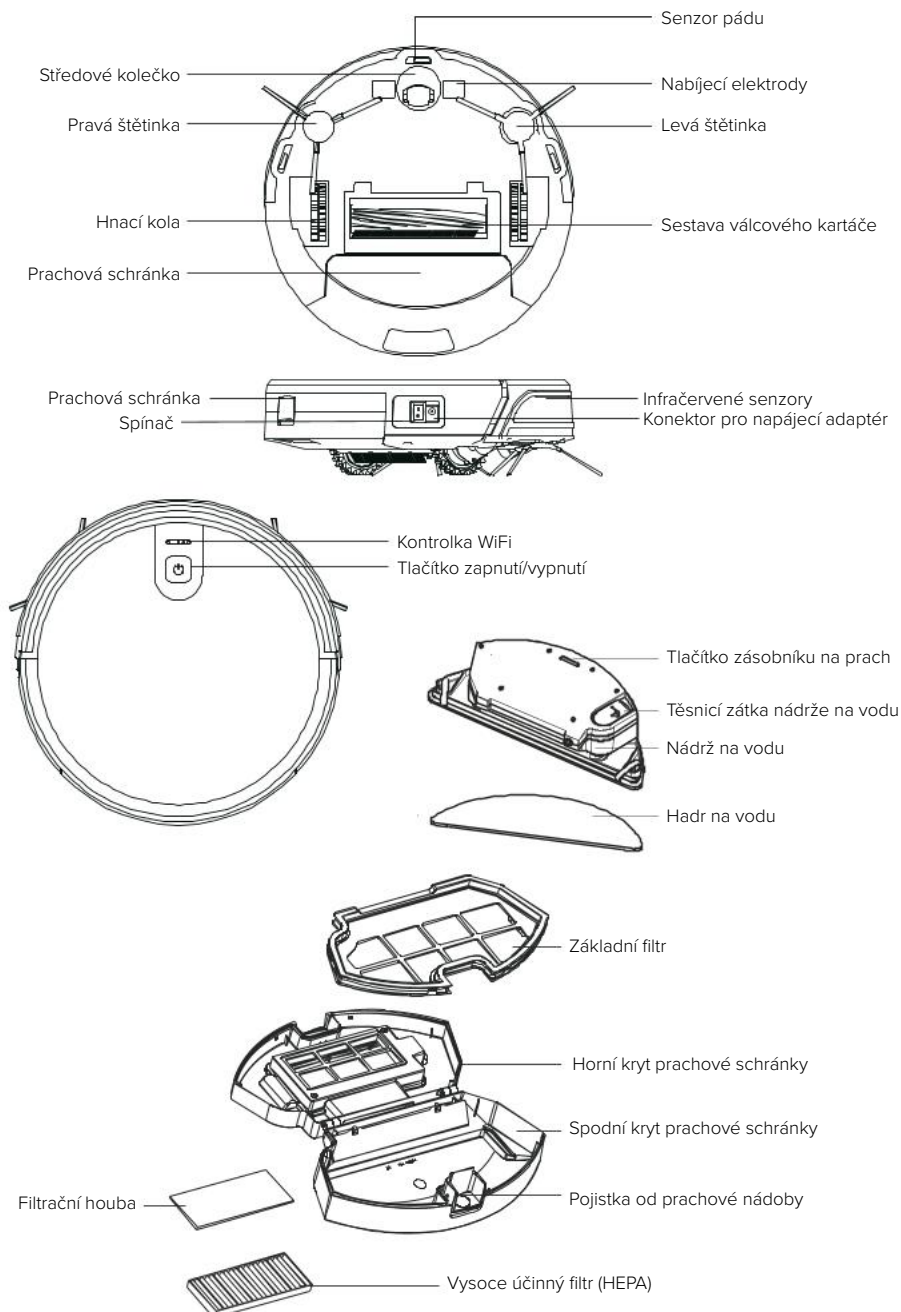

3. Představení výrobku

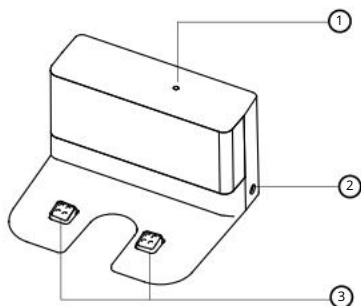
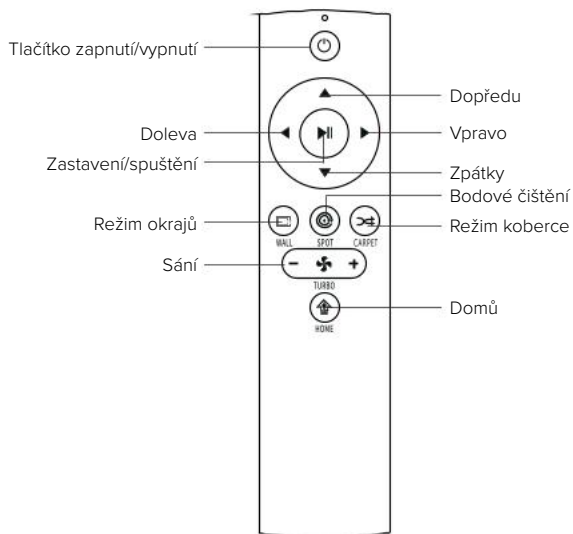

1. Led dioda
2. Napájecí rozhraní
3. Nabíjecí elektrody

4. Návod k obsluze

4.1. Provoz nabíjení

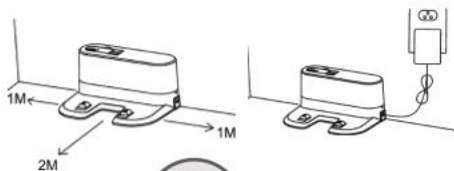

4.1.1. Připojte adaptér k nabíjecímu stojanu.

Umístěte nabíjecí stojan naplocho ke stěně. Neumisťujte předměty na levou a pravou stranu v okolí 1m a před přední stranu v okolí 2m. Základna by se neměla nacházet u předmětů se silným odrazovým povrchem. (zrcadla)

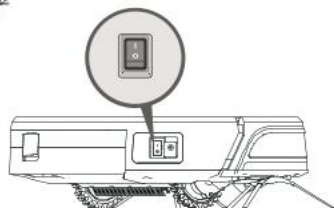

4.1.2. Zapnutí stroje

Stisknutím tlačítka start/pauza zapnete zařízení. Doporučujeme po každém použití ponechat zařízení v nabíjecím stojanu namísto jeho okamžitého vypnutí, abyste měli jistotu, že bude příště plně nabitý pro další úklid.



4.1.3. Nabíjecí stanice

- Umístěte robota do nabíjecí základny.
- Robota zapnete pomocí zapínacího tlačítka na horní straně zařízení, robot přejde do pohotovostního režimu.
- Blikání červené kontrolky signalizuje, že je třeba nabít baterii.
- Modré blikající světlo signalizuje nabíjení. V případě, že modré světlo již neblinká, je nabíjení dokončeno.
- Před prvním použitím nabíjejte zařízení déle než 6 hodin.

4.2. Ovladač

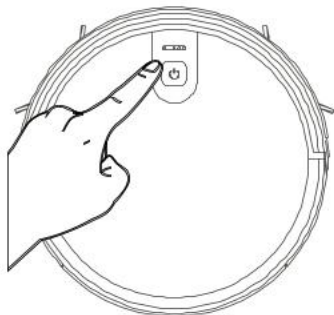

4.2.1. Ovladač

Spusťte nebo zastavte vysavač stisknutím tlačítka zapnutí/vypnutí na vysavači nebo tlačítka zapnutí/vypnutí/pauzy na dálkovém ovladači. Pokud potřebujete zvolit jiný režim, přečtěte si část „Volba režimu“.

4. Návod k obsluze

4.2.2. Volba režimů

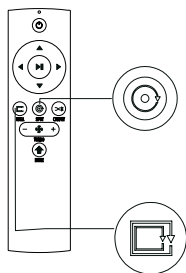

Aby se zařízení přizpůsobilo různým terénním podmínkám a dosáhlo důkladného čištění, využívá sadu režimů čištění, které lze podle potřeby zvolit pomocí dálkového ovládání. Dálkovým ovladačem lze přímo přepínat libovolný režim, stejně tak mobilní aplikací. Před spuštěním režimu se ujistěte, že kontrolka WiFi na vrchu vysavače svítí modře a že je hlavní jednotka ve stavu probuzení. Pokud kontrolka nesvítí, krátkým stisknutím tlačítka vypnout/zapnout ji probudíte.

Ⓢ Režim pevného bodu

Je vhodný pro vysávání prostředí, ve kterém se nepořádek nachází v koncentrovaných místech. Vysávání je centralizováno na výrazně znečištěná místa, odkud vysavač pokračuje ve spirále.

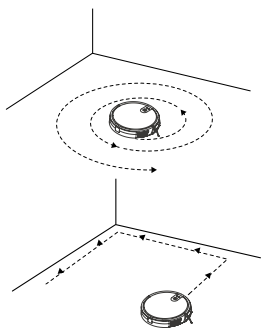

Ⓛ Režim okrajů

Je vhodný pro úklid v rozích místnosti. Stroj čistí po obvodu pevného předmětu (např. stěny) a čistí se zpět k nabíjecímu stojanu podle trasy.

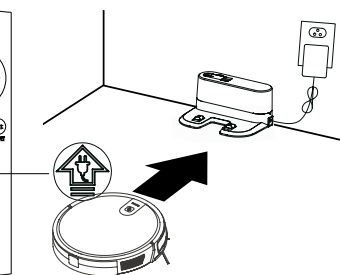

⬇ Režim domů

Během procesu čištění může zařízení dojít energie v baterii. Zařízení se tak samo vrátí do nabíjecí stanice.

Pokud chcete sami poslat zařízení do nabíjecí stanice, můžete stisknout tlačítko "Domov" nebo dvakrát stisknout tlačítko "napájení" na horní straně zařízení, aby se přístroj vrátil do nabíjecího stojanu pro nabíjení.

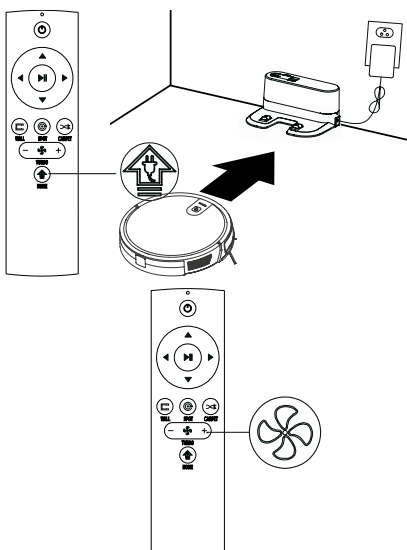

Nastavení sacího výkonu

Vysavač disponuje třemi režimy sání (Silný/Standardní/Slabý).

Standardní režim lze použít pro každodenní úklid, zatímco Silný režim zvýší sací výkon a Slabý režim sníží hlučnost.

Režim slabého sání lze použít pro čištění dřevěných podlah a dlaždic, standardní režim pro běžný úklid v domácnosti, zatímco silný režim lze použít pro čištění koberců.

4. Návod k obsluze



4.3. Válcový kartáč

Pro vyčištění válcového kartáče odstraňte krycí desku válcového kartáče, vyjměte válcový kartáč, odstraňte na něm navinuté vlasy a poté jej vyčistěte pomocí čistícího kartáče.

4.4. Nádrž na vodu

Zařízení je vybaveno nádrží na vodu pro vytírání. Po skončení vysávání lze prachovou schránku vyměnit za sestavu s nádržkou na vodu. Způsob čištění naleznete v části „Údržba“ této příručky.

Sestavu nádržky na vodu nepoužívejte na koberci. Při čištění s funkcí hadru ohněte okraj koberce, aby nedošlo k znečištění koberce cizími látkami na hadru.

Při čištění dávejte pozor na kluzkou podlahu, včas přidávejte vodu nebo ukončete mopování.

Při přidávání vody vyjměte nádobu na vodu.

Při nabíjení nezapomeňte vyjmout sestavu s nádržkou propouštějící vodu.

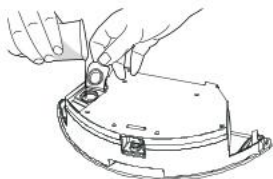

1. Přidejte vodu

Otevřete nádržku s vodou (viz. obrázek) a nalijte dostatečné množství vody do nádržky.

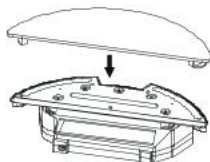

2. Připevněte hadr na podlahu na spodní část nádržky.

Zavřete kryt přívodu a připevněte hadr.



3. Nainstalujte sestavu vodní nádrže

Stisknutím tlačítka pro uvolnění prachové schránky v zadní části hlavního přístroje vyjměte prachovou schránku a vyměňte ji za sestavu vodní nádrže.

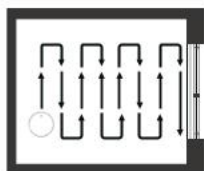
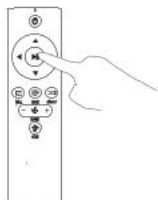

4. Vytírání

Spusťte libovolný režim čištění podle potřeby a přístroj provede čištění a vytírání.

5. Připojení k aplikaci

1. Stáhněte si aplikaci naskenováním QR kódu pomocí mobilního telefonu nebo vyhledejte "Niceboy ION" v obchodě s mobilními aplikacemi a stáhněte si aplikaci. Před použitím této funkce se ujistěte, že je váš mobilní telefon připojen k Wi-Fi.
2. Otevřete aplikaci "Niceboy ION" a zaregistrujte nový účet nebo použijte stávající účet.
3. Po nastavení hesla přejděte k dalšímu kroku "Přidat zařízení"
4. Klikněte na "Robotické vysavače"
5. Klikněte na "Charles i7".
6. Zapněte tlačítko napájení na boku přístroje (1 - ZAPNUTO; 0 - VYPNUTO), jak je znázorněno na obrázku.
7. Po doznění startovacího tónu dlouze stiskněte tlačítko zapnutí/vypnutí na panelu na dobu delší než 3 s, dokud nezazní zvukový signál a nezačne blikat LED indikátor WiFi.
8. Ujistěte se, že znáte název vaší domácí WiFi, zadejte heslo WiFi a klikněte na DALŠÍ (poznámka: Vysavač lze připojit pouze přes 2,4 GHz WiFi síť), jak je znázorněno na obrázku.
9. Ujistěte se, že indikátor LED WiFi bliká, a zaškrtněte "Potvrďte že indikátor rychle bliká" a po úspěšném přidání zařízení klikněte na DALŠÍ pro připojení k síti a na DOKONČIT.
10. Připojení zařízení k síti WiFi může trvat několik jednotek nebo desítky sekund v závislosti na síle signálu. Po úspěšném připojení zařízení se zobrazí ovládací rozhraní.

Resetování WiFi: V případě vypršení doby pro připojení nebo před připojením jiného mobilního telefonu nejprve zapněte vysavač a do 10 sekund od připojení dlouze stiskněte tlačítko Vypnout/Zapnout na 5 sekund, dokud nezazní zvukový signál, tím se stávající telefon odstraní z aplikace a vysavač je možné připojit k síti WiFi pomocí jiného telefonu. Dále postupujte podle návodu výše.

Aplikace nabízí ovládání na dálku a využití pokročilých funkcí robotického vysavače.

6. Údržba

6.1. Prachová schránka a filtr



Před čištěním a údržbou zařízení a jeho příslušenství vypněte vysavač a odpojte nabíjecí stojan.

Vyjměte prachovou schránku, otevřete kryt prachové schránky a vyčistěte ji.

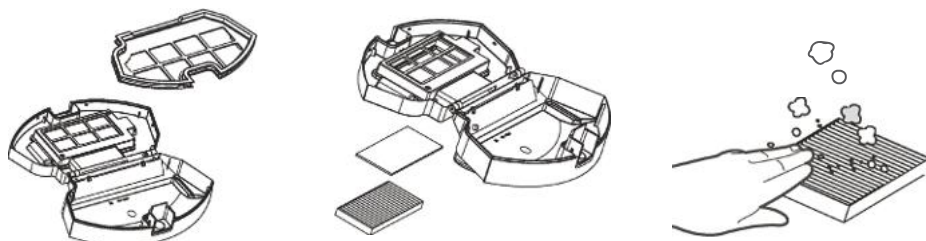

Vyjměte prachový filtr. Filtr HEPA se nedoporučuje mýt. Poklepejte na HEPA filtr tím odstraníte prach.



Propláchněte prachovou schránku a základní filtr, následně vše pečlivě vysušte. Při používání udržujte schránku v suchu.

6. Údržba

6.2. Nádrž na vodu

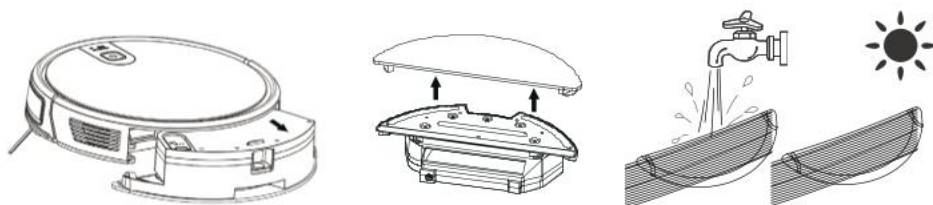

Čištění hadru na vodu

- Odstranění: Po dokončení vytírání vyjměte nádržku na vodu a vyjměte hadr
- Údržba: Opláchněte a vysušte hadr na vodu

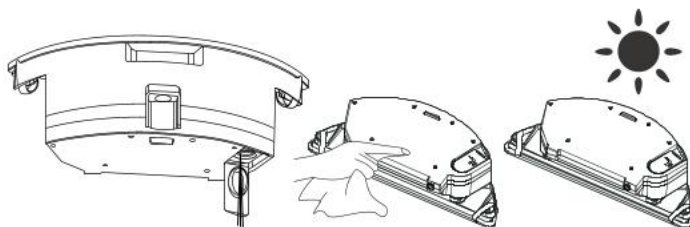

Čištění vodní nádrže

- Odstranění: Po vytření podlahy vyjměte nádržku na vodu, vyjměte hadřík propouštějící vodu a vylijte zbývající vodu z nádrže na vodu.
- Údržba: Vysušte nádržku a nechte ji vyschnout mimo vysavač.

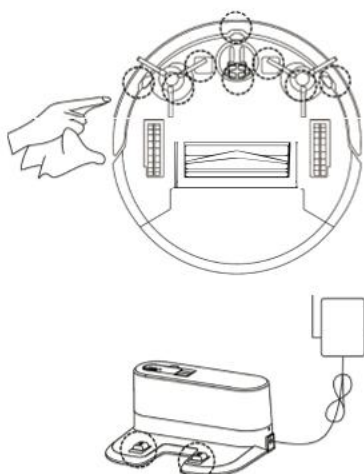

6.3. Postranní štětiny

Čištění postranních štěteček

Vyjměte postranní štětky a otřete je čistým hadříkem.

6.4. Ostatní součásti

V případě abnormálního pohybu vysavače vyčistěte středové kolečko od vlasů a jiných nečistot.

Vyčistěte senzor, abyste zajistili jeho citlivost.

K čištění nabíjecích elektrod použijte suchý hadr.

7. Řešení problémů

Příčina problému	Světlo displeje	Obsah aplikace	Řešení
Boční kartáč	Červené světlo svítí	Zkontrolujte, zda jsou boční kartáče zaseknuté	Očistěte boční kartáč
Porucha ventilátoru	Červené světlo svítí	Chyba chlazení motoru	Před použitím počkejte hodinu
Válcový kartáč	Červené světlo svítí	Zkontrolujte, zda jsou válcové kartáče správně nainstalovány	Zkontrolujte, zda je válcový kartáč umístěn na správném místě
Uvnitř není žádný zásobník na prach	Červené světlo svítí	Zkontrolujte, zda je správně nainstalován zásobník na prach	Zkontrolujte, zda je zásobník na prach umístěn na svém místě
Porucha detekce země	Červené světlo bliká	Zkontrolujte prosím, zda jsou kolečka na podlaze	Vyčistěte zemní detektor a ujistěte se, že nejsem nadzvednutý.
Uvízlý vysavač	Červené světlo bliká	Prosím, pomozte mi, zasekl jsem se	Prosím, odvedte mě na volné prostranství
Vybitá baterie	Červené světlo bliká	Baterie je vybitá, prosím, nabijte mi ji	Ručně přemístěte čistič zpět do dobíjecí stanice
Nesprávné nabíjení	Červené světlo bliká	Prosím, zapněte spínač napájení pro nabíjení	Prosím, zapněte spínač pro nabíjení
Selhání gyroskopů	Červené světlo bliká	Porucha navigace, prosím, restartujte mě	Znovu zapněte spínač

8. Seznam balení

1. Robotický vysavač
2. Nabíjecí základna
3. Dálkové ovládání
4. Napájecí adaptér
5. Postranní štětiny 4x
6. HEPA filtr 2x
7. Čisticí kartáč
8. Magnetický pásek
9. Nádrž na vodu
10. Návod k použití



1



2



3



4



5



6



7



8

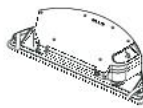

9



10

9. Parametry

Model výrobku	Charles i7
Vstup	DC 14.8 V
Výkon	30 W
Kapacita baterie	DC 14.8 V Li-ion 2600 mAh
Objem prachové schránky	0.6 l
Doba čištění	120 min
Doba nabíjení	300 min
Baterie	DC 3 V (AAA)
Způsob dálkového ovládání	Infračervené
Vzdálenost vysílání a příjmu	<5 M
Wi-Fi	2.4 – 2.5 GHz; 5.15-5.875 GHz; 5.925 GHz-7.125 GHz
Vstup	100–240 V/50–60 Hz
Výstup	19 V/0.6 A

Před prvním použitím dálkového ovládání vložte 2 baterie AAA. Ujistěte se, že kladný a záporný pól baterie směřují správným směrem, jak je vyznačeno v prostoru pro baterie.

Na baterii či akumulátor, které mohou být součástí produktu, se vztahuje doba životnosti v délce šesti měsíců, protože se jedná o spotřební materiál. V případě nesprávného zacházení (dlouhé nabíjení, zkrat, rozbití jiným předmětem atd.) může dojít kupříkladu ke vzniku požárů, přehřátí nebo vytečení baterie.

V případě rádiového zařízení, které záměrně vysílá rádiové vlny, jsou součástí návodu a bezpečnostních informací informace o všech kmitočtových pásmech, ve kterých rádiové zařízení pracuje, a maximálním radiofrekvenčním výkonu vysílaném v kmitočtovém pásmu, ve kterém je rádiové zařízení provozováno.

Manuál ke stažení v elektronické podobě najdete na www.niceboy.eu v sekci podpora. Tímto RTB Media s.r.o. prohlašuje, že typ rádiového zařízení CHARLES i7 je v souladu se směrnicí 2014/53/EU, 2014/30/EU, 2014/35/EU a 2011/65/EU. Úplné znění EU prohlášení o shodě je k dispozici na těchto internetových stránkách:
<https://niceboy.eu/cs/podpora/prohlaseni-o-shode-mM38CtmYvX693IHvuu4CWpk3vJGrvnc>

10. Často kladené dotazy

Pravou postranní štětinu nainstalujte do pravého spodního nasazovacího otvoru stroje, levou štětinu do levého spodního nasazovacího otvoru přístroje a ujistěte se, že jsou obě štětiny na svém místě.

Otázka: Co když je síla vysávání slabá?

Odověď: Nejprve zkontrolujte, zda není plný zásobník na prach a zda je robot plně nabitý. Pokud je schránka prázdná a baterie plně nabitá, můžete vysavač zkusit přepnout do vyššího režimu sání. U nečistot, které se obtížně sbírají, zkuste uklidit v režimu bodového úklidu.

Otázka: Co když má moje nabíječka potíže s nabíjením robota?

Odověď: Před nabíjením se ujistěte, že jste zapojili nabíjecí stojan do elektrické sítě a zkontrolujte, zda je elektrický kabel připojen k nabíjecímu stojanu.

Otázka: Co když robot nemůže najít nabíjecí stojan?

Odověď: Nabíjecí stojan by měl být umístěn u zdi s volným prostorem alespoň 1 metr na každé straně a 2 metry vpředu. Někdy jej stačí postavit zpět ručně.

Otázka: Co mám dělat, když je dálkový ovladač nefunkční?

Odověď:

1. Dálkový ovladač má efektivní vzdálenost ovládní 5 metrů. Ujistěte se, že dálkový ovladač míří na přístroj.
2. Pokud se vybije baterie, vyměňte ji za novou.
3. Ujistěte se, že je spínač přístroje zapnutý a má dostatečný výkon pro dokončení operace.
4. Otřete prosím infračervený vysílač dálkového ovladače a infračervený přijímač VYSAVAČE čistým suchým hadrem.

Otázka: Proč se přístroj po čištění opět nabíjí?

Odověď: Pracovní doba stroje se liší v závislosti na složitosti místnosti, množství nečistot a režimu čištění.

INFORMACE PRO UŽIVATELE K LIKVIDACI ELEKTRICKÝCH A ELEKTRONICKÝCH ZAŘÍZENÍ (DOMÁCNOSTI)

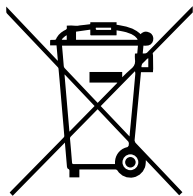

Uvedený symbol na výrobku nebo v průvodní dokumentaci znamená, že použité elektrické nebo elektronické výrobky nesmí být likvidovány společně s komunálním odpadem. Za účelem správné likvidace výrobku jej odevzdejte na určených sběrných místech, kde budou přijata zdarma. Správnou likvidací tohoto produktu pomůžete zachovat cenné přírodní zdroje a napomáhá prevenci potenciálních negativních dopadů na životní prostředí a lidské zdraví, což by mohly být důsledky nesprávné likvidace odpadů. Další podrobnosti si vyžádejte od místního úřadu nebo nejbližšího sběrného místa. Při nesprávné likvidaci tohoto druhu odpadu mohou být v souladu s národními předpisy uděleny pokuty. Informace pro uživatele k likvidaci elektrických a elektronických zařízení.

(firemní a podnikové použití)

Za účelem správné likvidace elektrických a elektronických zařízení pro firemní a podnikové použití se obraťte na výrobce nebo dovozce tohoto výrobku. Ten vám poskytne informace o způsobech likvidace výrobku a v závislosti na datu uvedení elektrozařízení na trh vám sdělí, kdo má povinnost financovat likvidaci tohoto elektrozařízení. Informace k likvidaci v ostatních zemích mimo Evropskou unii. Výše uvedený symbol je platný pouze v zemích Evropské unie. Pro správnou likvidaci elektrických a elektronických zařízení si vyžádejte podrobné informace u Vašich úřadů nebo prodejce zařízení.

Obsah

1. Bezpečnostné pokyny
2. Bezpečnostné opatrenia
3. Schéma výrobku
4. Návod na obsluhu
 - 4.1. Nabíjanie
 - 4.2. Zapnutie zariadenia
 - 4.3. Diaľkový ovládač
 - 4.4. Valcová kefa
 - 4.5. Nádrž na vodu
5. Pripojenie k aplikácii
6. Údržba
 - 6.1. Prachová schránka
 - 6.2. Nádrž na vodu
 - 6.3. Bočné kefy
 - 6.4. Ostatná montáž
7. Riešenie problémov
8. Zoznam obsahu balenia
9. Parametre
10. Často kladené otázky

1. Bezpečnostné pokyny

Pred použitím výrobku si pozorne prečítajte návod na obsluhu a uschovajte ho pre prípad potreby v budúcnosti.

- Výrobky nemôžu používať deti mladšie ako 8 rokov. Ak je to nutné, musí sa tak diať pod dohľadom opatrovníka. Nedovoľte deťom, aby na výrobku jazdili.
- Problémy, ktoré môžu vzniknúť pri čistení zariadenia, by mali byť čo najskôr odstránené alebo opravené.
- Upracte napájacie káble a drobné predmety na podlahe, aby ste zabránili zablokovaniu zariadenia počas čistenia.
- Okraje koberca ohnite k spodnej strane koberca a zabráňte tomu, aby sa zavesené záclony, obrusy apod. dotýkali zeme.
- Na okraji vyvýšeného priestoru by mali byť nainštalované ochranné zábrany, ktoré zabránia pádu výrobku.
- Pri používaní výrobku postupujte podľa návodu na použitie. Používajte iba príslušenstvo odporúčané alebo predávané výrobcom.
- Uistite sa, že napájacie napätie zodpovedá napätiu uvedenému na podstavci.
- Používajte iba vo vnútornom domácom prostredí. Nepoužívajte vo vonkajších, komerčných alebo priemyselných priestoroch.
- Používajte iba originálne dobíjacie batérie a nabíjacie dokovacie stanice, ktoré sú špecifické pre daného výrobcu.
- Pred použitím výrobkov sa uistite, že je nainštalovaná prachová schránka a filtračné materiály.
- Používať výrobok v prostredí s otvoreným ohňom alebo krehkými predmetmi je zakázané.
- Nepoužívajte výrobok v extrémnom teple (nad 40 °C) alebo vo veľkom chlade (pod 5 °C).
- Udržujte vlasy, oblečenie, prsty a iné časti tela mimo dosahu otváracích a prevádzkových častí výrobku.
- Nepoužívajte výrobok na mokrej alebo podmáčanej ploche.
- Vyhnite sa akýmkoľvek predmetom, ako sú napr.:
 - kamene, odpadový papier.
 - Horľavým materiálom, ako je toner do tlačiarní alebo kopírok.
 - Cigaretám, zápalkám, popolu alebo iným predmetom, ktoré môžu spôsobiť požiar.
- Nekladte predmety k výstupu nasávania. Nepoužívajte zariadenie, ak je nasávanie zablokované. Z nasávacieho otvoru odstráňte prach, vatu, vlasy apod. a zaistite tak plynulú cirkuláciu vzduchu v nasávacom otvore.
- Napájací kábel používajte opatrne, aby nedošlo k jeho poškodeniu. Nepoužívajte napájací kábel na ťahanie alebo priťahovanie zariadenia alebo nabíjacieho stojana výrobku.
- Nepoužívajte napájací kábel ako držadlo.
- Nezatvárajte napájací kábel do dverí.
- Nefahajte napájací kábel za ostré rohy a záhyby.
- Nepoužívajte výrobok, ak je poškodený napájací kábel, zásuvka alebo nabíjací dok.
- Nepoužívajte výrobok, ak nefunguje správne v dôsledku pádu, poškodenia, vonkajšieho použitia alebo vniknutia vody. Aby nedošlo k zraneniu, mal by výrobok opraviť výrobca alebo jeho popredajný servis.
- Pred čistením a údržbou výrobku vypnite spínač výrobku.

2. Bezpečnostné opatrenia

Pred použitím čističa si, prosím, prečítajte nasledujúce pokyny.



1. Elektrické vedenia a ďalšie elektrozariadenia rozptýlené na zemi môžu spôsobiť poškodenie výrobku. Pred použitím ich treba odstrániť.



2. Strapce kobercov zrolujte alebo pracujte na kobercoch s krátkym vláknom.



3. Medzera menšia než 8 cm na spodnej strane nábytku môže výrobok zachytiť. Ak potrebujete vysať priestor pod nábytkom, nábytok presuňte.



4. Na okraji schodiska by malo byť umiestnené ochranné zábradlie, aby bola zaistená bezpečná prevádzka výrobku.

3. Predstavenie výrobku

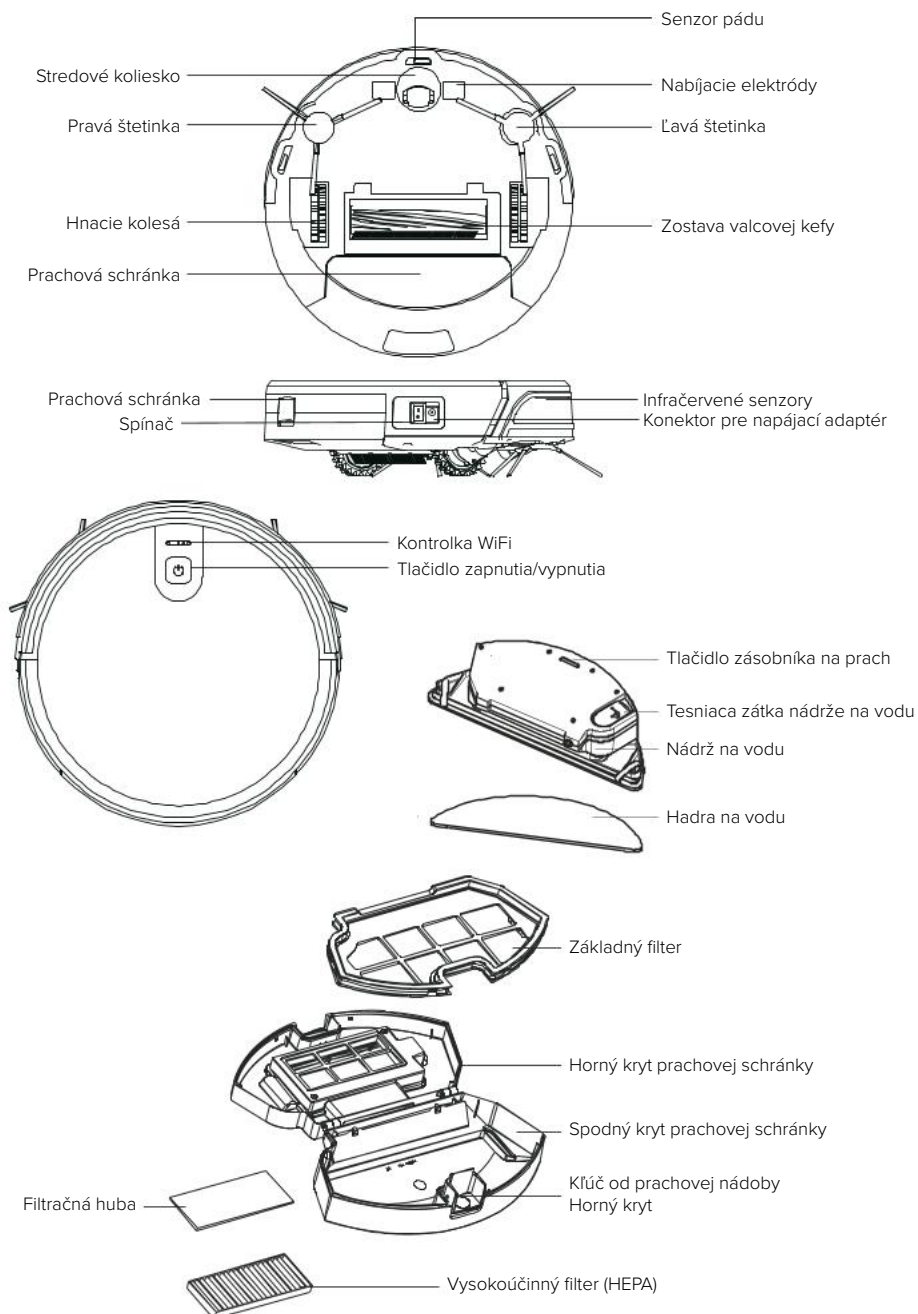

3. Predstavenie výrobku

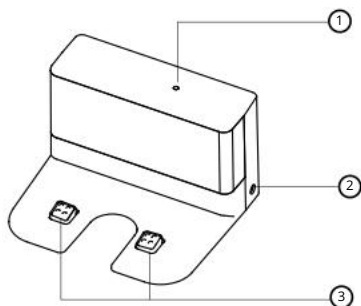
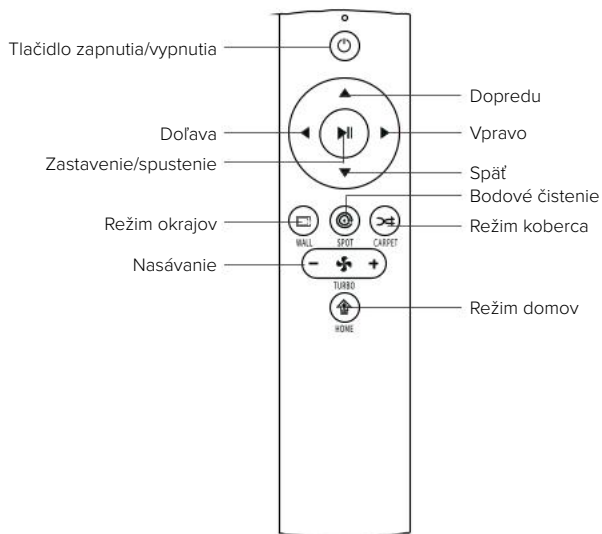

1. Indikačná kontrolka
2. Napájacie rozhranie
3. Nabíjacie elektróda

4. Návod na obsluhu

4.1. Prevádzka nabíjania

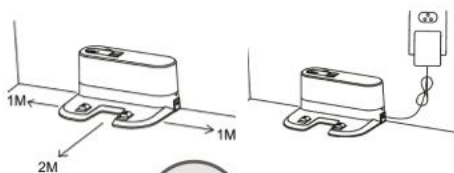

4.1.1. Pripojte adaptér k nabíjacímu stojanu.

Umiestnite nabíjací stojan naplocho k stene. Neumiestňujte predmety na ľavú a pravú stranu v okolí 1 m a pred prednou stranu v okolí 2 m. Základňa by sa nemala nachádzať pri predmetoch so silným odrazovým povrchom. (zrkadlá)

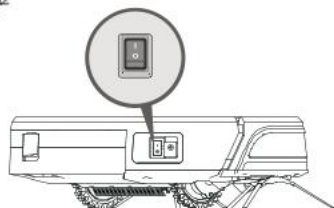

4.1.2. Zapnutie stroja

Stlačením tlačidla štart/pauza zariadenie zapnete. Odporúčame po každom použití ponechať zariadenie v nabíjacom stojane namiesto jeho okamžitého vypnutia, aby ste mali istotu, že bude nabudúce plne nabitý na ďalšie upratovanie.



4.1.3. Nabíjacia stanica

- Umiestnite robota do nabíjacej základni.
- Robota zapnete pomocou zapínacieho tlačidla na hornej strane zariadenia, robot prejde do pohotovostného režimu.
- Blikanie červenej kontrolky signalizuje, že treba nabiť batériu.
- Modré blikajúce svetlo signalizuje nabíjanie. V prípade, že už modré svetlo neblíkajú, je nabíjanie dokončené.
- Pri prvom použití nabíjajte zariadenie dlhšie než 6 hodín.

4.2. Ovládač

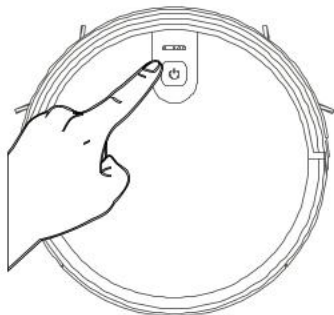

4.2.1. Ovládač

Spustíte alebo zastavíte vysávač stlačením tlačidla zapnutia/vypnutia na vysávači alebo tlačidla zapnutia/vypnutia/pauzy na diaľkovom ovládači. Ak potrebujete zvoliť iný režim, prečítajte si časť „Voľba režimu“.

4. Návod na obsluhu

4.2.2. Voľba režimov

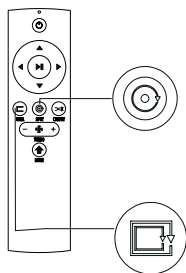

Aby sa zariadenie prispôbilo rôznym terénnym podmienkam a dosiahlo dôkladné čistenie, využíva množinu režimov čistenia, ktoré je možné podľa potreby zvoliť pomocou diaľkového ovládania.

Diaľkovým ovládačom je možné priamo prepínať ľubovoľný režim. Pred spustením režimu sa uistite, že kontrolka WiFi na vrchu vysávača svieti modro a že je hlavná jednotka v stave prebudenia. Ak kontrolka nesvieti, krátkym stlačením tlačidla vypnúť/zapnúť ju prebudíte.

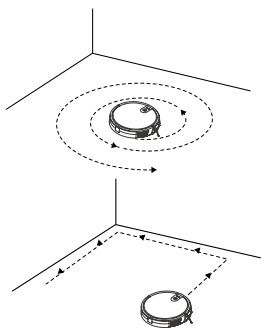

Ⓞ Režim pevného bodu

Je vhodný na vysávanie prostredia, v ktorom sa neporiadok nachádza v koncentrovaných miestach. Vysávanie je centralizované na výrazne znečistené miesta, odkiaľ vysávač pokračuje v špirále.

ⓔ Režim okrajov

Je vhodný na upratovanie v rohoch miestnosti. Stroj čistí po obvodě pevného predmetu (napr. steny) a čistí sa späť k nabíjacíemu stojanu podľa trasy.

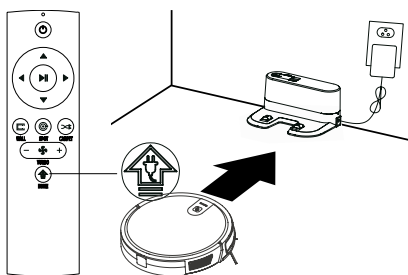

Ⓢ Režim domov

Počas procesu čistenia môže zariadeniu dôjsť energia v batérii. Zariadenie sa tak samo vráti do nabíjacej stanice.

Ak chcete sami poslať zariadenie do nabíjacej stanice, môžete stlačiť tlačidlo „Domov“ alebo dvakrát stlačiť tlačidlo „napájania*“ na hornej strane zariadenia, aby sa prístroj vrátil do nabíjacieho stojana na nabíjanie.

Nastavenie nasávacieho výkonu

Vysávač disponuje tromi režimami nasávania (Silný/Štandardný/Slabý). Štandardný režim je možné použiť na každodenné upratovanie, zatiaľ čo Silný režim zvýši nasávací výkon a Slabý režim sníži hlučnosť. Režim slabého nasávania je možné použiť na čistenie drevených podláh a dlaždíc, štandardný režim na bežné upratovanie v domácnosti, zatiaľ čo silný režim je možné použiť na čistenie kobercov.

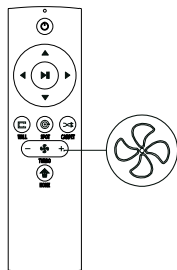

4. Návod na obsluhu

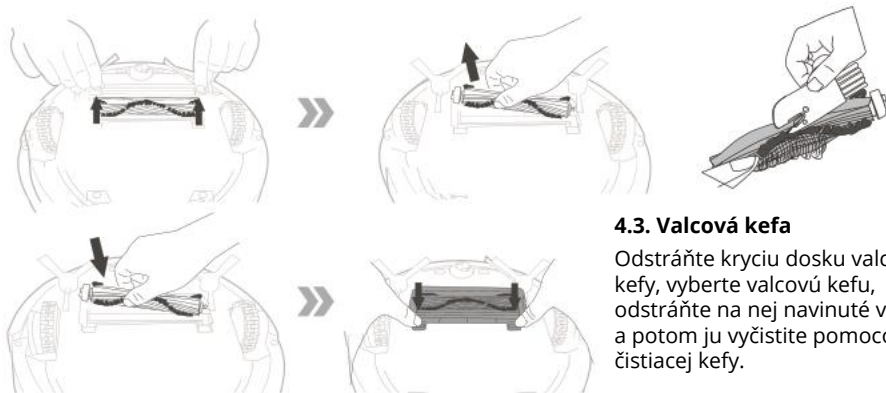

4.3. Valcová kefa

Odstráňte kryciu dosku valcovej kefy, vyberte valcovú kefu, odstráňte na nej navinuté vlasy a potom ju vyčistite pomocou čistiacej kefy.

4.4. Nádrž na vodu

Zariadenie je vybavené zostavou nádrže na vodu na vytieranie. Po skončení vysávania je možné prachovú schránku vymeniť za zostavu s nádržkou na vodu. Spôsob čistenia nájdete v časti „Údržba“ tejto príručky.

Zostavu nádržky na vodu nepoužívajte na koberci. Pri čistení s funkciou handry ohnite okraj koberca, aby nedošlo k znečisteniu koberca cudzími látkami na handre.

Pri čistení dávajte pozor, pridávajte vodu alebo včas upracte, pri pridávaní vody vyberte nádobu na vodu.

Pri nabíjaní nezabudnite vybrať zostavu stierača prepúšťajúcu vodu.

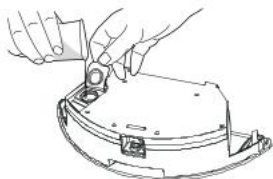

1. Pridajte vodu

Otvorte kryt prívodu vody a naberte dostatočné množstvo vody.

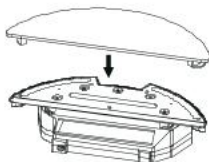

2. Pripevnite handru na nádržku

Zatvorte kryt prívodu a pripevnite handru.



3. Nainštalujte zostavu vodnej nádrže

Stlačením tlačidla na uvoľnenie prachovej schránky v zadnej časti hlavného prístroja vyberte prachovú schránku a vymeňte ju za zostavu vodnej nádrže.

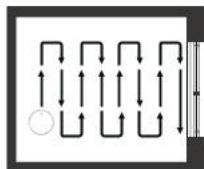
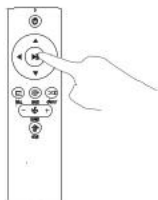

4. Vytieranie

Spustite ľubovoľný režim čistenia podľa potreby a stroj vykoná čistenie a vytieranie

5. Pripojenie k aplikácii

1. Stiahnite si aplikáciu naskenovaním QR kódu pomocou mobilného telefónu alebo vyhľadajte „Niceboy ION“ v obchode s mobilnými aplikáciami a stiahnite si aplikáciu. Pred použitím tejto funkcie sa uistite, že je váš mobilný telefón pripojený k Wi-Fi.
2. Otvorte aplikáciu „Niceboy ION“ a zaregistrujte nový účet alebo použite existujúci účet.
3. Po nastavení hesla prejdite k ďalšiemu kroku „Pridať zariadenia“
4. Vyberte a kliknite na „Robotické vysávače“
5. Vyberte a kliknite na „Charles i7“.
6. Zapnite tlačidlo napájania na boku prístroja (1 – ZAPNUTÉ; 0 – VYPNUTÉ), ako je znázornené na obrázku.
7. Po doznení štartovacieho tónu dlho stlačte tlačidlo zapnutia/vypnutia na paneli na dlhšie než 3 s, pokiaľ nezaznie zvukový signál a nezačne blikáť LED indikátor Wi-Fi.
8. Uistite sa, že poznáte názov svojej domácej Wi-Fi, zadajte heslo Wi-Fi a kliknite na **ĎALEJ** (Poznámka: K dispozícii je iba 2,4 GHz Wi-Fi), ako je znázornené na obrázku.
9. Uistite sa, že indikátor LED Wi-Fi bliká, a začiarknite „Potvrdenie rýchleho blikania indikátora“ a po úspešnom pridaní zariadenia kliknite na **ĎALEJ** na pripojenie k sieti a na **DOKONČIŤ**.
10. Pripojenie zariadenia k sieti Wi-Fi môže trvať niekoľko alebo desiatky sekúnd v závislosti od sily signálu. Po úspešnom pripojení zariadenia sa zobrazí ovládacie rozhranie.

Resetovanie Wi-Fi: V prípade vypršania doby pre pripojenie alebo pred pripojením iného mobilného telefónu najprv zapnite vysávač a do 10 sekúnd od pripojenia dlho stlačte tlačidlo Vypnúť / Zapnúť na 3 sekúndy, kým nezaznie zvukový signál, tým sa existujúce telefón odstráni z aplikácie a vysávač je možné pripojiť k sieti WiFi pomocou iného telefónu. Ďalej postupujte podľa návodu vyššie.

Aplikácia ponúka ovládanie na diaľku a využitie pokročilých funkcií robotického vysávača.

6. Údržba

6.1. Prachová schránka a filter



Pred čistením a údržbou zariadenia a jeho príslušenstva vypnite vysávač a odpojte nabíjací stojan.

Vyberte prachovú schránku, otvorte kryt prachovej schránky a vyhodte nečistoty.

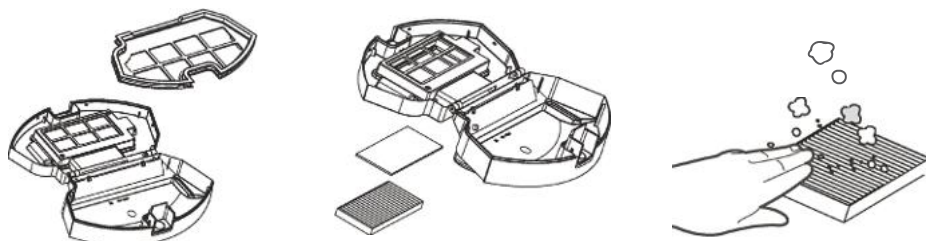

Vyberte prachový filter. Filter HEPA sa neodporúča umývať. Poklepte a odstráňte prach.



Prepláchnite prachovú schránku a základný filter, následne všetko dôkladne vysušte. Pri používaní udržiavajte schránku v suchu.

6. Údržba

6.2. Nádrž na vodu

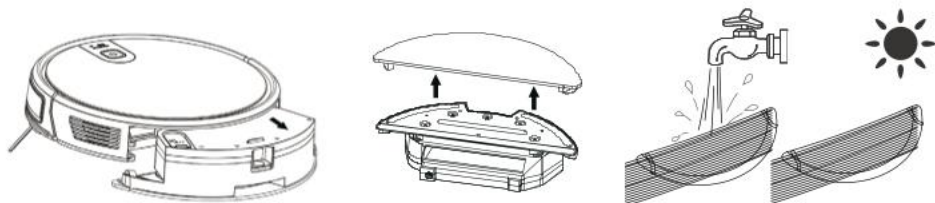

Čistenie handry na vodu

- Odstránenie: Po dokončení vytierania vyberte nádržku na vodu a vyberte handru
- Údržba: Opláchnite a vysušte handru na vodu

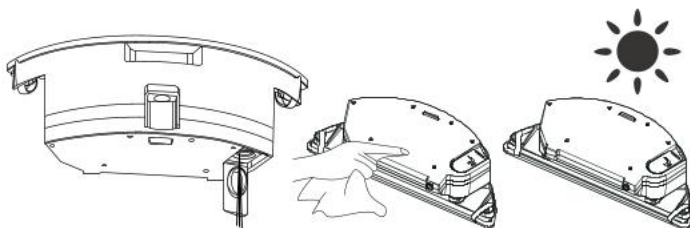

Čistenie vodnej nádrže

- Odstránenie: Po vytrení podlahy vyberte nádržku na vodu, vyberte handričku prepúšťajúcu vodu a vylejte zvyšnú vodu z nádrže na vodu.
- Údržba: Vysušte nádržku a nechajte ju vyschnúť.

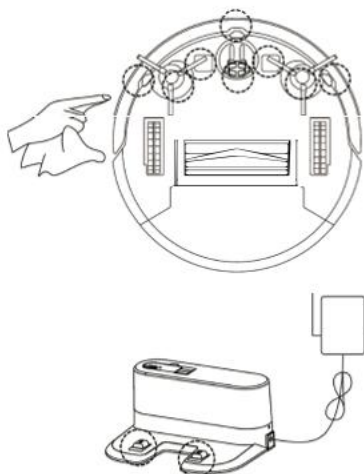

6.3. Postranné štetiny

Čistenie postranných štetiniek
Vyberte postranné štetinky a utrite ich čistou handričkou.

6.4. Ostatné súčasti

V prípade abnormálneho pohybu vysávača vyčistite stredové kolieska od vlasov a iných nečistôt. Vyčistite senzor, aby ste zaistili jeho citlivosť. Na čistenie nabíjajúcich elektród použite suchú handru.

7. Riešenie problémov

Príčina problému	Svetlo displeja	Obsah aplikácie	Riešenie
Bočná kefa	Červené svetlo svieti	Skontrolujte, či nie sú bočné kefy zaseknuté	Čistá bočná kefa
Porucha ventilátora	Červené svetlo svieti	Chyba chladenia motora	Pred použitím počkajte hodinu
Valcová kefa	Červené svetlo svieti	Skontrolujte, či sú valcové kefy správne nainštalované	Skontrolujte, či je zásobník na prach na správnom mieste
Vnútri nie je žiadny zásobník na prach	Červené svetlo svieti	Skontrolujte, či je správne nainštalovaný zásobník na prach	Skontrolujte, či je zásobník na prach umiestnený na svojom mieste
Porucha detekcie zeme	Červené svetlo bliká	Skontrolujte, prosím, či sú kolieska na podlahe	Vyčistite zemný detektor a uistite sa, že nie som zdvihnutý.
Uviaznutý vysavač	Červené svetlo bliká	Prosím, pomôžte mi, zasekol som sa	Prosím, odveďte ma na voľné priestranstvo
Vybitá batéria	Červené svetlo bliká	Batéria je vybitá, prosím, nabite mi ju	Ručne premiestnite čistič späť do dobíjacej stanice
Nesprávne nabíjanie	Červené svetlo bliká	Zapnutím spínača napájania spustite nabíjanie	Zapnutím spínača spustite nabíjanie
Zlyhanie gyroskopov	Červené svetlo bliká	Porucha navigácie, prosím, reštartujte ma	Znovu zapnite spínač

8. Zoznam obsahu balenia

1. Robotický vysávač
2. Nabíjacia základňa
3. Diaľkové ovládanie
4. Napájací adaptér
5. Postranné štetiny 4x
6. HEPA filter 2x
7. Čistá kefa
8. Magnetický pás
9. Nádrž na vodu
10. Návod na použitie



1



2



3



4



5



6



7



8

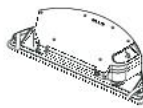

9



10

9. Parametre

Model výrobu	Charles i7
Vstup	DC 14,8 V
Výkon	30 W
Kapacita batérie	DC 14,8 V Li-ion 2600 mAh
Objem prachovej schránky	0,6 l
Čas čistenia	120 min
Trvanie nabíjania	300 min
Batéria	DC 3 V (AAA)
Spôsob diaľkového ovládania	Infračervené
Vzdialenosť vysielania a príjmu	< 5 m
Wi-Fi	2.4 – 2.5 GHz; 5.15-5.875 GHz; 5.925 GHz-7.125 GHz
Vstup	100–240 V/50–60 Hz
Výstup	19 V/0,6 A

Pred prvým použitím diaľkového ovládania nainštalujte 2 batérie AAA. Uistite sa, že kladný a záporný koniec batérie smerujú správnym smerom, ako je vyznačené v priestore na batérie.

Na batériu či akumulátor, ktoré môžu byť súčasťou produktu, sa vzťahuje doba životnosti v dĺžke šiestich mesiacov, pretože sa jedná o spotrebný materiál. V prípade nesprávneho zaobchádzania (dlhé nabíjanie, skrat, rozbitie iným predmetom atď.) môže dôjsť napríklad k vzniku požiarov, prehriatiu alebo vytečeniu batérie.

V prípade rádiového zariadenia, ktoré zámerne vysiela rádiové vlny, sú súčasťou návodu a bezpečnostných informácií informácie o všetkých frekvenčných pásmach, v ktorých rádiové zariadenie pracuje, a maximálnom rádiový frekvenčnom výkone vysielanom v frekvenčnom pásme, v ktorom je rádiové zariadenie prevádzkované.

Týmto RTB Media s.r.o. vyhlasuje, že typ rádiového zariadenia CHARLES i7 je v súlade so smernicou 2014/53/EÚ, 2014/30/EÚ, 2014/35/EÚ a 2011/65/EÚ. Úplné znenie vyhlásenia o zhode EÚ je k dispozícii na týchto internetových stránkach:
<https://niceboy.eu/cs/podpora/prohlaseni-o-shode-mM38CtmYvX693IHvuu4CWpk3vJGrvnc>

10. Často kladené otázky

Pravú postrannú štetinu nainštalujte do pravého spodného nasadzovacieho otvoru stroja, ľavú štetinu do ľavého spodného nasadzovacieho otvoru stroja a uistite sa, že sú obe štetiny na svojom mieste.

Otázka: Čo keď je sila nasávania slabá?

Odpoveď: Najprv skontrolujte, či nie je plný zásobník na prach a či je robot plne nabitý. Ak je schránka prázdna a batéria plne nabitá, môžete vysávač skúsiť prepnúť do vyššieho režimu nasávania. V prípade odpadkov, ktoré sa ťažko zberajú, skúste upratať v režime bodového upratovania.

Otázka: Čo keď má moja nabíjačka ťažkosti s nabíjaním robota?

Odpoveď: Pred nabíjaním sa uistite, že ste zapojili nabíjací stojan do elektrickej siete, a skontrolujte, či je elektrický kábel pripojený k nabíjaciemu stojanu.

Otázka: Čo keď robot nemôže nájsť nabíjací stojan?

Odpoveď: Nabíjací stojan by mal byť umiestnený pri stene s voľným priestorom aspoň 1 meter na každej strane a 2 metre vpredu. Niekedy ho stačí postaviť späť ručne.

Otázka: Čo mám robiť, keď je diaľkový ovládač nefunkčný?

Odpoveď: 1. Diaľkový ovládač má efektívnu vzdialenosť ovládania 5 metrov. Uistite sa, že diaľkový ovládač mieri na stroj.

2. Ak sa vybije batéria, vymeňte ju za novú.

3. Uistite sa, že je spínač stroja zapnutý a má dostatočný výkon na dokončenie operácie.

4. Utrite infračervený vysielateľ diaľkového ovládača a infračervený prijímač hlavného ovládača čistou handrou.

Otázka: Prečo sa prístroj po čistení opäť nabíja?

Odpoveď: Pracovný čas stroja sa líši v závislosti od zložitosti miestnosti, množstva nečistot a režimu čistenia.

INFORMÁCIE PRE POUŽÍVATEĽOV K LIKVIDÁCII ELEKTRICKÝCH A ELEKTRONICKÝCH ZARIADENÍ (DOMÁCNOSTI)

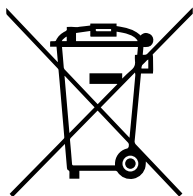

Uvedený symbol na výrobku alebo v sprievodnej dokumentácii znamená, že použité elektrické alebo elektronické výrobky sa nesmú likvidovať spolu s komunálnym odpadom. S cieľom správnej likvidácie výrobku ho odovzdajte na určených zberných miestach, kde ho prijímú zadarmo. Správnu likvidáciu tohto produktu pomôžete zachovať cenné prírodné zdroje a prispievate k prevencii potenciálnych negatívnych dopadov na životné prostredie a ľudské zdravie, čo by mohli byť dôsledky nesprávnej likvidácie odpadov. Ďalšie podrobnosti si vyžiadajte od miestneho úradu alebo najbližšieho zberného miesta. Pri nesprávnej likvidácii tohto druhu odpadu sa môžu v súlade s národnými predpismi udeliť pokuty. Informácie pre používateľov k likvidácii elektrických a elektronických zariadení.

(Firemné a podnikové použitie)

S cieľom správnej likvidácie elektrických a elektronických zariadení pre firemné a podnikové použitie sa obráťte na výrobcu alebo dovozcu tohto výrobku. Ten vám poskytne informácie o spôsoboch likvidácie výrobku a v závislosti od dátumu uvedenia elektrozariadenia na trh vám oznámi, kto má povinnosť financovať likvidáciu tohto elektrozariadenia. Informácie k likvidácii v ostatných krajinách mimo Európskej únie. Vyššie uvedený symbol je platný iba v krajinách Európskej únie. Pre správnu likvidáciu elektrických a elektronických zariadení si vyžiadajte podrobné informácie na vašich úradoch alebo u predajcu zariadenia.

Contents

- 1.** Safety Instructions
- 2.** Precautions
- 3.** Product Introduction
- 4.** Operation Instructions
 - 4.1.** Charging operation
 - 4.2.** Turn on machine
 - 4.3.** Controller
 - 4.4.** Roller brush
 - 4.5.** Water tank
- 5.** APP Connection
- 6.** Maintenance
 - 6.1.** Dust box
 - 6.2.** Water tank
 - 6.3.** Side brushes
 - 6.4.** Other assembly
- 7.** Trouble Shooting
- 8.** Packing List
- 9.** Parameter
- 10.** FAQ

1. Safety Instructions

Please read the manual carefully before using the product and keep this instruction for reference.

- Products cannot be used by children under 8 years of age. If they need to use it, please do so under the supervision of an adult. Please do not let children ride on the product
- Problems that may arise with vacuum cleaner should be fixed or removed as early as possible.
- Remove the power cords and small items on the floor to prevent the product from being blocked during the cleaning process.
- Fold the edge of the carpet to the underside of the carpet, and keep hanging curtains, tablecloths, etc from touching the ground.
- If there is a staircase, in the apartment test the product first to see if it can detect the edge of that area without falling.
- Protective barriers should be installed at the edge of stairs to prevent the product from falling. Make sure that the protective equipment can not cause personal injury.
- Please follow the manual in the instructions to use the product. Use only accessories recommended or sold by the manufacturer.
- Ensure that the power supply voltage meets the voltage indicated on the charging base.
- Use only in indoor home environments. Do not use in outdoor, commercial or industrial locations.
- Use only original rechargeable batteries and charging docks that are recommended by the manufacturer.
- Do not use non-re-chargeable batteries. For battery specifications, please refer to "Technical Data".
- Ensure that dust boxes and filter materials are installed before using products.
- Use of the product in an environment with open flames or fragile items is prohibited.
- Do not use the product in extreme heat (above 104° F) or very cold (below-41 ° F).
- Keep your hair, clothes, fingers and other body parts away from the opened and operating parts of the product.
- Do not use the product on wet or watery ground.
- Avoid any items such as follows:
 - Stones, waste paper.
 - Flammable materials such as toner, or toner for printers or copies.
 - Cigarettes, matches, ash, or other items that may cause a fire.
- Do not place items at the suction outlet. Do not use products when suction is blocked. Clean dust, cotton wool, hair, etc. at the suction port to ensure smooth air circulation at the suction port.
- Use the power cord carefully to avoid damage. Do not use the power cord to drag or pull the product and the product charging stand.
- Do not use the power cord as a handle.
- Do not clamp the power cord into the door seam.
- Do not pull the power cord at sharp corners and corners.
- Do not use the product if the power cord, power outlet or charging stand are damaged.
- Do not use the product when it is not working properly due to dropping, damage, outdoor use or water ingress. To avoid injury, the product should be repaired by the manufacturer or its after-sales service.
- Turn off the product switch before cleaning and maintaining the product.

2. Precautions

Please read the following guidelines before using the Cleaner



1. Power lines and other debris scattered on the ground that may trip up product must be removed.



2. Please roll the carpet tassels or work on short-hair rugs.



3. A gap of less than 8 cm on the bottom of the furniture may catch the product. If you need to clean it, please remove the furniture.



4. A guardrail should be placed at the edge of the duplex to ensure safe operation of the product.

3. Product Introduction

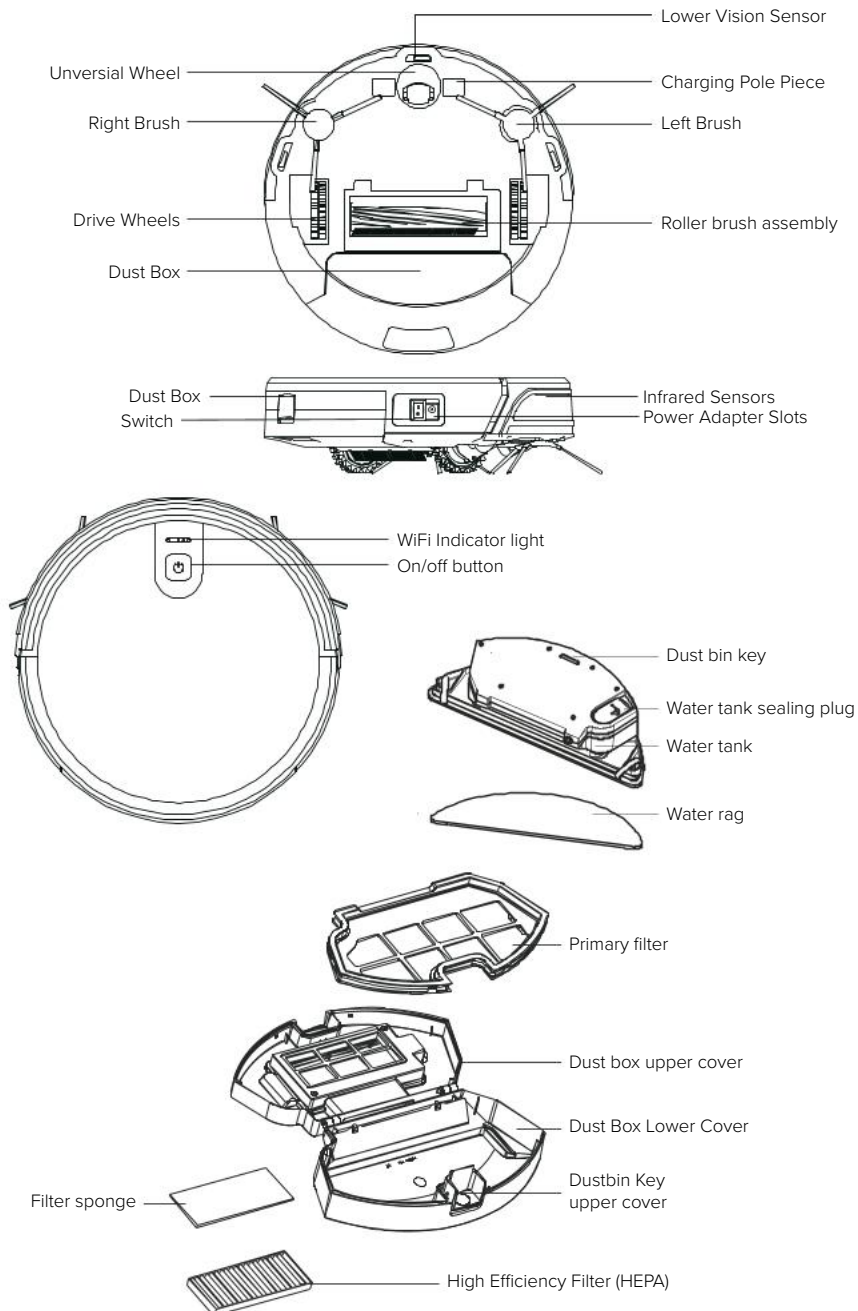

3. Product Introduction

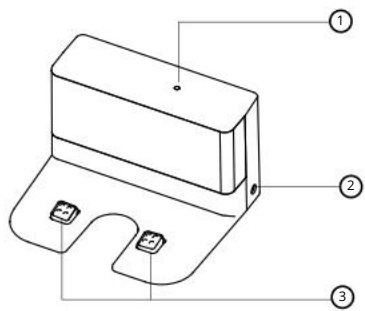
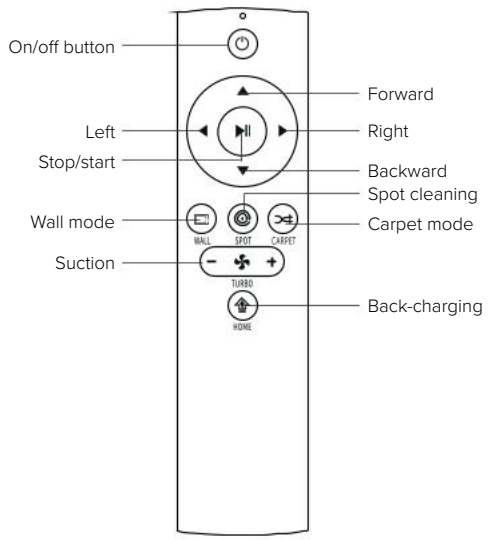

- 1. Signal indication light
- 2. Power interface
- 3. Charging terminal

4. Operation Instructions

4.1. Charging Operation

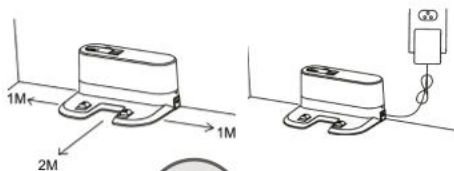

4.1.1. Connect the adapter to the charging stand.

Place the charging stand flat against the wall. Do not place objects on the left and right 1M guide and 2M in front and do not place with strong reflection surfaces such as mirrors close by.

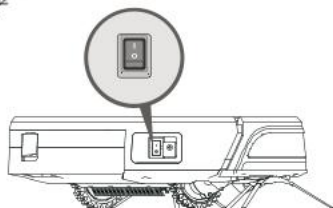

4.1.2. Turn on the machine

Please press the start/pause key to turn on the master. It is recommended to keep the robot in the charging stand after each use instead of shutting it down instantly to make sure it can perform well next time.



4.1.3. Charging station

- Place the robot in the charging stand and pay attention to the charging pole piece.
- Turn on the power switch, the robot will enter standby mode.
- Red light flashes indicates that the battery needs to be charged.
- Blue light breathing light flashes indicate charging.
- When the blue light is off means charging is completed.
- For the first use, please charge continuously for more than 6 hours.

Note: Please match the charging pole piece.

4.2. Controller

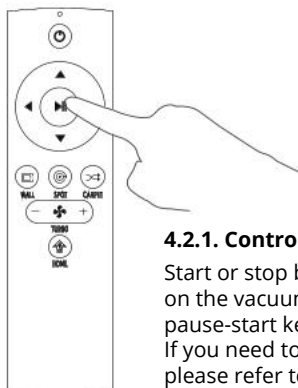
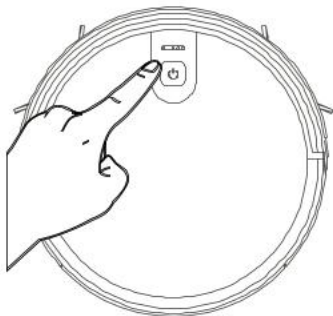

4.2.1. Controller

Start or stop by pressing the On/off key on the vacuum cleaner or the on/off key/pause-start key on the remote. If you need to select another mode, please refer to (The Mode Selection) section

4. Operation Instructions

4.2.2. Mode selection

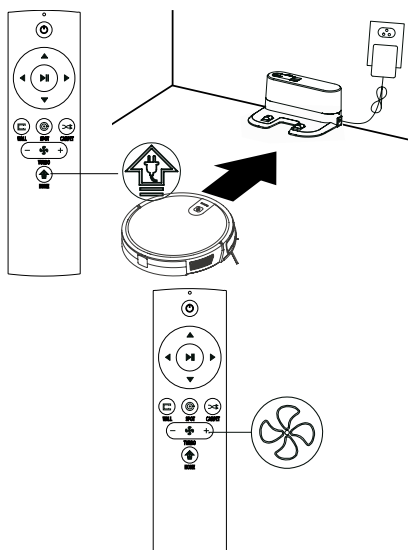
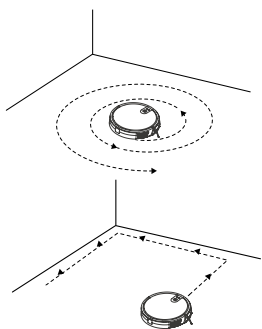
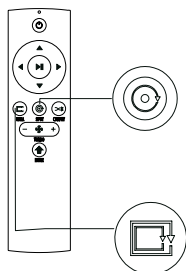

To adapt to different ground conditions and achieve deep cleaning, this product has a variety of cleaning modes, which can be selected by remote control as needed. The remote control as needed. Before starting the mode, make sure that the WiFi indicator light is blue and the cleaner is ready to clean. If the cleaner does not wake up, short press the On/off button to wake it up.

Ⓞ Fixed-point Mode

It is suitable for the ground environment where the litter is concentrated. Cleaning is focused on the most polluted places, from where the vacuum cleaner continues in spiral.

Ⓟ Edge Mode

The vacuum cleaner cleans around the perimeter of a fixed object (e.g. a wall) and cleans it back to the charging stand.

Ⓢ Return Charging Mode

During the cleaning process, the vacuum cleaner can sense that its power is insufficient, and automatically find the charging stand for charging. You can press the "home" button or press the "power" button twice to make the vacuum cleaner return to the charging stand for charging

Suction Power Setting

You can choose between three modes of suction(Power Max/Standard/Low). Standard mode can be used for daily cleaning while the Max mode will increase the suction and Low mode will lower the noise.

Low suction mode can be used for cleaning wood floor and tile floor, standard mode for common household cleaning while the max mode can be used for cleaning rugs.

4. Operation Instructions

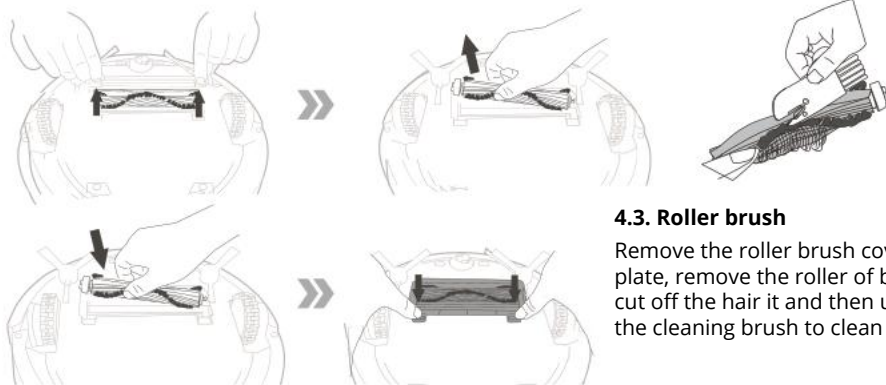

4.3. Roller brush

Remove the roller brush cover plate, remove the roller of brush, cut off the hair it and then use the cleaning brush to clean it.

4.4. Water tank

This product is equipped with a water tank assembly. After the cleaning work is completed, if there is a demand for mopping, the dust box can be replaced with a water tank assembly. For the cleaning method, please refer to the [Maintenance] section in this manual. Do not use the water tank assembly on the carpet. When cleaning with the rag function, fold the edge of the carpet to avoid foreign matter on the rag from soiling the carpet. During the cleaning, please pay attention, to wet floor add water, if readed or turn off the robot in time, remove the water storage box when adding water. When charging, be sure to remove the water permeable wiper assembly.

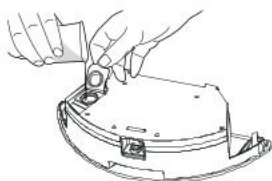

1. Add Water

Open the water inlet cover and take enough water.

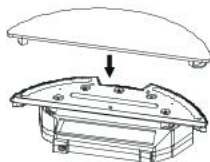

2. Sticking the water rag

Close the water inlet cover and stick the water rag.



3. Install water tank assembly

Press the dust box release button at the rear of the robot to remove the dust box and replace the water tank assembly.

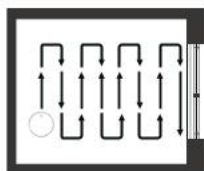
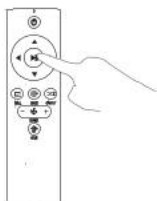

4. Mop

Start any cleaning mode as needed, and the vacuum cleaner will perform cleaning and mopping.

5. App connection

1. Download the App by scanning the QR code with your cell phone or Search for "Niceboy ION" in the mobile app market and download the app Before using this function make sure your cell phone has been connected to WiFi.
2. Open "Niceboy ION" App and register a new account or use an existing account.
3. After the password is set, proceed to the next step "Add Device"
4. Select and click on "robotic vacuum cleaners"
5. Select and click on "Niceboy ION Charles i7"
6. Switch on the power button at the side of the machine (1 - ON; 0 - OFF), as shown in the picture.
7. After the start-up tone is finished, long press the On/Off button on the panel for more than 3s till the buzzer beeps and WiFi LED indicator flashes.
8. Make sure the name of your home WiFi, and enter the WiFi password and click on NEXT (note: only 2.4G WiFi is available), as shown in the picture.
9. Make sure the WiFi LED indicator is flashing, and check "Confirm indicator rapidly blinks", and click on NEXT for network connection and on Finish after device is added successfully.
10. It may take several or dozens of seconds to connect the device to WiFi network, depending on the signal strength. A control interface will be displayed when the device is bound successfully.

Reset WiFi: In case of connection timeout or before connecting another cell phone, first switch on the device and, within 10 seconds, long press the Start/Stop button for 5 seconds till it beeps, and then re-connect it to WiFi network. After the password is set, proceed to the next step "Add Device".

6. Maintenance

6.1. Dust Box and Filter



When cleaning and maintaining the vacuum cleaner and its accessories, turn off the robot and unplug the charging stand. Remove the dust box, open the dust box cover, and clean the garbage.

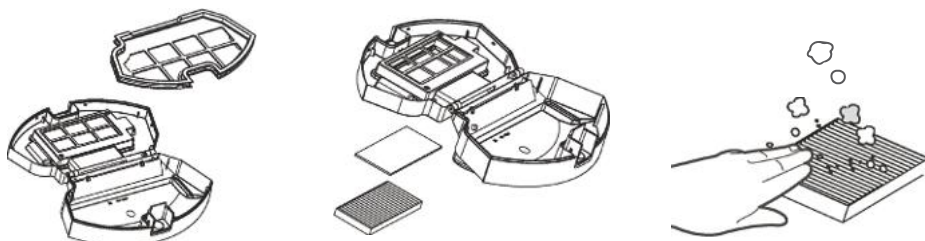

Remove dust filter. HEPA is not recommended for washing. Please pat and remove ash.



Flush the dust box and the primary filter. Dry the dust box and the dust filter assembly and keep it dry.

6. Maintenance

6.2. Water tank assembly

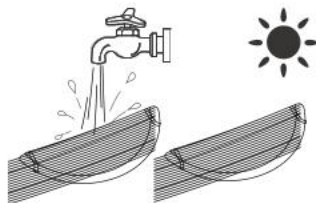
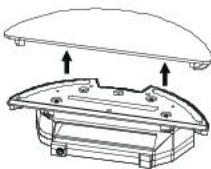
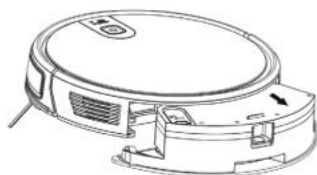

Cleaning of Water Rag

- Remove: After the mopping is completed, remove the water tank assembly, and remove the water permeable rag.
- Maintenance: Rinse and dry the water rag.

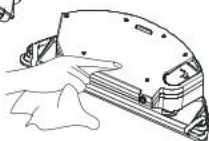
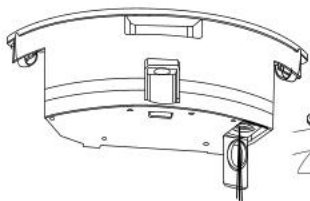

Cleaning the Water Reservoir

- Remove: After mopping the floor, remove the water tank assembly, remove the water permeable cloth, and pour off the remaining water in the water reservoir. Dry the reservoir.

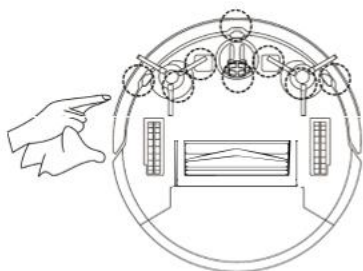

6.3. Side brushes

Cleaning Side Brushes

Pull out the side brush and wipe it with a clean rag.

6.4. Other assembly

Cleaning the universal wheel to reduce hair entangle. Clear down the sensor to ensure the sensitivity of the sensor.

To clean the charging pole pieces, use a dry rag to clean the charging poles on the bottom of the master or the

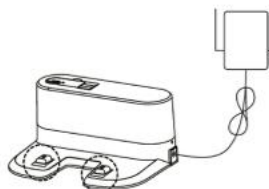

7. Troubleshooting

Cause of issue	Display light	App content	Solution
Side brush	Red light on	Please check side brushes are jammed	Clean side brush
Fan abnormality	Red light on	Motor cooling error	Please wait an hour before using
Roller brush	Red light on	Please check roller brush is installed correctly	Please check whether dustbin is put in position
No dustbin inside	Red light on	Please check if dustbin is installed correctly	Please check whether dustbin is put in position
Failure of ground detection	Red light flash	Please check if wheels are on the floor	Clean the ground detector and make sure I am not lifted up
Stuck vacuum cleaner	Red light flash	Please help me, I'm stuck	Please take me to the open space
Low battery	Red light flash	Battery low, please recharge me	Manually move the cleaner back to the dock station recharging
Abnormality charging	Red light flash	Please turn on the power switch for charging	Please turn on the power switch for charging
Gyroscopes fail	Red light flash	Navigation failure, please restart me	Turn on the switch again

8. Packing list

1. Robot Vacuum Cleaner
2. Charging Base
3. Remote Control
4. Power Adapter
5. Side Brushes x4
6. HEPA x2
7. Clean Brush
8. Magnetic stripe
9. Water tank
10. Instruction Manual



1



2

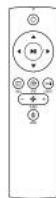

3



4



5



6



7



8

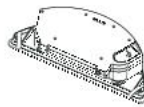

9



10

9. Parameter

Product Model	Charles i7
Input	DC 14.8V
Power	30W
Battery Capacity	DC 14.8V Li-ion 2600mAh
Dust Box Capacity	0.6L
Cleaning Time	120 min
Charging Time	300 min
Battery	DC 3V(AAA)
Remote Control Method	Infrared
Emitting and Receiving Distance	<5M
Wi-Fi	2.4 – 2.5 GHz; 5.15-5.875 GHz; 5.925 GHz-7.125 GHz
Input	100–240V/50–60HZ
Output	19V/0.6A

Install 2 AAA batteries before using the remote control for the first time. Make sure the positive and negative ends are facing the correct polarity direction as marked in the battery compartment.

The battery or accumulator that may be included with the product has a life of six months because it is a consumable item. Improper handling (prolonged charging, short circuit, breakage by another object, etc.) can lead to fires, overheating or battery leakage, for example.

Information on all frequency bands in which the radio equipment operates and intentionally transmits radio waves as well as the maximum radio frequency power transmitted in the frequency band in which the radio equipment is operated is included in the instructions and safety information.

RTB Media s.r.o. hereby declares that the type of radio equipment CHARLES i7 complies with Directives 2014/53 / EU, 2014/30 / EU, 2014/35 / EU, and 2011/65 / EU. The full content of EU Declaration of Conformity is available on the following websites:
<https://niceboy.eu/cs/podpora/prohlaseni-o-shode-mM38CtmYvX693IHvvu4CWpk3vJGrvnc>

10. FAQ

Please install the right brush into the right bottom mounting port of the machine, the left brush into the left bottom mounting port of the machine and ensure that the two side brushes are in place.

Q: What if the strength of vacuuming is weak?

A: First of all, check whether the dust bin is full, and the robot is full charged. If it is, you can try to switch it to the higher mode. For litter which is difficult to collect, try to clean it on Spot Cleaning Mode.

Q: What if my charger has difficulties charging the robot?

A: Please make sure you turn on the charging stand before charging and check if the electrical cord is connected to the charging stand (Put it back manually or press the Power button when the robot is 1 meter in front of the charging stand.)

Q: What if the robot cannot find the charging stand?

A: The charging stand should be placed against the wall with at least 1 meter clearance each side and 2 meters in front. Sometimes you can just put it back manually.

Q: What should I do if the remote control is out of order?

A:

1. The remote control has an effective control distance of 5 meters. Please make sure that the remote point to the vacuum cleaner.
2. Replace the battery with a new one if the battery has run out capacity.
3. Please make sure the master power switch is turned on and has sufficient power to complete the operation.
4. Please wipe the infrared emitter of the remote control and the infrared receiver of the vacuum cleaner with clean towel.

Q: Why does the vacuum cleaner return to charging after cleaning?

A: The working time of the master varies depending on the complexity of the room, the amount of garbage and the cleaning mode.

USER INFORMATION FOR DISPOSING ELECTRICAL AND ELECTRONIC DEVICES (HOME USE)

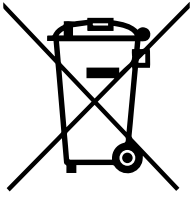

This symbol located on a product or in the product's original documentation means that the used electrical or electronic products may not be disposed together with the communal waste. In order to dispose of these products correctly, take them to a designated collection site, where they will be accepted for free. By disposing of a product in this way, you are helping to protect precious natural resources and helping to prevent any potential negative impacts on the environment and human health, which could be the result of incorrect waste disposal. You may receive more detailed information from your local authority or nearest collection site. According to national regulations, fines may also be given out to anyone who disposes of this type of waste incorrectly. User information for disposing electrical and electronic devices.

(Business and corporate use)

In order to correctly dispose of electrical and electronic devices for business and corporate use, refer to the product's manufacturer or importer. They will provide you with information regarding all disposal methods and, according to the date stated on the electrical or electronic device on the market, they will tell you who is responsible for financing the disposal of this electrical or electronic device. Information regarding disposal processes in other countries outside the EU. The symbol displayed above is only valid for countries within the European Union. For the correct disposal of electrical and electronic devices, request the relevant information from your local authorities or the device seller.

Inhalt

1. Sicherheitshinweise
2. Sicherheitsvorkehrungen
3. Produktschema
4. Gebrauchsanleitung
 - 4.1. Laden
 - 4.2. Einschalten des Geräts
 - 4.3. Fernbedienung
 - 4.4. Rundbürste
 - 4.5. Wassertank
5. Verbindung mit der App
6. Wartung
 - 6.1. Staubbehälter
 - 6.2. Wassertank
 - 6.3. Seitenbürsten
 - 6.4. Sonstige Montage
7. Problembehebung
8. Lieferumfang
9. Parameter
10. Häufig gestellte Fragen

1. Sicherheitshinweise

Lesen Sie die Gebrauchsanleitung vor der Verwendung dieses Geräts sorgfältig durch und bewahren Sie sie für den späteren Bedarf auf.

- Das Gerät darf nicht von Kindern unter 8 Jahren verwendet werden. Wenn es notwendig ist, muss der Gebrauch unter Aufsicht eines Vormundes erfolgen. Erlauben Sie Kindern nicht, auf dem Gerät herumzufahren.
- Probleme, die bei der Reinigung des Geräts entstehen können, sollten schnellstens beseitigt oder repariert werden.
- Entfernen Sie Ladekabel und kleinere Gegenstände vom Fußboden, um zu verhindern, dass das Gerät während der Reinigung blockiert wird.
- Schlagen Sie Teppichfransen nach Innen ein und verhindern Sie, dass Vorhänge, Gardinen, Tischdecken usw. den Fußboden berühren.
- An den Rändern erhöhter Bereiche sollten Schutzbarrieren aufgestellt werden, die das Herunterfallen des Geräts verhindern.
- Gehen Sie beim Gebrauch des Geräts gemäß der Gebrauchsanleitung vor. Verwenden Sie nur Zubehör, das vom Hersteller empfohlen oder verkauft wird.
- Überzeugen Sie sich, dass die Ladespannung der Spannung entspricht, die auf der Ladestation aufgeführt ist.
- Verwenden Sie das Gerät nur in Haushalten im Innenraum. Verwenden Sie das Gerät nicht im Freien, in Geschäfts- oder Industrieräumen.
- Verwenden Sie nur den originalen Akku und die originale Ladestation, die für das entsprechende Produkt bestimmt sind.
- Überzeugen Sie sich vor dem Gebrauch des Geräts, dass der Staubbehälter und die Filter installiert sind.
- Es ist verboten, das Gerät in Räumen mit offenem Feuer oder zerbrechlichen Gegenständen zu verwenden.
- Verwenden Sie das Gerät nicht bei extremer Hitze (über 40 °C) oder bei großer Kälte (unter 5 °C).
- Sorgen Sie dafür, dass Haare, Kleidung, Finger und andere Körperteile nicht in die Nähe der sich öffnenden Teile und der Betriebsteile des Geräts kommen.
- Verwenden Sie das Gerät nicht auf nassen oder durchweichten Flächen.
- Verhindern Sie, dass Gegenstände nachfolgender Art eingesaugt werden können:
 - Steine, Papier,
 - Brennbare Stoffe, wie Toner für Drucker oder Kopiergeräte,
 - Zigaretten, Streichhölzer, Asche oder andere Gegenstände, die einen Brand verursachen können.
- Verdecken Sie den Saugauslass nicht mit Gegenständen. Verwenden Sie das Gerät nicht, wenn das Saugen blockiert ist. Entfernen Sie Staub, Watte, Haare und ähnliches von der Saugöffnung, um den flüssigen Luftdurchgang durch die Saugöffnung zu gewährleisten.
- Verwenden Sie das Ladekabel umsichtig, damit es nicht beschädigt wird. Verwenden Sie das Ladekabel nicht zum Ziehen oder Heranziehen des Geräts oder der Ladestation des Geräts.
- Verwenden Sie das Ladekabel nicht als Tragegriff.
- Klemmen Sie das Ladekabel nicht in der Tür ein.
- Ziehen Sie das Ladekabel nicht über scharfe Kanten und knicken Sie es nicht.
- Verwenden Sie das Gerät nicht, wenn das Ladekabel, die Steckdose oder die Ladestation beschädigt sind.

- Verwenden Sie das Produkt nicht, wenn es infolge eines Sturzes, einer Beschädigung, einer Verwendung im Freien oder des Eindringens von Wasser nicht richtig funktionieren muss. Damit es nicht zu Verletzungen kommt, sollte das Gerät vom Hersteller oder einem autorisierten Service repariert werden.
 - Schalten Sie das Gerät vor der Reinigung und Wartung immer aus.

2. Sicherheitsvorkehrungen

Lesen Sie bitte die nachfolgenden Hinweise gut durch, ehe Sie den Saugroboter verwenden.



1. Elektrokabel und andere elektronische Teile, die auf dem Boden herumliegen, können den Saugroboter beschädigen. Entfernen Sie sie vor dem Gebrauch des Geräts vom Fußboden.

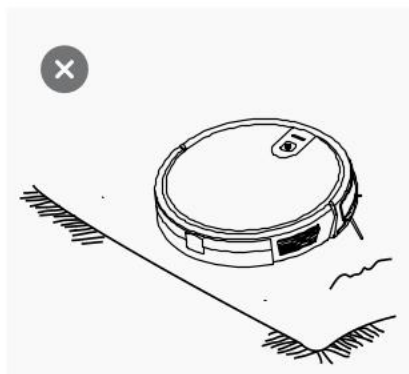

2. Schlagen Sie Teppichfransen nach Innen ein. Arbeiten Sie nur auf Teppichen mit kurzem Flor.



3. Zwischenräume unter dem Möbel, die kleiner als 8 cm sind, kann das Gerät nicht reinigen. Wenn Sie den Bereich reinigen möchten, müssen Sie das Möbel verrücken.



4. Am Rand von Treppen sollte eine Schutzbarriere aufgestellt werden, damit das Gerät sicher betrieben werden kann.

3. Vorstellung des Produkts

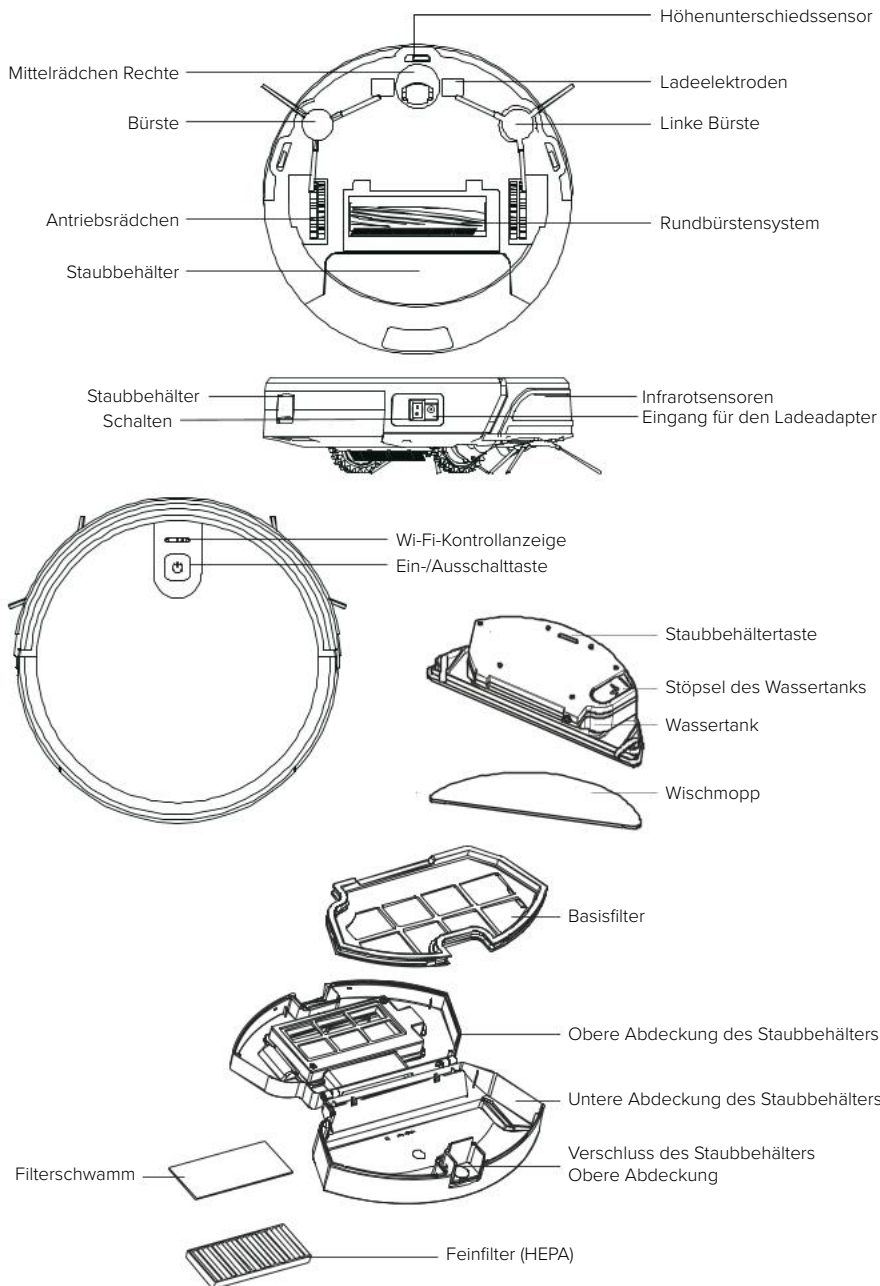

3. Vorstellung des Produkts

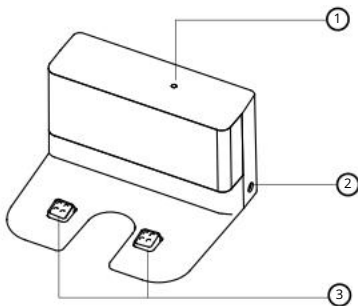
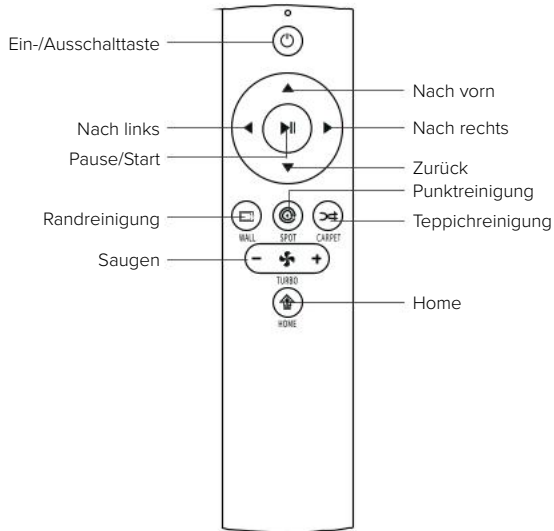

- 1. LED-Anzeige
- 2. Ladeschnittstelle
- 3. Ladeelektroden

4. Gebrauchsanleitung

4.1. Laden

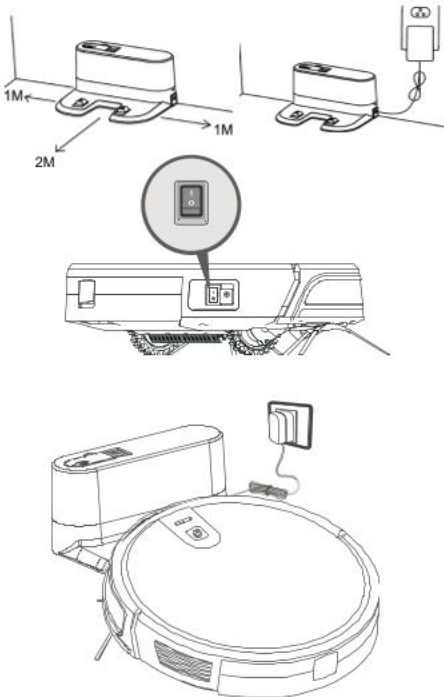

4.1.1. Verbinden Sie den Adapter mit der Ladestation

Stellen Sie den Ladeadapter an der flachen Wand auf, wo sich in einer Entfernung von 1 Meter neben der Ladestation und 2 m vor der Ladestation keine Gegenstände befinden. Die Ladestation sollte sich nicht vor Gegenständen mit stark reflektierender Oberfläche (z.B. Spiegeln) befinden

4.1.2. Einschalten des Geräts

Durch Drücken der Ein-/Ausschalttaste schalten Sie das Gerät ein. Wir empfehlen, das Gerät nach jeder Verwendung in der Ladestation zu lassen, statt es jedes Mal auszuschalten. So gehen Sie sicher, dass es für die nächste Reinigung vollständig geladen ist.

4.1.3. Ladestation

- Setzen Sie den Saugroboter entsprechend in die Ladestation.
- Schalten Sie den Saugroboter mithilfe der Einschalttaste an der Oberseite des Geräts ein, damit der Saugroboter in den Bereitschaftsmodus übergeht.
- Das Blinken der roten Kontrollleuchte signalisiert, dass der Akku geladen werden muss.
- Ein blau blinkendes Licht zeigt das Laden an. Wenn das blaue Licht aufhört zu blinken, ist das Laden abgeschlossen.
- Laden Sie das Gerät vor seinem ersten Gebrauch länger als 6 Stunden auf.

4.2. Fernbedienung

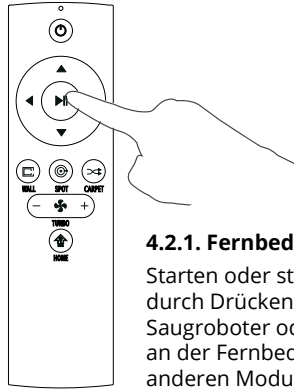
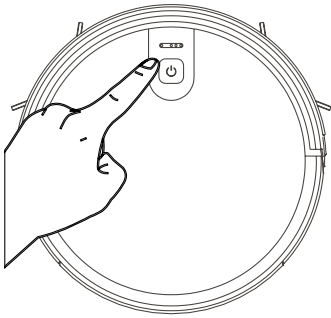

4.2.1. Fernbedienung

Starten oder stoppen Sie den Saugroboter durch Drücken der Ein-Ausschalttaste am Saugroboter oder der Taste Ein/Aus/Pause an der Fernbedienung. Wenn Sie einen anderen Modus brauchen, lesen Sie den Teil "Wahl der Modi" durch.

4. Gebrauchsanleitung

4.2.2. Wahl der Modi

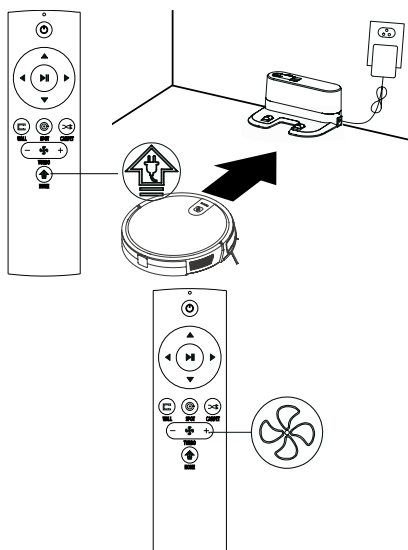
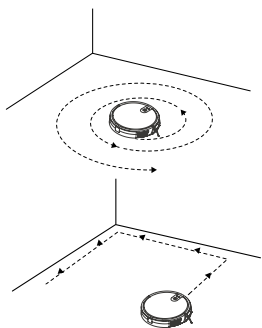
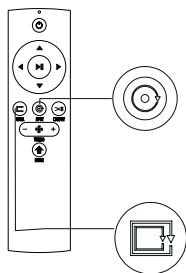

Damit sich das Gerät unterschiedlichen Fußböden anpasst und sorgfältig reinigt, bietet es mehrere Reinigungsmodi an, die nach Bedarf mithilfe der Fernbedienung ausgewählt werden können. Mittels der Fernbedienung oder der mobilen App kann in einen beliebigen Modus umgeschaltet werden. Überzeugen Sie sich vor dem Starten des Modus, dass der äußere Ring der Taste blau leuchtet und dass der Saugroboter wach ist. Wenn der Saugroboter nicht reagiert, wecken Sie ihn durch kurzes Drücken der Ein-/Ausschalttaste.

- ⊙ **Punktreinigung**
Sie ist für das Putzen stark verschmutzter Stellen geeignet. Das Saugen wird vorrangig auf die verunreinigte Stelle konzentriert, von welcher der Saugroboter ausgeht und in einer Spirale arbeitet.
- ⊞ **Randreinigung**
Sie ist für die Reinigung der Ecken des Raumes geeignet. Das Gerät fährt am Rand eines festen Gegenstands (z.B. der Wand) entlang und reinigt entsprechend der Trasse bis zurück zur Ladestation.
- ⬆ **Home**
Wenn der Akku des Saugroboters während des Reinigungsprozesses leer wird, kehrt er selbstständig in die Ladestation zurück. Wenn Sie das Gerät selbst in die Ladestation senden möchten, können Sie die Taste "Home" drücken oder zweimal die Taste "Laden" an der Oberseite des Geräts, damit der Saugroboter zum Laden in die Ladestation zurückkehrt.

Einstellung der Saugleistung

Drücken Sie die Taste "Turbo" an der Fernbedienung, die drei Saugmodi (stark, normal, schwach) hat. Der Standardmodus kann für die tägliche Reinigung verwendet werden, während der starke Modus die Saugleistung erhöht und der schwache Modus den Lärm verringert. Das schwache Saugen kann für die Reinigung von Holzböden und Fliesen, der normale Modus für die Reinigung im Haushalt und der starke Modus für das Saugen von Teppichen verwendet werden.

4. Gebrauchsanleitung

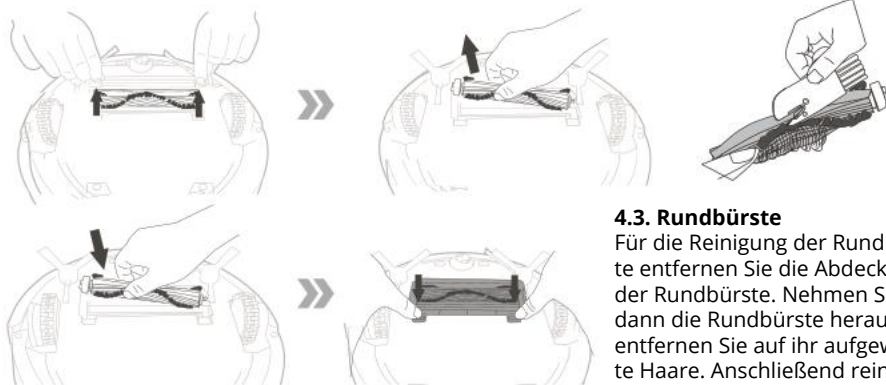

4.3. Rundbürste

Für die Reinigung der Rundbürste entfernen Sie die Abdeckung der Rundbürste. Nehmen Sie dann die Rundbürste heraus und entfernen Sie auf ihr aufgewickelte Haare. Anschließend reinigen Sie die Rundbürste mithilfe der Reinigungsbürste.

4.4. Wasserbehälter

Das Gerät ist mit einem Wassertank zum Wischen ausgestattet. Nach dem Ende des Saugens können Sie den Staubbehälter gegen den Wassertank und den Mopp austauschen. Die Art der Reinigung finden Sie im Teil "Wartung" dieser Anleitung. Verwenden Sie die Wischgarnitur nicht auf dem Teppich. Beim Reinigen mit der Funktion Mopp biegen Sie die Teppichränder so um, dass der Teppich nicht durch Fremdkörper am Mopp verschmutzt wird. Achten Sie beim Wischen auf rutschige Böden, füllen Sie rechtzeitig Wasser nach oder beenden Sie das Wischen. Entnehmen Sie den Wassertank vor dem Nachfüllen aus dem Saugroboter. Vergessen Sie nicht, vor dem Nachladen den Wassertank mit dem Mopp zu entfernen.

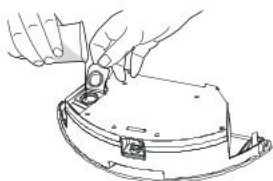

1. Wasser hinzufügen

Öffnen Sie den Wassertank (siehe Bild) und füllen Sie ausreichend Wasser in den Wassertank.

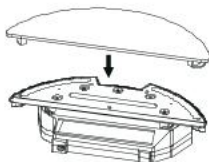

2. Befestigen Sie den Wischmopp am unteren Teil des Wassertanks.

Schließen Sie die Abdeckung des Wassereinlasses und befestigen Sie den Wischmopp.



3. Setzen Sie das System des Wassertanks ein

Nehmen Sie den Staubbehälter durch Drücken der Taste für das Lösen des Staubbehälters im hinteren Teil des Saugroboters heraus und setzen Sie stattdessen das System des Wassertanks ein.

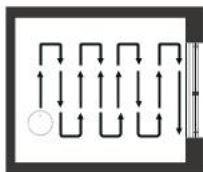
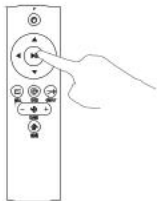

4. Wischen

Starten Sie einen beliebigen Reinigungsmodus nach Bedarf, dann führt der Saugroboter die Reinigung und das Wischen durch.

5. Verbindung mit der App

1. Laden Sie die App durch Einlesen des QR-Codes mithilfe des Mobiltelefons herunter oder suchen Sie "Niceboy ION" unter den mobilen Apps im Shop heraus und laden Sie die App herunter. Überzeugen Sie sich vor der Verwendung dieser Funktion, dass Ihr Mobiltelefon mit dem Wi-Fi verbunden ist.
2. Öffnen Sie die App "Niceboy ION" und eröffnen Sie ein neues Konto oder verwenden Sie das bestehende.
3. Nach der Eingabe des Passworts gehen Sie zum nächsten Schritt "Gerät hinzufügen" über.
4. Klicken Sie auf „Saugroboter“.
5. Klicken Sie auf "Charles i7“.
6. Schalten Sie die Ein-/Ausschalttaste an der Seite des Geräts ein (1 - EIN; 0 - AUS), so wie es auf dem Bild dargestellt ist.
7. Nach dem Ertönen des Starttons drücken Sie länger als 3 Sekunden die Ein-/Ausschalttaste auf der Tafel, bis Sie ein akustisches Signal hören und die Wi-Fi-Anzeige zu blinken beginnt.
8. Überzeugen Sie sich, dass Sie den Namen Ihres häuslichen Wi-fi und das Passwort wissen. Geben Sie das Wi-Fi-Passwort ein und klicken Sie auf WEITER (Anmerkung: Der Saugroboter kann nur über ein Wi-Fi-Netz mit 2,4 GHz angeschlossen werden), so wie es auf dem Bild dargestellt ist.
9. Überzeugen Sie sich, dass die Wi-Fi-Anzeige blinkt und kreuzen Sie an: "Bestätigen Sie, dass die Anzeige schnell blinkt." Nachdem Sie das Gerät erfolgreich hinzugefügt haben, klicken Sie auf WEITER für den Anschluss an das Netz und dann auf BEENDEN.
10. Der Anschluss des Geräts an das Wi-Fi-Netz kann in Abhängigkeit von der Stärke des Signals einige oder -zig Sekunden dauern. Nach dem erfolgreichen Anschluss des Geräts wird die Bedienungsschnittstelle angezeigt.

Wi-Fi-Reset: Wenn die Zeit für den Anschluss erfolglos abgelaufen ist oder Sie die Verbindung mit einem anderen Mobiltelefon herstellen wollen, schalten Sie den Saugroboter zuerst aus und drücken Sie innerhalb von 10 Sekunden für eine Zeit von 5 Sekunden die Taste Aus/ Ein, bis Sie ein akustisches Signal hören. Dadurch wird das bestehende Telefon aus der App entfernt und der Saugroboter kann über das Wi-Fi-Netz mit einem anderen Telefon verbunden werden. Anschließend gehen Sie entsprechend der obigen Anleitung vor.

Die App ermöglicht die Fernbedienung des Geräts und die Nutzung fortgeschrittener Funktionen des Saugroboters.

6. Wartung

6.1. Staubbehälter und Filter



Schalten Sie den Saugroboter aus und trennen Sie die Ladestation vom Netz, ehe Sie das Gerät reinigen und warten. Nehmen Sie den Staubbehälter heraus, öffnen Sie die Abdeckung des Staubbehälters und reinigen Sie den Staubbehälter.

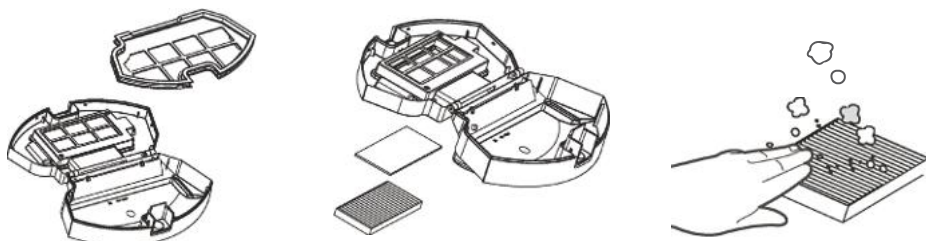

Nehmen Sie den Staubbehälter heraus. Den HEPA-Feinfilter sollten Sie nicht waschen. Klopfen Sie den HEPA-Filter aus, um Staub zu entfernen.

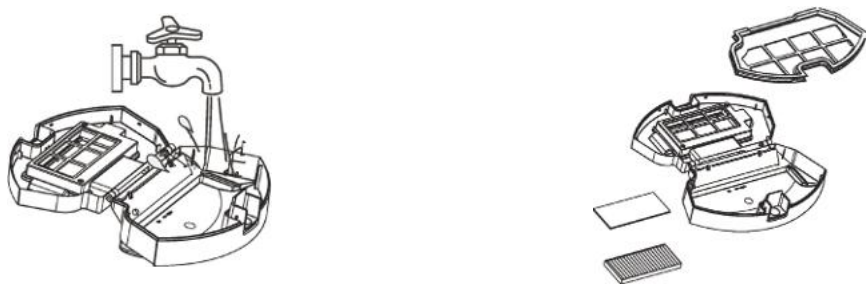

Spülen Sie den Staubbehälter und den Basisfilter aus und trocknen Sie sie anschließend gründlich. Während der Verwendung muss der Staubbehälter trocken sein.

6. Wartung

6.2. Wassertank

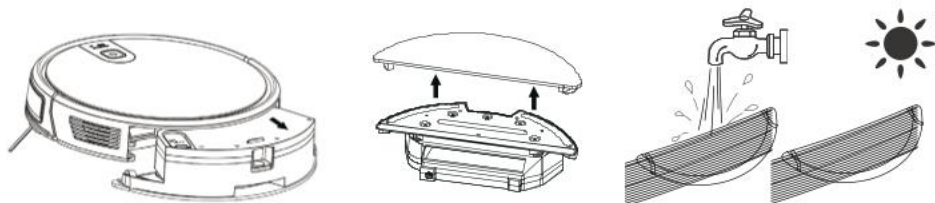

Reinigung des Wischmopps

- Herausnehmen: Nehmen Sie den Wasserbehälter mit dem Wischmopp nach dem Wischen heraus und nehmen Sie den Mopp ab.
- Pflege: Spülen Sie den Wischmopp aus und trocknen Sie ihn.

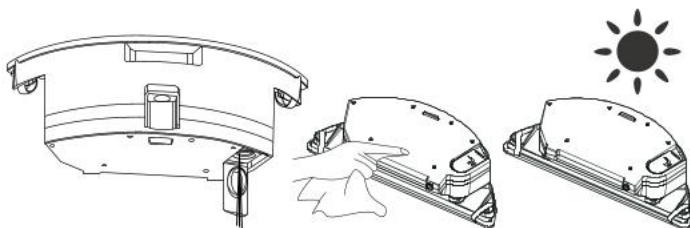

Reinigung des Wassertanks

- Herausnehmen: Nehmen Sie den Wasserbehälter nach dem Wischen heraus, nehmen Sie den Wischmopp ab und gießen Sie das restliche Wasser aus dem Wassertank aus.
- Pflege: Lassen Sie den Wassertank außerhalb des Saugroboters trocknen.

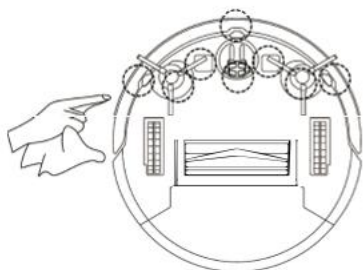

6.3. Seitenbürsten

Reinigen der Seitenbürsten

Nehmen Sie die Seitenbürsten heraus und wischen Sie sie mit einem sauberen Lappen ab.

6.4. Sonstiges Bestandteile

Wenn sich der Saugroboter komisch bewegt, reinigen Sie das Mittelrädchen von Haaren und anderen Verunreinigungen. Reinigen Sie den Sensor, damit er richtig funktioniert. Verwenden Sie zur Reinigung der Ladeelektroden einen trockenen Lappen.

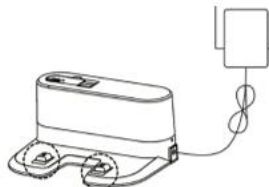

7. Problembehebung

Problemursache	Lichtanzeige	Inhalt der App	Behebung
Seitenbürste	Das rote Licht leuchtet	Kontrollieren Sie, ob die Seitenbürsten verklemt sind.	Reinigen Sie die Seitenbürsten.
Störung des Ventilators	Das rote Licht leuchtet	Fehler der Motorkühlung	Lassen Sie den Saugroboter mind. 1 Stunde abkühlen.
Rundbürste	Das rote Licht leuchtet	Kontrollieren Sie, ob die Rundbürste richtig eingesetzt ist.	Kontrollieren Sie, ob die Rundbürste am richtigen Platz sitzt.
Der Staubbehälter fehlt	Das rote Licht leuchtet	Kontrollieren Sie, ob der Staubbehälter richtig eingesetzt ist.	Kontrollieren Sie, ob der Staubbehälter richtig an seinem Platz sitzt.
Versagen der Bodenerkennung	Das rote Licht blinkt	Kontrollieren Sie bitte, ob die Rädchen den Boden berühren.	Reinigen sie die Bodenerkennung und überzeugen Sie sich, dass die Räder auf dem Boden aufsitzen.
Außerhalb einer Störung	Das rote Licht blinkt	Ich sitze fest, bitte helfen Sie mir.	Bringen Sie den Saugroboter bitte an einen freien Platz.
Leerer Akku	Das rote Licht blinkt	Der Akku ist leer. Bitte laden Sie ihn.	Tragen Sie den Saugroboter zurück in die Ladestation.
Falsches Laden	Das rote Licht blinkt	Schalten Sie bitte den Ladeschalter ein.	Schalten Sie bitte den Schalter für das Laden ein.
Versagen der Gyroskope	Das rote Licht blinkt	Navigationsstörung. Bitte führen Sie einen Restart durch.	Schalten Sie den Schalter erneut ein.

8. Lieferumfang

1. Saugroboter
2. Ladestation
3. Fernbedienung
4. Ladeadapter
5. Seitenbürsten 4x
6. HEPA-Filter 2x
7. Reinigungsbürste
8. Magnetband
9. Wassertank
10. Gebrauchsanleitung



1



2



3



4



5



6



7



8

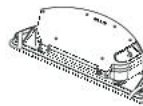

9



10

9. Parameter

Modell des Geräts	Charles i7
Eingang	DC 14.8 V
Leistung	30 W
Akku-Kapazität	DC 14.8 V Li-Ion 2600 mAh
Volumen des Staubbehälters	0.6 l
Reinigungszeit	120 min
Ladezeit	300 min
Batterien	DC 3 V (AAA)
Art der Fernbedienung	Infrarot
Sende- und Empfangsentfernung	<5 M
Wi-Fi	2.4 – 2.5 GHz; 5.15-5.875 GHz; 5.925 GHz-7.125 GHz
Eingangsspannung	100–240 V/50–60 Hz
Ausgangsspannung	19 V/0.6 A

Legen Sie vor dem ersten Gebrauch der Fernbedienung 2 AAA-Batterien ein. Überzeugen Sie sich, dass Sie die Polrichtungen richtig einlegen, so wie es im Batteriefach gekennzeichnet ist.

Die Batterie oder der Akku, die/der dem Produkt beiliegt, hat eine Lebensdauer von sechs Monaten, da es sich um ein Verbrauchsmaterial handelt. Unsachgemäße Handhabung (längeres Laden, Kurzschluss, Bruch durch einen anderen Gegenstand usw.) kann beispielsweise zu Bränden, Überhitzung oder Auslaufen der Batterie führen.

Im Falle einer Funkanlage, die absichtlich Funkwellen aussendet, müssen die Anweisungen und Sicherheitsinformationen Informationen zu allen Frequenzbändern enthalten, in denen die Funkanlage betrieben wird, und die maximale Funkfrequenzleistung, die in dem Frequenzband gesendet wird, in dem die Funkanlage betrieben wird.

Sie finden die Gebrauchsanleitung in elektronischer Form zum Download auf www.niceboy.eu in der Sektion Unterstützung. Hiermit erklärt die RTB Media s.r.o., dass der Typ der Funkanlage des CHARLES i7 den Richtlinien 2014/53/EU, 2014/30/EU, 2014/35/EU und 2011/65/EU entspricht. Die vollständige Fassung der EU-Konformitätserklärung steht auf der nachfolgenden Internetseite zur Verfügung:
<https://niceboy.eu/cs/podpora/prohlaseni-o-shode-mM38CtmYvX693IHvuu4CWpk3vJGrvnc>

10. Häufig gestellte Fragen

Setzen Sie die rechte Seitenbürste in die rechte untere Öffnung des Saugroboters ein, die linke Bürste in die linke untere Öffnung des Saugroboters und überzeugen Sie sich, dass beide Bürsten richtig an ihrem Platz sitzen.

Frage: Was ist, wenn die Saugleistung schwach ist?

Antwort: Kontrollieren Sie zuerst, ob der Staubbehälter nicht voll ist und ob der Saugroboter vollständig geladen ist. Wenn der Staubbehälter leer und der Akku voll sind, versuchen Sie, den Saugroboter in einen höheren Saugmodus umzuschalten. Bei schwierig zu reinigendem Schmutz schalten Sie auf die Punktreinigung um.

Frage: Was ist, wenn mein Ladegerät Schwierigkeiten mit dem Laden des Saugroboters hat?

Antwort: Überzeugen Sie sich vor dem Laden, dass Sie die Ladestation an das Stromnetz angeschlossen haben und prüfen Sie, ob das Stromkabel an die Ladestation angeschlossen ist.

Frage: Was ist, wenn der Saugroboter die Ladestation nicht finden kann?

Antwort: Die Ladestation sollte an der Wand stehen und wenigstens 1 Meter Freiraum auf jeder Seite und 2 Meter Freiraum nach vorn haben. Manchmal genügt es, den Saugroboter von Hand zurückzutragen.

Frage: Was soll ich machen, wenn die Fernbedienung nicht funktioniert?

Antwort:

1. Die Fernbedienung ist bis in eine Entfernung von 5 Metern funktionsfähig. Überzeugen Sie sich, dass Sie die Fernbedienung auf das Gerät richten.
2. Wenn die Batterien leer sind, wechseln Sie sie gegen neue aus.
3. Überzeugen Sie sich, dass der Schalter des Geräts eingeschaltet ist und dass der Saugroboter ausreichend Energie hat, um die Operation zu beenden.

4. Wischen Sie bitte den Infrarotsender der Fernbedienung und den Infrarotempfänger des Saugroboters mit einem trockenen sauberen Lappen ab.

Frage: Warum lädt sich das Gerät nach der Reinigung erneut?

Antwort: Die Arbeitszeit des Geräts hängt von der Schwierigkeit des Raums, der Menge an Schmutz und vom Reinigungsmodus ab.

VERBRAUCHERINFORMATIONEN ZUR ENTSORGUNG ELEKTRISCHER UND ELEKTRONISCHER GERÄTE (HAUSHALTE)

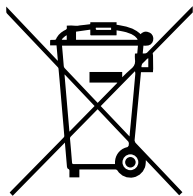

Das auf dem Produkt oder in den Begleitunterlagen aufgeführte Symbol bedeutet, dass gebrauchte elektrische oder elektronische Produkte nicht zusammen mit dem Hausmüll entsorgt werden dürfen. Geben Sie das Produkt an den festgelegten Sammelstellen ab, wo es kostenlos angenommen wird, damit es richtig entsorgt wird. Durch die richtige Entsorgung dieses Produkts helfen Sie dabei, wichtige natürliche Ressourcen zu bewahren und potentiellen negativen Auswirkungen auf die Umwelt und die menschliche Gesundheit, die infolge falscher Abfallentsorgung entstehen können, vorzubeugen. Weitere Details können Sie bei Ihrer örtlichen Behörde oder bei der nächsten Sammelstelle erfahren. Bei falscher Entsorgung dieser Abfallart können in Einklang mit den nationalen Vorschriften Strafen auferlegt werden.

Verbraucherinformationen zur Entsorgung elektrischer und elektronischer Geräte.

(Kommerzielle Nutzung – Firmen und Betriebe)

Zwecks der richtigen Entsorgung elektrischer und elektronischer Geräte, die in Firmen und Betrieben genutzt werden, wenden Sie sich an den Hersteller oder den Importeur dieses Produkts. Dieser wird Sie über die Arten der Entsorgung des Produkts informieren und Ihnen in Abhängigkeit vom Datum der Markteinführung des Elektrogeräts mitteilen, wer verpflichtet ist, die Entsorgung dieses Elektrogeräts zu bezahlen.

Informationen zur Entsorgung in anderen Ländern außerhalb der Europäischen Union. Das oben aufgeführte Symbol gilt nur in den Ländern der Europäischen Union. Holen Sie für die richtige Entsorgung elektrischer und elektronischer Geräte detaillierte Informationen bei Ihren Behörden oder beim Verkäufer des Geräts ein.

Tartalom

1. Biztonsági utasítások
2. Biztonsági intézkedések
3. Termék ábra
4. Használati útmutató
 - 4.1. Töltés
 - 4.2. A készülék bekapcsolása
 - 4.3. Távírányító
 - 4.4. Hengerkefe
 - 4.5. Víztartály
5. Csatlakozás az alkalmazáshoz
6. Karbantartás
 - 6.1. Portartály
 - 6.2. Vízartály
 - 6.3. Oldalsó kefék
 - 6.4. Egyéb szerelés
7. Problémamegoldás
8. A csomagolás tartalma
9. Műszaki adatok
10. Gyakran feltett kérdések

1. Biztonsági utasítások

A termék használata előtt figyelmesen olvassa el a használati útmutatót, és őrizze meg a későbbi használatra.

- A terméket 8 év alatti gyermekek nem használhatják. Szükség esetén ezt felnőtt személy felügyelete mellett tehetik meg. Ne engedje, hogy gyerekek felüljenek a készülékre.
- A készülék tisztítása során esetlegesen felmerülő problémákat a lehető leghamarabb orvosolni kell vagy meg kell szüntetni.
- Távolítsa el a tápkábeleket és a padlón lévő kisebb tárgyakat, hogy a tisztítás során ne akadályozzák a készüléket.
- Hajtsa be a szőnyeg alá a széleit, és akadályozza meg, hogy a felakasztott függönyök, terítők stb. a padlóhoz érjenek.
- A termékek leesésének megakadályozása érdekében a megemelt terület szélén biztonsági akadályokat kell elhelyezni.
- A termék használatakor kövesse a használati utasítást. Kizárólag a gyártó által javasolt tartozékokat használjon.
- Győződjön meg arról, hogy a tápfeszültség megegyezik az alsó részen feltüntetett feszültséggel.
- Kizárólag beltérben, otthoni környezetben használható. Ne használja kültérben, üzleti vagy ipari területeken.
- Csak eredeti, a gyártóra jellemző újratölthető akkumulátorokat és töltő dokkoló állomásokat használjon.
- A termékek használata előtt győződjön meg arról, hogy a portartály és a szűrők be vannak szerelve.
- A termék használata nyílt lánggal vagy törékeny tárgyakkal teli környezetben tilos.
- Ne használja a terméket extrém melegben (40°C felett) sem extrém hidegben (5°C alatt).
- Tartsa távol a haját, a ruháját, az ujjait és más testrészeket a termék nyitható, illetve kezelő részeitől.
- Soha ne használja a terméket nedves vagy vizes felületeken.
- Kerülje ki a tárgyakat, például a
 - köveket, papírt.
 - A gyúlékony anyagokat, például a nyomtatókhoz vagy fénymásolókhöz használt tintapatronokat.
 - Cigaretteket, gyufát, hamut és más olyan tárgyakat, amelyek tüzet okozhatnak.
- Ne helyezzen tárgyakat a beszívó nyílás közelébe. Ne használja a készüléket, ha a beszívó nyílás el van tömődve. Távolítsa el a port, vattát, szőrszálakat stb. a beszívó nyílásból, hogy zavartalan lehessen a levegő áramlása.
- A tápkábelt sérülései elkerülése érdekében mindig óvatosan használja. Ne használja a tápkábelt a készülék vagy a termék dokkoló állomásának húzására vagy rángatására.
- Ne használja a tápkábelt markolatként.
- Ne zárka oda a tápkábelt az ajtóba.
- Ne húzza végig a tápkábelt éles sarkok és ívek mentén.
- Soha ne használja a terméket, ha a tápkábel, a csatlakozóbemenet vagy a dokkoló állomás sérült.
- Soha ne használja a terméket, ha leesés, sérülés, kültéri használat vagy víz beszívargása miatt nem működik megfelelően. A sérülések elkerülése érdekében a gyártónak vagy szerviznek kell megjavítania a terméket.
- A termék tisztítása és karbantartása előtt kapcsolja ki a termék főkapcsolóját..

2. Biztonsági óvintézkedések

Kérjük, hogy a porszívó használatba vétele előtt olvassa el az alábbi utasításokat.

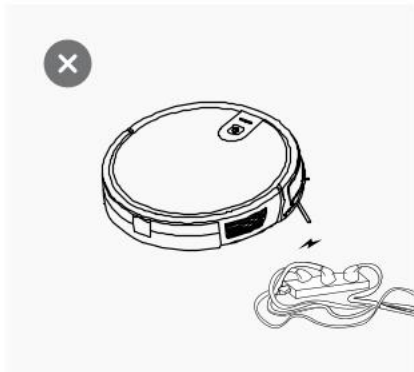

1. A földön szétszórt elektromos vezetékek és egyéb elektromos berendezések kárt okozhatnak a termékben. Használat előtt kell távolítani őket.

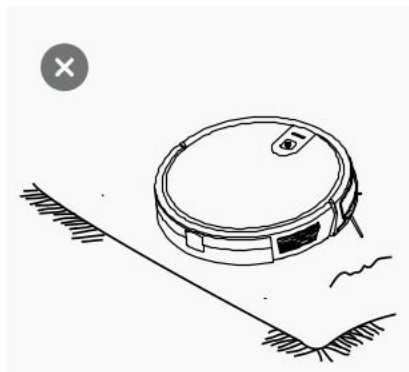

2. Tekerje fel a szőnyegek rojtjait, vagy csak rövid szálú szőnyeget porszívózzon.



3. A bútor alján lévő 8 cm-nél kisebb részbe a termék beakadhat. Ha a bútorok alatti teret szeretné kiporszívózni, mozgassa el a bútorokat.

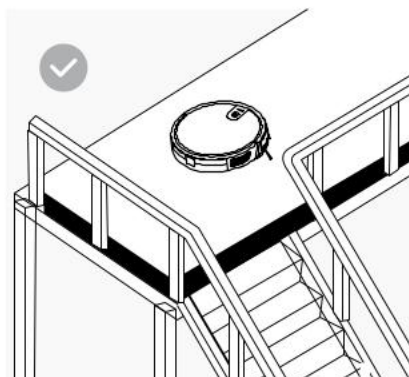

4. A termék biztonságos üzemeltetése érdekében a lépcső szélén korlátot kell elhelyezni.

3. A termék bemutatása

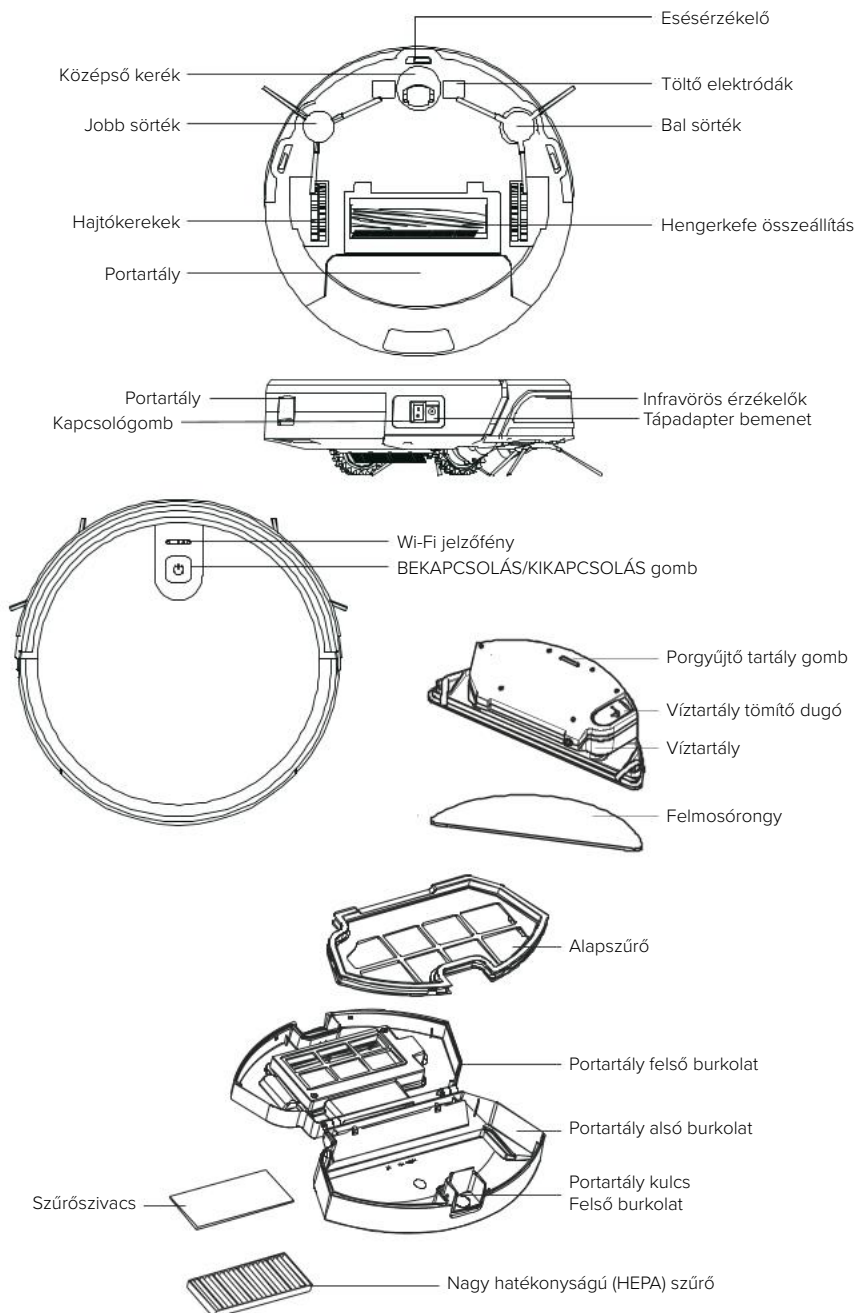

3. A termék bemutatása

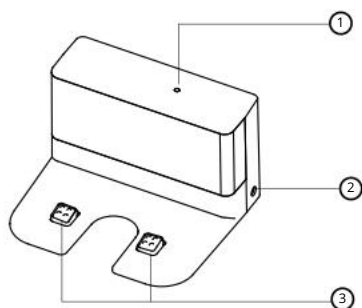
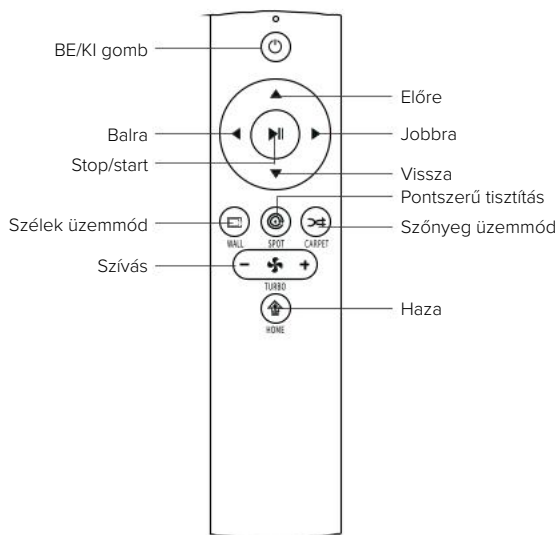

1. LED dióda
2. Táp interfész
3. Töltő elektródák

4. Használati útmutató

4.1. Töltés üzem

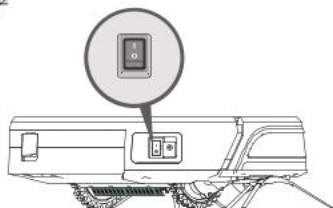
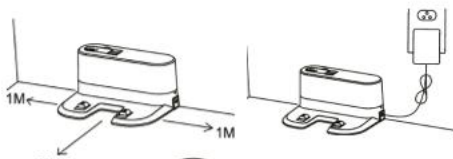

4.1.1. Csatlakoztassa az adaptert a töltőállványhoz.

A dokkolót fal mentén tárolja. Ne helyezzen tárgyakat a bal és jobb oldalára 1, illetve az előlső oldala elé 2 m-en belül. A dokkolót nem szabad erősen visszaverődő felületű tárgyak közelében elhelyezni. (tükörök)

4.1.2. A gép bekapcsolása

A "start/szünet" gomb megnyomásával kapcsolja be a készüléket. Javasoljuk, hogy minden használat után hagyja a készüléket a dokkolóban ahelyett, hogy azonnal kikapcsolná, így biztos lehet benne, hogy a következő takarításig teljesen feltöltődik..

4.1.3. Dokkoló állomás

- Helyezze a robotot a dokkolóba.
- A robot bekapcsolásához használja a készülék tetején található bekapcsológombot, ekkor a robot készenléti üzemmódba lép.
- A villogó piros fény jelzi, hogy az akkut fel kell tölteni.
- A töltést villogó kék fény jelzi. Ha a kék fény már nem villog, a töltés befejeződött.
- Az első használatba vétel előtt töltsse 6 órán át az akkut.

4.2. Kezelőszerv

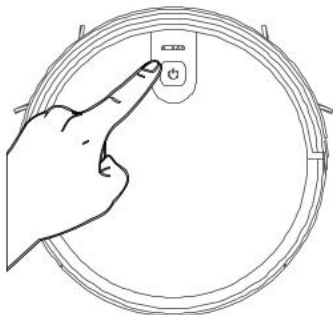

4.2.1. Kezelőszerv

A porszívót a rajta található BE/KI gomb, vagy a távirányító be/ki/szünet gombjának megnyomásával indítsa el vagy állítsa le. Ha más üzemmódra van szüksége, lásd "Az üzemmódváltás" című részt.

4. Használati útmutató

4.2.2. Üzem mód választás

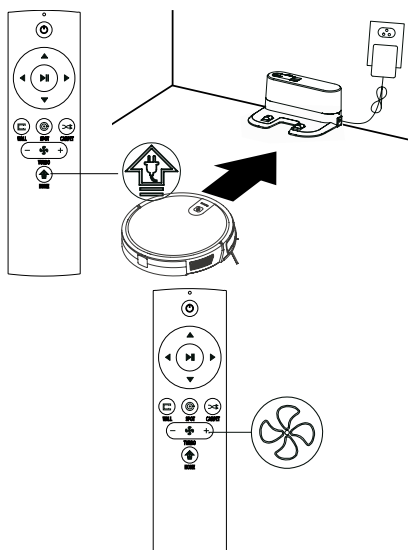
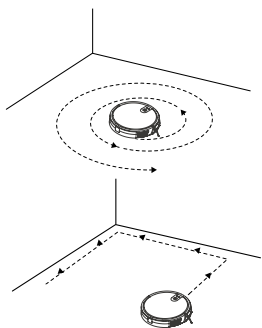
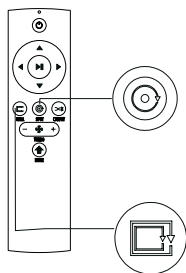

A különböző terepviszonyokhoz való alkalmazkodás és az alapos takarítás érdekében a gép többféle tisztítási módot használ, amelyek szükség szerint a távirányítóval választhatók ki. A távirányítóval és a mobilalkalmazással közvetlenül bármelyik üzemmódra át lehet váltani. Az üzemmód elindítása előtt győződjön meg arról, hogy a gomb külső gyűrűje kéken világít, valamint hogy a főegység ébresztés állapotban van. Ha a főegység nem ébred fel, nyomja meg röviden a BE/KI gombot a felébredéshez.

Ⓞ Fixpontos üzemmód

Olyan környezetek porszívózására, ahol a rendetlenség pontokba koncentráltan van jelen. A porszívózás az erősen szennyezett területekre összpontosul, ahonnan a porszívó spirálban irányú mozgással halad tovább.

Ⓛ Szegély üzemmód

Kiválóan alkalmas a helyiség sarkainak kitakarítására. A gép a szilárd tárgy (pl. fal) kerülete mentén, majd az útvonalnak megfelelően dokkolóhoz visszafelé haladva takarít.

Ⓢ Haza üzemmód

A takarítási folyamat során a készülékben lemerülhet az akku. A készülék ezután magától visszatér a dokkolóba.

Ha a készüléket saját maga szeretné töltés céljából a dokkolóba küldeni, a "Home" gombot egyszer, vagy a készülék tetején lévő "Power" gombot kétszer megnyomva visszaküldheti azt a dokkoló állomáshoz.

Ⓢzívóerő beállítás

Nyomja meg a "Turbo" gombot a távirányítón. Három szívási móddal (Intenzív/Normál/Gyenge). A Normál üzemmód mindennapi takarításhoz használható, míg az Intenzív üzemmód növeli a szívóteljesítményt, a Gyenge üzemmód pedig csökkenti a zajszintet.

A Gyenge szívóerő üzemmód fapadlók és csempék tisztítására, a Normál üzemmód standard háztartási takarításhoz, míg az Intenzív üzemmód szőnyegek tisztítására használható.

4. Használati útmutató

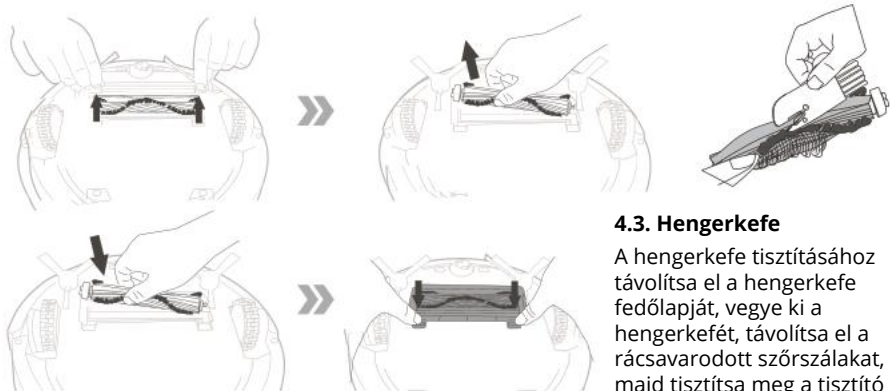

4.3. Hengerkefe

A hengerkefe tisztításához távolítsa el a hengerkefe fedőlapját, vegye ki a hengerkefét, távolítsa el a rácsavarodott szőrszálakat, majd tisztítsa meg a tisztító kefe segítségével.

4.4. Víztartály

Felmosáshoz a készülék víztartállyal rendelkezik. Porszívózás után a portartály víztartályra cserélhető. A tisztítási módszereket lásd e használati útmutató "Karbantartás" című részében. Soha ne használja a víztartályt szőnyegtisztításra. Felmosás funkciós tisztításkor hajtsa be a szőnyeg szélét, hogy a rongyon lévő idegen anyagok ne szennyezhessek be a szőnyeget. Takarításkor figyeljen a csúszós padlóra, időben adagolja a vizet, vagy hagyja abba a felmosást. Víz hozzáadásakor vegye ki a vízartályt. Töltéskor feltétlenül távolítsa el a vizet szivárgató vízartály-egységet.



1. Töltse fel vízzel

Nyissa ki a vízartályt (lásd a képet), és öntsön bele elegendő vizet.

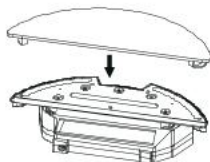

2. Rögzítse a felmosórongyot a tartály aljára

Zárja le a bemenet fedelét, és rögzítse a felmosórongyot.



3. Helyezze be a vízartályt

A tartály eltávolításához nyomja meg a főegység hátulján található portartálykioldó gombot, és cserélje vissza a vízartályra.

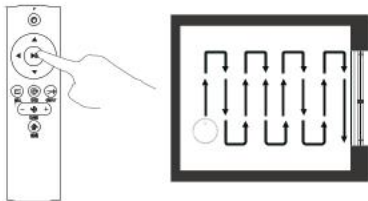

4. Felmosás

Szükség szerint kapcsolja be bármelyik takarítási módot, és a készülék elkezd a takarítást és a felmosást.

5. Csatlakozás az alkalmazáshoz

1. A QR-kód beolvasását követően töltsse le az alkalmazást a mobiltelefonjával, vagy keressen rá a "Niceboy ION" kifejezésre a mobilalkalmazás áruházban, és töltsse le az alkalmazást. E funkció használata előtt győződjön meg arról, hogy mobiltelefonja csatlakozik a Wi-Fi-hez.
2. Nyissa meg a "Niceboy ION" alkalmazást, és hozzon létre egy új fiókot, vagy használja a meglévő fiókot.
3. A jelszó beállítása után a következő lépéssel folytassa: "Eszköz hozzáadása"
4. Kattintson a "Robotporszívók"-ra
5. Kattintson a "Charles i7"-re.
6. Az ábrán látható módon kapcsolja be a gép oldalán található bekapcsológombot (1 - BE; 0 - KI).
7. A kezdőhang után nyomja le és tartsa 3 másodpercnél tovább a BE/KI gombot a panelen, amíg meg nem szólal a hangjelzés, és villogni nem kezd a WiFi LED lámpája.
8. Győződjön meg arról, hogy ismeri az otthoni WiFi nevét, írja be a WiFi jelszavát, majd kattintson a képen látható TOVÁBB gombra (megjegyzés: a porszívó csak 2,4G WiFi hálózathoz csatlakoztatható).
9. Győződjön meg arról, hogy a WiFi LED villog, jelölje be a „Gyors villogás megerősítése” jelölőnégyzetet, majd a hálózathoz való csatlakozáshoz kattintson a TOVÁBB, és végül az eszköz sikeresen hozzáadását követően a BEFEJEZÉS gombra.
10. A készülék WiFi -hálózathoz csatlakoztatása a jel erősségétől függően akár egy percre is eltarthat. A készülék sikeres csatlakoztatása után megjelenik a kezelőfelület.

WiFi resetelés: Ha a csatlakozáshoz rendelkezésre álló idő lejárt, vagy egy másik mobiltelefon csatlakoztatása előtt először kapcsolja be a porszívót, és a csatlakozást követő 10 másodpercen belül 5 másodpercig nyomja meg hosszan a BE/KI gombot, amíg meg nem szólal a hangjelzés, ez eltávolítja a meglévő telefont az alkalmazásból, és lehetővé teszi, hogy a porszívó egy másik telefon segítségével csatlakozzon a WiFi hálózathoz. A feni használati utasítás szerint járjon el!

Az alkalmazás távvezérlést és fejlett robotporszívó funkciók használatának lehetőségét kínálja.

6. Karbantartás

6.1. Portartály és szűrő



A készülék és tartozékai tisztítása és karbantartása előtt kapcsolja ki a porszívót, és csatlakoztassa le a dokkoló állomásról. Vegye ki a portartályt, nyissa fel a fedelét, és tisztítsa ki.

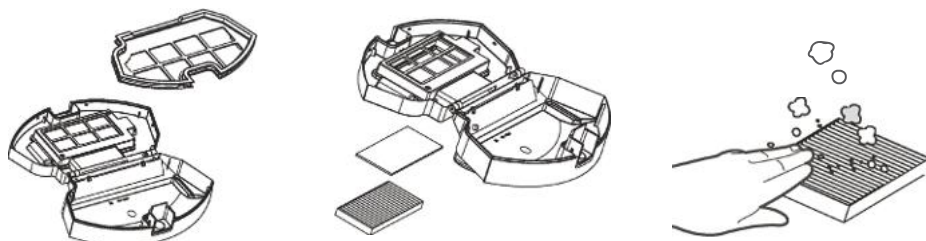

Vegye ki a porszívót. A HEPA-szűrőt nem ajánlott mosni. A por eltávolításához kopogtassa meg a HEPA-szűrőt.



Öblítse ki a portartályt és az alapszűrőt, majd alaposan szárítson meg mindent. Használat közben tartsa szárazon a tartályt.

6. Karbantartás

6.2. Vízartály

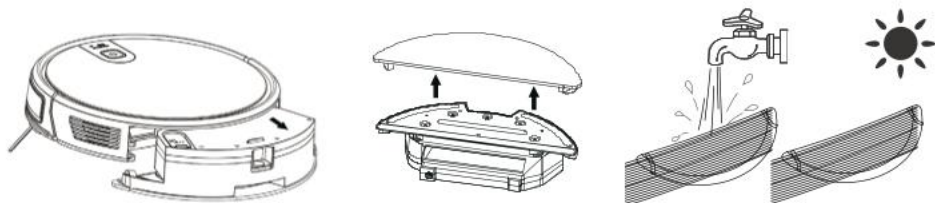

A felmosórongy tisztítása

- **Eltávolítás:** A felmosás befejeését követően vegye ki a vízartályt és a felmosórongyot.
- **Ápolás:** Öblítse ki és szárítsa meg a felmosórongyot

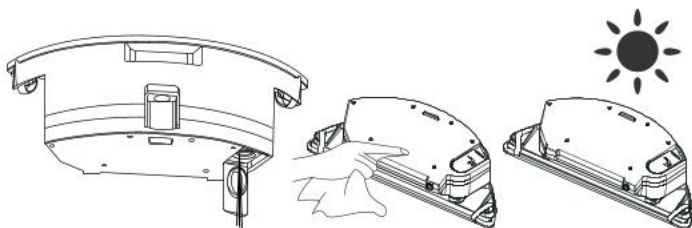

A vízartály tisztítása

- **Eltávolítás:** A padló felmosása után vegye ki a vízartályt, a felmosórongyot, majd öntse ki a vízartályból a maradék vizet.
- **Ápolás:** Törölje ki a vízartályt, és hagyja a porszívón kívül megszáradni.

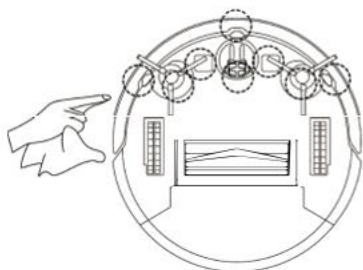

6.3. Oldalsörték

Oldalsó sörték tisztítása

Vegye ki az oldalkeféket, és törölgesse meg őket egy tiszta ruhával.

6.4. Egyéb alkatrészek

A porszívó rendellenes mozgása esetén tisztítsa meg a középső kereket a szőrszálaktól és egyéb szennyeződésektől. Érzékenységeinek biztosítása érdekében tisztítsa meg az érzékelőt.

A töltőelektródákat megtisztításához használjon száraz törlőruhát.

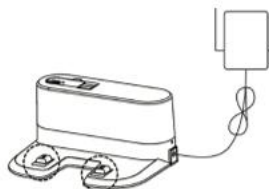

7. Problémamegoldás

A probléma oka	Kijelző lámpa	Az alkalmazás tartalma	Megoldás
Oldalkefe	Világító vörös fény	Ellenőrizze le, hogy be vannak-e akadva az oldalkefék	Tisztítsa meg az oldalsó kefét
Ventilátor hiba	Világító vörös fény	Motorhűtés hiba	Használatba vétel előtt várjon egy órát
Hengerkefe	Világító vörös fény	Ellenőrizze, hogy a hengerkefék helyesen vannak beszerelve	Ellenőrizze, hogy a hengerkefe megfelelő helyen került elhelyezésre
Nincs benne semmilyen porgyűjtő tartály	Világító vörös fény	Ellenőrizze le, hogy megfelelően van-e telepítve a portartály.	Ellenőrizze le, hogy a helyén van-e a portartály.
Talajérzékelési hiba	Villogó vörös fény	Kérjük, ellenőrizze le, hogy a kerekek a padlón vannak	Tisztítsa meg a talajérzékelőt, és győződjön meg róla, hogy nem vagyok felemelve.
Hibán kívül	Villogó vörös fény	Elakadtam, kérem, segítsen!	Juttasson el, kérem, nyílt területre
Lemerült akku	Villogó vörös fény	Lemerült az akkum, kérem, töltsse fel.	Kézzel helyezze vissza a porszívót a dokkoló állomásra.
Helytelen töltés	Villogó vörös fény	Kérjük, kapcsolja be a hálózati kapcsolót a töltéshez	Kérjük, kapcsolja be a hálózati kapcsolót a töltéshez
Meghibásodott giroszkópok	Villogó vörös fény	Navigációs hiba, kérem, indítson újra	Kapcsolja be újra a főkapcsolót

8. A csomagolás tartalma

1. Robotporszívó
2. Dokkoló állomás
3. Távvezérlés
4. Hálózati adapter
5. Oldalsórték 4x
6. HEPA szűrő 2x
7. Tisztítókefe
8. Mágnescsík
9. Vízartály
10. Használati útmutató



1



2



3



4



5



6



7



8



9



10

9. Műszaki adatok

Termék modell	Charles i7
Bemenet	DC 14.8 V
Teljesítmény	30 W
Akku kapacitás	DC 14.8 V Li-ion 2600 mAh
Porttartály térfogat	0.6 l
Takarítási időtartam	120 perc
Töltésidő	300 perc
Akku	DC 3 V (AAA)
Távírányítás módja	Infravörös
Jeladási és jelvételi távolság:	<5m
Wi-Fi	2.4 – 2.5 GHz; 5.15-5.875 GHz; 5.925 GHz-7.125 GHz
Bemenet	100–240 V/50–60 Hz
Kimenet	19 V/0.6 A

A távirányító első használata előtt helyezzen be 2 db AAA elemet. Győződjön meg arról, hogy az akku pozitív és negatív pólusai az elemtartóban látható, megfelelő irányba néznek.

A termékhez mellékeltelem vagy akkumulátor hat hónapig tart, mivel fogyóeszköz. A szakszerűtlen kezelés (hosszú töltés, rövidzárlat, más tárgy általi törés stb.) például tüzet, túlmelegedést vagy akkumulátorszivárgást okozhat.

Szándékosan rádióhullámokat sugárzó rádióberendezés esetén az utasításoknak és biztonsági információknak tartalmazniuk kell az összes olyan frekvenciasávra vonatkozó információkat, amelyekben a rádióberendezés működik, és a rádióberendezés működési frekvenciasávjában kisugárzott legnagyobb rádiófrekvenciás teljesítményt.

A letölthető elektronikus kivitelű használati útmutatót a www.niceboy.eu oldalon a támogatás szekcióban találja. Az RTB Media s.r.o. ezúton kijelenti, hogy a CHARLES i7 típusú rádióhullámokat használó készülék megfelel a 2014/53/EU, 2014/30/EU, 2014/35/EU és 2011/65/EU irányelveknek. Az EU megfelelőségi nyilatkozat teljes szövege a következő weboldalon elérhető:

<https://niceboy.eu/cs/podpora/prohlaseni-o-shode-mM38CtmYvX693IHvuu4CWpk3vJGrvnc>

10. Gyakran feltett kérdések

Szerelje be a jobb oldali sörtét a gép jobb alsó rögzítőnyílásába, a bal oldali sörtét pedig a gép bal alsó rögzítőnyílásába, ügyelve arra, hogy mindkét sörte a helyén legyen.

Kérdés: Mi van, ha gyenge a szívóerő?

Válasz: Először ellenőrizze, hogy nincs-e tele a portartály, és hogy teljesen fel van-e töltve a robot. Ha a tartály üres és az akku teljesen fel van töltve, megpróbálhatja a porszívót magasabb szívási üzemmódra kapcsolni. Nehezen felszedhető szennyeződések esetén próbálja meg a pontszerű tisztítást.

Kérdés: Mi történik, ha a töltő nem tudja feltölteni a robotot?

Válasz: Töltés előtt győződjön meg róla, hogy a dokkoló állomást valóban csatlakoztatta a hálózathoz, és ellenőrizze, hogy a tápkábel csatlakoztatva van-e a dokkolóhoz.

Kérdés: Mi történik, ha a robot nem találja meg a dokkolót?

Válasz: A dokkolót úgy kell a falhoz állítani, hogy mindkét oldalon legalább 1 méter, elöl pedig 2 méter szabad tér maradjon. Néha elég kézzel visszatenni.

Kérdés: Mit tegyek, ha a távirányító nem működik?

Válasz: 1. A távirányító hatékony vezérlési távolsága 5 méter. Győződjön meg róla, hogy a távirányító a készülékre néz.

2. Ha az akku lemerül, cserélje ki újra.

3. Győződjön meg róla, hogy a készülék kapcsolója bekapcsolt állású, és elegendő áram áll rendelkezésre a művelet befejezéséhez.

4. Kérjük, törölje le a távirányító infravörös jeladójt és a PORSZÍVÓ infravörös jelvevőjét tiszta, száraz ruhával.

Kérdés: Miért töltődik fel a készülék újra a takarítást követően?

Válasz: A készülék munkaideje a helyiség összetettségétől, a szennyeződés mértékétől és a takarítási módtól függően változik.

ELEKTROMOS ÉS ELEKTRONIKUS (HÁZTARTÁSI) KÉSZÜLÉKEK MEGSEMISÍTÉSÉRE VONATKOZÓ FELHASZNÁLÓI TÁJÉKOZTATÓ



A terméken vagy a kísérődokumentumokban feltüntetett szimbólum azt jelenti, hogy a használt elektromos vagy elektronikus termékeket tilos háztartási hulladékként megsemmisíteni. Megfelelő ártalmatlanítása céljával a terméket

térítésmentesen adja le a célra kijelölt gyűjtőhelyen. A termék előírászerű megsemmisítésével értékes természeti forrásokat óvhat meg, és megelőzheti a nem megfelelő hulladékkezelés környezetre, valamint az emberi egészségre potenciálisan kifejtett negatív hatásait. További tájékoztatást az illetékes önkormányzati szervektől, vagy a legközelebbi gyűjtőhelyen kérhet. Az ilyen típusú hulladékok nem megfelelő ártalmatlanítása esetén a nemzeti jogszabályokkal összhangban bírságok kivetésére kerülhet sor. Elektromos és elektronikus berendezések megsemmisítésére vonatkozó felhasználói tájékoztató

(céges és kereskedelmi célú felhasználás)

A vállalati és kereskedelmi céllal felhasznált elektromos és elektronikus berendezések megfelelő ártalmatlanításához vegye fel a kapcsolatot a termék gyártójával vagy importőrével. Ő tájékoztatni fogja az elektromos készülék ártalmatlanításának forgalomba hozatali időponttól függő megfelelő módjáról, valamint arról, hogy ki köteles az elektromos készülék ártalmatlanítását finanszírozni. Tájékoztatás Európai Unió kivüli más országokban végzett ártalmatlanításról. A fenti szimbólum kizárólag az Európai Unió tagállamaiban érvényes. Az elektromos és elektronikus készülékek helyes megsemmisítése tárgyában kérjen részletes tájékoztatást az illetékes szervektől vagy a termék forgalmazójától.

Sadržaj

1. Mjere sigurnosti
2. Mjere sigurnosti
3. Shema proizvoda
4. Napatuk za uporabu
 - 4.1. Punjenje
 - 4.2. Uključivanje uređaja
 - 4.3. Daljinski upravljač
 - 4.4. Valjkasta četka
 - 4.5. Spremnik za vodu
5. Priklučenje na aplikaciju
6. Održavanje
 - 6.1. Spremnik za prašinu
 - 6.2. Spremnik za vodu
 - 6.3. Bočne četke
 - 6.4. Dalja montaža
7. Rješavanje problema
8. Spisak dijelova u kutiji
9. Parametri
10. Često postavljana pitanja

1. Mjere sigurnosti

Prije uporabe uređaja pažljivo pročitajte ovaj naputak i čuvajte ga za slučaj potrebe.

- Proizvodi nisu prikladni za djecu do 8 godina. Ako je potrebno, to se mora učiniti pod nadzorom odrasle osobe. Nemojte dopustiti djeci da se voze na proizvodu.
- Probleme koji se mogu pojaviti prilikom čišćenja uređaja treba otkloniti ili popraviti što je prije moguće.
- Spremite električne kablove za napajanje i male predmete na podu kako biste spriječili zaglavljivanje uređaja tijekom čišćenja.
- Savijte rubove tepiha na donju stranu tepiha i spriječite da viseće zavjese, stolnjaci i td. dodiruju tlo.
- Štitnici moraju biti postavljeni na rubu podignutog područja kako bi se spriječilo padanje proizvoda.
- Slijedite upute za uporabu kada koristite proizvod. Koristite samo opremu koju preporučuje ili prodaje proizvođač.
- Provjerite odgovara li napon električne struje naponu naznačenom na bazi.
- Koristite samo u zatvorenom prostoru. Nemojte koristiti u vanjskim, poslovnim ili industrijskim prostorijama.
- Koristite samo originalne punjive baterije i priključne stanice za punjenje specifične za proizvođača.
- Prije uporabe proizvoda, provjerite jesu li kutija za prašinu i filterski materijali ugrađeni.
- Zabranjena je uporaba proizvoda u okruženju s otvorenim plamenom ili lomljivim predmetima.
- Nemojte koristiti proizvod na ekstremnoj vrućini (iznad 40 °C) ili ekstremnoj hladnoći (ispod 5 °C).
- Držite kosu, odjeću, prste i druge dijelove tijela podalje od otvora i radnih dijelova proizvoda.
- Nemojte koristiti ovaj proizvod na mokrim ili na natopljenim površinama.
- Izbjegavajte predmete kao što su:
 - kamenje, papir.
 - zapaljivi materijali, poput tonera za pisače ili kopirne uređaje.
 - cigarete, šibice, pepeo ili drugi predmeti koji mogu izazvati požar.
- Ne stavljajte predmete na usisni otvor. Nemojte koristiti uređaj ako je usisni otvor blokiran. Na usisnom otvoru uklonite prašinu, vatu, kosu i td. kako biste osigurali nesmetanu cirkulaciju zraka u usisnom otvoru.
- Kabel za napajanje koristite pažljivo kako ga ne biste oštetili. Nemojte koristiti kabel za napajanje za povlačenje ili povlačenje uređaja ili postolja za punjenje proizvoda.
- Nemojte koristiti kabel za napajanje kao ručku.
- Ne uključujte kabel za napajanje u vrata.
- Nemojte vući kabel za napajanje na oštre kutove i pregibe.
- Nemojte koristiti proizvod ako su kabel za napajanje, utičnica ili stanica za punjenje oštećeni.
- Nemojte koristiti proizvod ako ne radi ispravno zbog pada, oštećenja, korištenja na otvorenom ili ulaska vode. Kako biste spriječili ozljede, proizvod bi trebao popraviti proizvođač ili njegova postprodajna služba.
- Isključite prekidač prije čišćenja i održavanja proizvoda.

2. Mjere sigurnosti

Prije uporabe uređaja pažljivo pročitajte sljedeće upute.



1. Električni vodovi i druga električna oprema razbacana po tlu mogu oštetiti proizvod. Prije uporabe moraju se ukloniti.

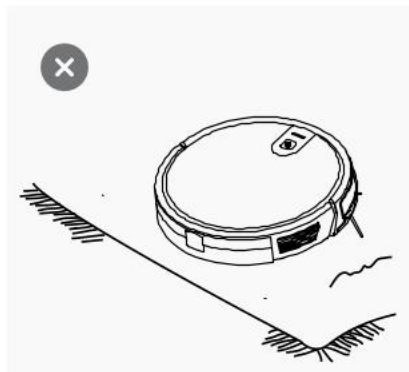

2. Namotajte rese za tepihe ili radite na tepisima od kratkih vlakana.



3. Razmak manji od 8 cm na donjoj strani namještaja može zahvatiti proizvod. Ako trebate usisati prostor ispod namještaja, premjestite namještaj.

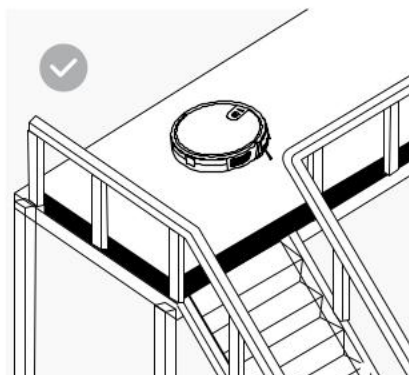

4. Na rubu stepenica treba postaviti zaštitnu ogradu kako bi se osigurao siguran rad proizvoda.

3. Predstavljanje proizvoda

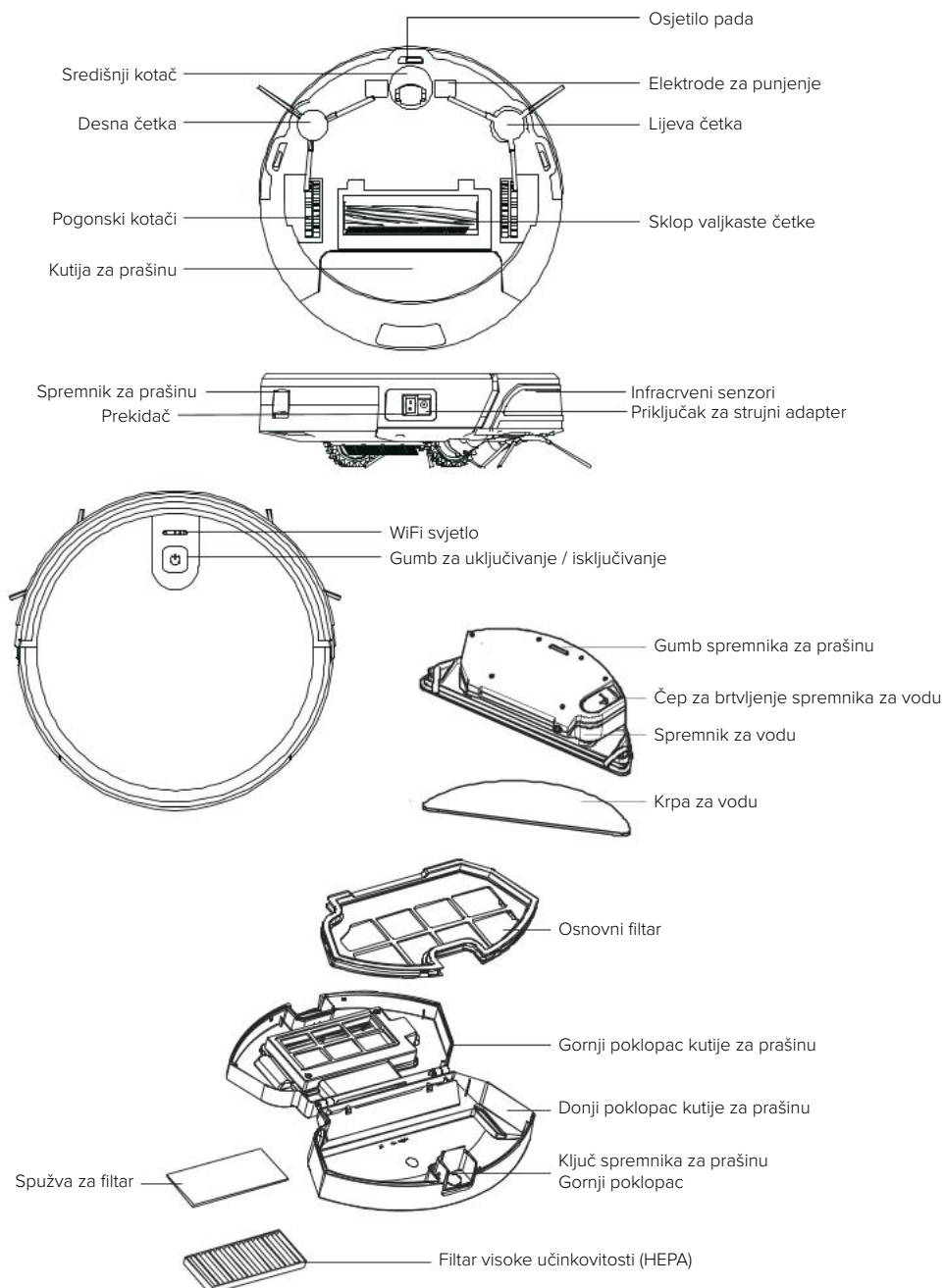

3. Predstavljanje proizvoda

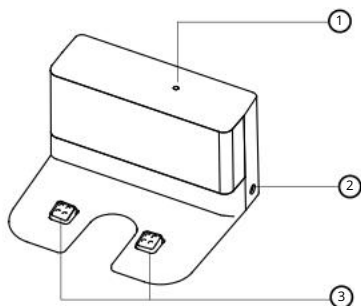
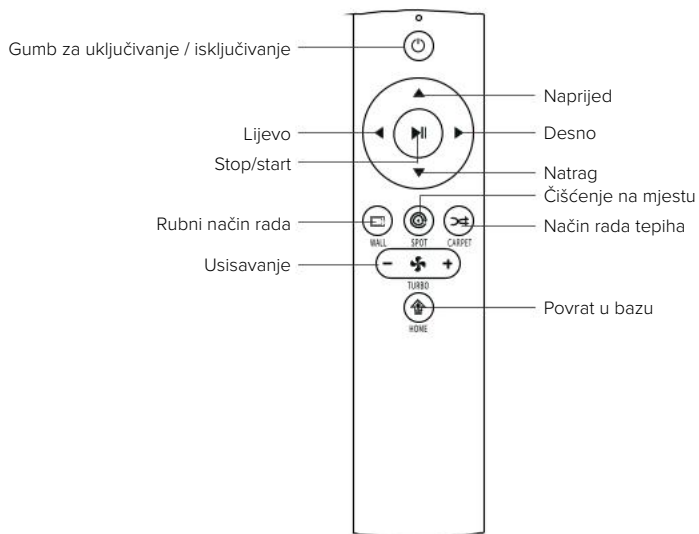

1. LED dioda
2. Električno sučelje
3. Elektrode za punjenje

4. Upute za uporabu

4.1. Način rada „Punjenje“

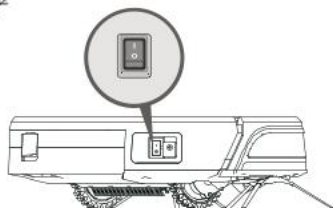
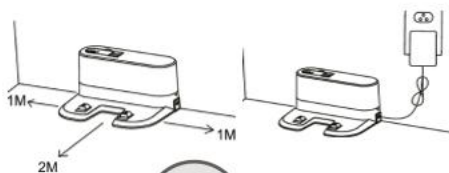

4.1.1. Priključite adapter na postolje za punjenje.

Postavite stalak za punjenje ravno uza zid. Ne postavljajte predmete na lijevu i desnu stranu na udaljenost manju od oko 1 m i ispred prednje strane u radijusu manjem od 2m. Baza se ne smije nalaziti na objektima s jakom reflektirajućom površinom. (zrcala)

4.1.2. Uključenje stroja

Pritisnite tipku za početak/pauzu kako biste uključili uređaj. Preporučujemo da nakon svake uporabe ostavite uređaj na postolju za punjenje umjesto da ga odmah isključite kako biste bili sigurni da je potpuno napunjen za sljedeće čišćenje.

4.1.3. Stanica za punjenje

- Stavite usisivač u bazu za punjenje.
- Uključite usisivač pomoću tipke za napajanje na vrhu uređaja, robot prelazi u stanje pripravnosti.
- Trepćuće crveno svjetlo označava da je potrebno napuniti bateriju.
- Trepćuće plavo svjetlo označava punjenje. Ako plavo svjetlo više ne treperi, punjenje je završeno.
- Prije prve uporabe punite uređaj više od 6 sati.

4.2. Upravljač

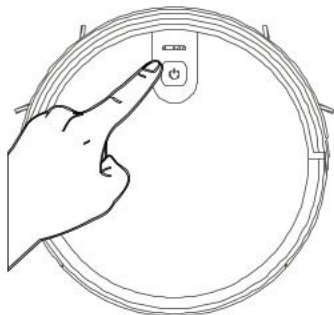

4.2.1. Upravljač

Pokrenite ili zaustavite usisivač pritiskom na tipku za uključivanje/isključivanje na usisivaču ili tipke za uključivanje / isključivanje / pauzu na daljinskom upravljaču. Ako trebate odabrati drugi način rada, pročitajte odjeljak "Odabir načina rada".

4. Upute za uporabu

4.2.2. Odabir načina rada

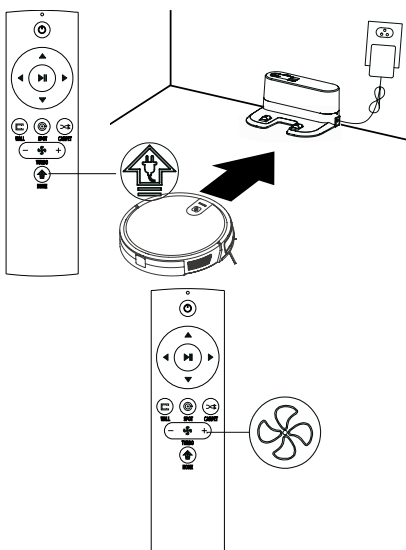
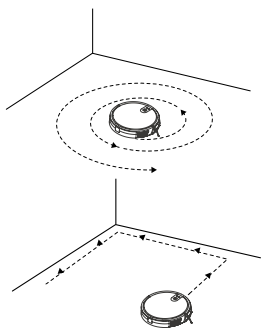
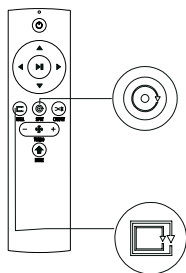

Kako bi se prilagodio različitim uvjetima terena i postiglo temeljito čišćenje, uređaj koristi niz načina čišćenja koji se po potrebi mogu odabrati pomoću daljinskog upravljača. Daljinski upravljač se može koristiti za izravno prebacivanje na bilo koji način rada, kao i mobilne aplikacije. Prije pokretanja načina rada, provjerite svijetli li vanjski prsten tipke plavo i je li glavna jedinica u stanju pripremnosti. Ako se glavna jedinica ne 'probudi', kratko pritisnite tipku za napajanje kako biste je 'probudili'.

☉ Način rada „Čišćenje na mjestu“

Pogodan je za usisavanje okruženja u kojima se prljavština nalazi na koncentriranim mjestima. Usisavanje je centralizirano na jako zaprljanim područjima odakle usisavač nastavlja spiralno.

⊖ Rubni način rada

Pogodan je za čišćenje u kutovima prostorije. Stroj čisti oko perimetra čvrstog predmeta (primjerice, uz zid) i čisti natrag do postolja za punjenje, prema putanji.

⬇ Način rada Povrat u bazu

Tijekom postupka čišćenja uređaj može ostati bez baterije. Uređaj se vraća na stanicu za punjenje. Ako sami želite poslati uređaj na stanicu za punjenje, možete pritisnuti tipku "Home" ili dvaput pritisnuti tipku "Power" na vrhu uređaja kako biste uređaj vratili na stalak za punjenje radi punjenja.

Postavljanje snage usisavanja

Pritisnite tipku "Turbo" na daljinskom upravljaču. S tri načina usisavanja (Jako / Standardno / Slabo). Standardni način rada može se koristiti za svakodnevno čišćenje, dok jači način povećava snagu usisavanja a slabiji način rada smanjuje buku. Slabiji način usisavanja može se koristiti za čišćenje drvenih podova i pločica, standardni način rada za redovito čišćenje u kućanstvu, dok se jak način može koristiti za čišćenje tepiha.

4. Upute za uporabu



4.3. Valjkasta četka

Za čišćenje četke s valjkom, skinite gornju ploču valjkaste četke, uklonite četku valjka, uklonite dlačice namotane na njoj, a zatim je očistite četkom za čišćenje.

4.4. Spremnik za vodu

Uređaj je opremljen spremnikom za vodu za brisanje. Nakon usisavanja, spremnik za prašinu može se zamijeniti sklopom sa spremnikom za vodu. Pogledajte odjeljak "Održavanje" u ovom priručniku, za način čišćenja. Nemojte koristiti sklop spremnika za vodu na tepihu. Prilikom čišćenja s funkcijom krpe, savijte rub tepiha kako biste spriječili kontaminaciju tepiha stranim tvarima na krpi. Prilikom čišćenja obratite pažnju na skliski pod, na vrijeme dodajte vodu ili dovršite brisanje. Uklonite spremnik za vodu kada dodajete vodu. Prilikom punjenja obavezno uklonite sklop spremnika za vodu.

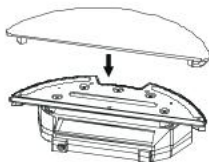
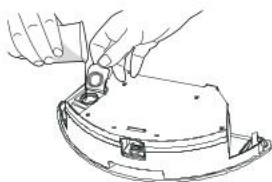

1. Dodajte vodu

Otvorite spremnik za vodu (vidi sliku) i ulijte dovoljno vode u spremnik.

2. Na dno spremnika pričvrstite krpu za vodu.

Zatvorite ulazni poklopac i pričvrstite krpu.

3. Ugradite sklop spremnika za vodu

Pritisnite gumb za otpuštanje kutije za prašinu na stražnjoj strani glavne jedinice, uklonite kutiju za prašinu i zamijenite je sklopom spremnika za vodu.

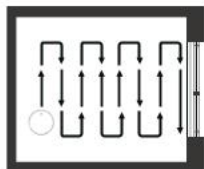
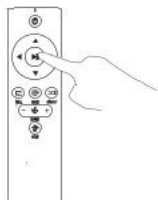

4. Brisanje

Pokrenite bilo koji način čišćenja prema potrebi i stroj će izvršiti čišćenje i brisanje.

5. Povezivanje s aplikacijom

1. Preuzmite aplikaciju skeniranjem QR koda pomoću mobilnog telefona ili potražite "Niceboy ION" na tržištu mobilnih aplikacija i preuzmite je. Prije korištenja ove funkcije provjerite da li je Vaš mobilni telefon priključen na Wi-Fi.
2. Otvorite aplikaciju "Niceboy ION" i otvorite novi račun ili upotrijebite postojeći.
3. Nakon postavljanja lozinke prijedite na sljedeći korak - "Dodati uređaj".
4. Kliknite na "Robotski usisavači"
5. Kliknite na "Charles i7".
6. Uključite gumb za napajanje sa strane aparata („1“ - UKLJUČENO; „0“ - ISKLJUČENO) kao što je prikazano na slici.
7. Nakon završetka početnog zvuka, pritisnite i zadržite pritisnutim gumb 'Start' / 'Stop' na ploči, u periodu duljem od 3 sekunde dok se ne oglasi zvučni signal i ne zasvijetli indikator Wi-Fi LED.
8. Provjerite znate li naziv svoje mreže Wi-Fi za pristup internetu, unesite lozinku za Wi-Fi i kliknite 'DALJE' (next) - napomena: Usisavač se može spojiti samo putem WiFi mreže od 2,4 GHz), kao što je prikazano na slici.
9. Uvjerite se da LED Wi-Fi treperi i označite "Potvrdi brzo treptanje indikatora" te kliknite na "Dalje" za povezivanje s mrežom i "Završiti" nakon uspješnog dodavanja uređaja.
10. Priključivanje uređaja na Wi-Fi mrežu može potrajati nekoliko desetaka sekundi, ovisno o jačini signala. Nakon uspješnog priključivanja uređaja prikazuje se upravljačko sučelje.

Resetiranje Wi-Fi: Ako vrijeme za povezivanje istekne ili prije nego se poveže drugi mobilni telefon, prvo uključite usisivač i unutar 10 sekundi od povezivanja pritisnite i držite tipku za uključivanje 5 sekundi dok se ne oglasi zvučni signal čime se postojeći telefon uklanja iz aplikacije i usisavač se može spojiti na mrežu WiFi pomoću drugog telefona. Zatim slijedite gornje upute.

Aplikacija nudi daljinsko upravljanje i korištenje naprednih funkcija robotskog usisavača.

6. Održavanje

6.1. Spremnik i filter za prašinu



Prije čišćenja i održavanja uređaja i njegovih dodataka, isključite usisavač i odvojite postolje za punjenje.

Uklonite spremnik za prašinu, otvorite poklopac spremnika i očistite ga.

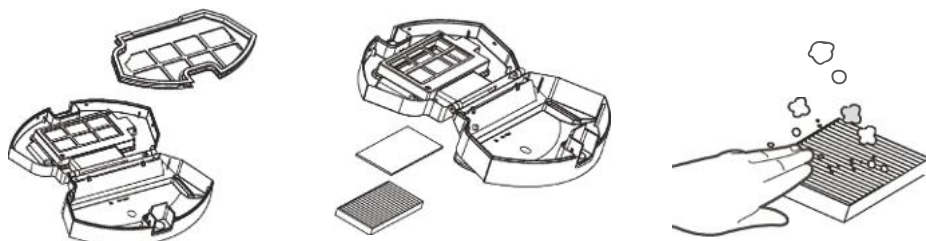

Uklonite filter za prašinu. Ne preporučuje se pranje HEPA filtra. Dvaput kliknite na HEPA filter za uklanjanje prašine.



Isperite kutiju za prašinu i osnovni filter, a zatim sve dobro osušite. Držite kutiju suhom tijekom korištenja.

6. Održavanje

6.2. Rezervoar za vodu

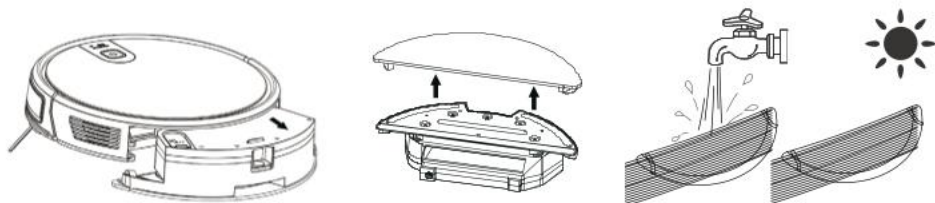

Čišćenje krpe za vodu

- Način uklanjanja: Kada je brisanje završeno, uklonite spremnik za vodu i uklonite krpu
- Održavanje: Isperite i osušite krpu za vodu.

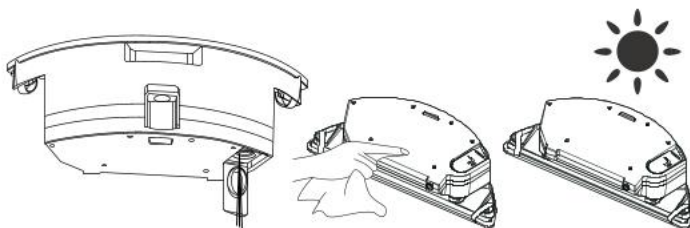

Čišćenje spremnika za vodu

- Način uklanjanja: Nakon što obrišete pod, uklonite spremnik za vodu, uklonite vodopropusnu krpu i izlijte preostalu vodu iz spremnika za vodu.
- Održavanje: Osušite spremnik i ostavite da se osuši izvan usisavača.

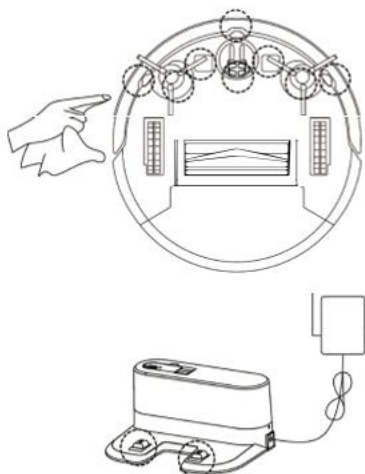

6.3. Bočne četke

Čišćenje bočnih četki

Uklonite bočne četke i obrišite ih čistom krpom.

6.4. Ostale komponente

U slučaju neuobičajenog pomicanja usisavača, očistite središnji kotač od dlačica i druge prljavštine. Očistite senzor kako biste osigurali njegovu osjetljivost. Za čišćenje elektroda za punjenje koristite suhu krpu.

7. Rješavanje problema

Uzrok problema	Svjetlo zaslona	Sadržaj aplikacije	Rješenje
Bočna četka	Crveno svjetlo je upaljeno	Provjerite jesu li bočne četke zaglavljene.	Očistite bočne četke
Kvar ventilatora	Crveno svjetlo je upaljeno	Greška hlađenja motora	Prije uporabe sačekajte da se ohladi
Valjkasta četka	Crveno svjetlo je upaljeno	Provjerite jesu li bočne četke pravilno namještene.	Provjerite je li četka s valjkom u ispravnom položaju
Spremnik za prašinu nije namješten.	Crveno svjetlo je upaljeno	Provjerite da li je ispravno namješten spremnik za prah.	Provjerite nalazi li se posuda za prašinu na svom mjestu.
Greška detekcije uzemljenja	Crveno svjetlo treperi	Provjerite, da li su kotači na tlu!	Očistite detektor uzemljenja i provjerite da aparat nije podignut.
Van kvara	Crveno svjetlo treperi	Poruka od uređaja: „Pomognite mi, molim Vas.“	Poruka od uređaja: „Molim Te odvedi me na otvoreno.“
Baterija je prazna	Crveno svjetlo treperi	Baterija je prazna. Napunite je, molim Vas.	Ručno vratite čistač na stanicu za punjenje
Nepravilno punjenje	Crveno svjetlo treperi	Molimo uključite prekidač napajanja za punjenje	Molimo uključite prekidač napajanja za punjenje
Giroskop ne radi	Crveno svjetlo treperi	Pogreška navigacije, ponovno pokrenite	Ponovo uključite prekidač

8. Spisak dijelova u kutiji

1. Robotski usisivač
2. Baza za punjenje
3. Daljinski upravljač
4. Adapter za punjenje
5. Bočne četke 4x
6. HEPA filtar 2x
7. Četka za čišćenje
8. Magnetska traka
9. Spremnik za vodu
10. Naputak za uporabu



1



2



3



4



5



6



7



8

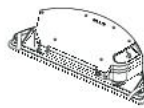

9



10

9. Parametri

Model proizvoda	Charles i7
Ulaz	DC 14,8 V
Snaga	30 W
Kapacitet akumulatora	DC 14.8 V Li-ion 2600 mAh
Volumen spremnika za prašinu	0,6 l
Vrijeme čišćenja	120 min
Vrijeme punjenja	300 min
Baterija	DC 3 V (AAA)
Tip daljinskog upravljača	Infracrveni
Udaljenost prijenosa i prijema	<5 M
Wi-Fi	2.4 – 2.5 GHz; 5.15-5.875 GHz; 5.925 GHz-7.125 GHz
Ulaz	100 × -240 V / -60 Hz
Izlaz	19 V/0,6 A

Prije prve uporabe daljinskog upravljača umetnite 2 baterije AAA. Provjerite jesu li pozitivni i negativni pol baterije usmjereni u ispravnom smjeru kako je naznačeno u prostoru za baterije.

Baterija ili akumulator koji se može dobiti uz proizvod ima vijek trajanja od šest mjeseci jer je potrošni materijal. Nepravilno rukovanje (dugotrajno punjenje, kratki spoj, lom drugim predmetom, itd.) može dovesti do požara, pregrijavanja ili curenja baterije, na primjer.

U slučaju radijske opreme koja namjerno odašilje radio valove, upute i sigurnosne informacije moraju sadržavati podatke o svim frekvencijskim pojasevima u kojima radi radio oprema i najveću snagu radio frekvencije koja se prenosi u frekvencijskom pojasu u kojem radio oprema radi.

Priručnik se može preuzeti u elektroničkom obliku, na www.niceboy.eu u odjeljku za podršku. Tvrtka RTB Media s.r.o. time izjavljuje da je gore navedeni uređaj CHARLES i7 usklađen sa smjernicama 2014/53/EU, 2014/30/EU, 2014/35/EU i 2011/65/EU. Cijeli tekst EU izjave o sukladnosti je na raspolaganju na sljedećim internet stranicama:
<https://niceboy.eu/cs/podpora/prohlaseni-o-shode-mM38CtmYvX693IHvuu4CWpk3vJGrvnc>

10. Često postavljana pitanja

Ugradite desnu bočnu četku u desnu donju montažnu rupu uređaja, lijevu četku u lijevu donju montažnu rupu uređaja i provjerite jesu li obje četke na svom mjestu.

Pitanje: Što ako je usisivanje slabo?

Odgovor: Prvo provjerite da posuda za prašinu nije puna i da je robot potpuno napunjen. Ako je kutija prazna, a baterija potpuno napunjena, možete pokušati prebaciti usisavač na viši način usisavanja. Za prljavštinu koju je teško prikupiti, pokušajte očistiti metodom čišćenja na mjestu.

Pitanje: Što ako moj punjač ima problema s punjenjem robota?

Odgovor: Prije punjenja provjerite jeste li priključili stalak za punjenje na električnu mrežu i provjerite je li kabel za napajanje priključen na postolje za punjenje.

Pitanje: Što ako robotski usisivač ne može pronaći stalak za punjenje?

Odgovor: Stalac za punjenje treba postaviti uza zid, sa slobodnim prostorom od najmanje 1 metar sa svake strane i 2 metra ispred. Ponekad ga jednostavno trebate vratiti ručno.

Pitanje: Što trebam učiniti ako daljinski upravljač ne radi?

Odgovor: 1. Daljinski upravljač ima efektivnu udaljenost upravljanja od 5 metara. Provjerite je li daljinski upravljač usmjeren prema jedinici.

2. Ako se baterija isprazni, zamijenite je novom.

3. Provjerite je li prekidač za napajanje uključen i ima li dovoljno snage da dovrši operaciju.

4. Obrišite infracrveni odašiljač daljinskog upravljača i infracrveni prijemnik USISIVAČA čistom, suhom krpom.

Pitanje: Zašto se uređaj ponovno puni nakon čišćenja?

Odgovor: Vrijeme rada stroja varira ovisno o složenosti prostorije, količini prljavštine i načinu čišćenja.

INFORMACIJE ZA KORISNIKA O NAČINU ZBRINJAVANJA ELEKTRIČNIH I ELEKTRONSKIH UREĐAJA (DOMĆINSTVA)



Simbol naveden na proizvodu ili u popratnoj dokumentaciji znači da je zabranjeno odlagati električne ili elektroničke proizvode zajedno s komunalnim otpadom. Pobrinite se za pravilnu likvidaciju otpada: dotrajali proizvod predajte besplatno u ovlašteni centar za skupljanje otpada. Propisnom likvidacijom dotrajalog proizvoda doprinijet ćete očuvanju skupocjenih prirodnih izvora te prevenciji negativnih utjecaja na okoliš i ljudsko zdravlje zbog nepravilne likvidacije otpada. Za više informacija obratite se nadležnom lokalnom uredu ili mjestu zbrinjavanja. Nepravilno zbrinjavanje ove vrste otpada kažnjava se sukladno nacionalnim propisima. Informacije za korisnika o načinu zbrinjavanja električnih i elektronskih uređaja.

(korporativna i poslovna uporaba)

Vežano za pravilno zbrinjavanje dotrajale električne/elektronske opreme za poslovnu uporabu i uporabu u tvorničkim pogonima obratite se proizvođaču ili uvozniku ovog proizvoda. Proizvođač će Vam pružiti informacije o načinu zbrinjavanja proizvoda i obavijestit će Vas o tome tko je dužan osigurati zbrinjavanje ovog električnog uređaja ovisno o datumu uvođenja proizvoda na tržište. Informacije o zbrinjavanju dotrajalog proizvoda u ostalim zemljama (izvan EU). Gore navedeni simbol važi samo u Europskoj uniji. Za više informacija o pravilnom zbrinjavanju električnih i elektronskih uređaja obratite se prodavatelju ili dobavljaču.

Spis treści

1. Wskazówki bezpieczeństwa
2. Środki bezpieczeństwa
3. Schemat produktu
4. Instrukcja obsługi
 - 4.1. Ładowanie
 - 4.2. Włączenie urządzenia
 - 4.3. Pilot zdalnego sterowania
 - 4.4. Szczotka walcowa
 - 4.5. Pojemnik na wodę
5. Połączenie z aplikacją
6. Konserwacja
 - 6.1. Pojemnik na kurz
 - 6.2. Pojemnik na wodę
 - 6.3. Szczotki boczne
 - 6.4. Inne prace montażowe
7. Rozwiązywanie problemów
8. Zawartość opakowania
9. Parametry
10. Często zadawane pytania

1. Wskazówki bezpieczeństwa

Przed rozpoczęciem używania produktu należy uważnie przeczytać instrukcję obsługi i zachować ją do późniejszego użytku.

- Produkt nie może być używany przez dzieci poniżej 8 lat. Jeśli jest to konieczne, należy zapewnić nadzór opiekuna. Nie wolno pozwolić dzieciom, aby jeździły na produkcie.
- Problemy mogące zaistnieć w czasie czyszczenia urządzenia, powinny być jak najwcześniej usunięte lub naprawione.
- Należy posprzątać kable zasilające i drobne przedmioty z podłogi, aby zapobiec zablokowaniu się urządzenia w czasie czyszczenia.
- Krawędzie dywanu należy zagiąć do spodu dywanu oraz należy zapobiec dotykaniu podłogi przez zawieszone firanki, obrusy itp.
- Na brzegu podwyższonej strefy powinny zostać zainstalowane bariery ochronne zapobiegające upadkowi produktu.
- W czasie używania produktu należy kierować się instrukcją obsługi. Należy używać wyłącznie akcesoriów zarekomendowanych lub sprzedawanych przez producenta.
- Należy upewnić się, iż napięcie zasilania odpowiada napięciu podanemu na podstawie.
- Należy używać tylko we wnętrzach, w środowisku domowym. Nie wolno używać na zewnątrz, w pomieszczeniach komercyjnych lub przemysłowych.
- Należy używać tylko oryginalnego akumulatora oraz stacji dokującej do doładowywania, które są specyficzne dla danego producenta.
- Przed rozpoczęciem używania produktu należy upewnić się, że jest zainstalowany pojemnik na kurz i materiały filtracyjne.
- Zabronione jest używanie produktu w miejscu używania otwartego ognia lub występowania kruchych przedmiotów.
- Nie wolno używać produktu w ekstremalnie wysokiej (powyżej 40°C) albo bardzo niskiej (poniżej 5°C) temperaturze.
- Włosy, ubrania, palce i inne części ciała należy trzymać poza zasięgiem otwartych i pracujących części produktu.
- Nie wolno używać produktu na mokrej lub podmokłej powierzchni.
- Należy omijać takie przedmioty jak:
 - kamienie, papier.
 - palące się materiały, takie jak toner do drukarek lub kopiarek.
 - papierosy, zapalki, popiół lub inne materiały mogące spowodować pożar.
- Nie wolno kłaść przedmiotów przy wylocie ssania. Nie wolno używać urządzenia w stanie zablokowanego ssania. Z okolicy otworu ssącego należy usunąć kurz, watę, włosy itp., aby zapewnić ciągły obieg powietrza w otworze ssącym.
- Należy obchodzić się ostrożnie z kablem zasilającym, aby unikać jego uszkodzenia. Nie wolno używać kabla zasilającego do ciągnięcia lub przyciągania urządzenia albo stojaka łądującego produkt.
- Kabel zasilający nie może być używany jako uchwyt.
- Nie wolno zaczepiać kabla zasilającego w drzwiach.
- Nie wolno przeciągać kabla przez ostre krawędzie i zagięcia.
- Nie wolno używać produktu w przypadku uszkodzenia kabla zasilającego, gniazda lub stacji dokującej.
- Nie wolno używać produktu, jeśli nie działa prawidłowo z powodu upadku, uszkodzenia, użycia na zewnątrz lub przedostania się wody. Aby zapobiec obrażeniom, należy przekazać uszkodzony produkt w celu naprawy do producenta lub jego działu obsługi posprzedażowej.
- Przed czyszczeniem i konserwacją produktu należy wyłączyć produkt za pomocą wyłącznika.

2. Środki bezpieczeństwa

Przed rozpoczęciem używania robota prosimy o przeczytanie poniższych wskazówek.



1. Przewody elektryczne i inny sprzęt elektryczny porzucany na podłodze może spowodować uszkodzenie produktu. Przed użyciem należy go usunąć.

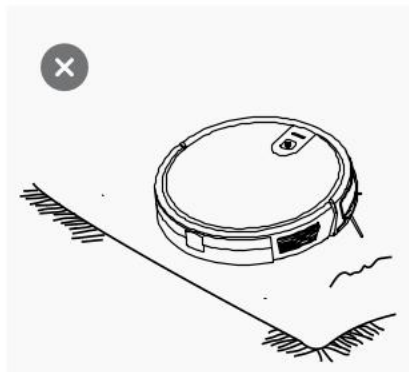

2. Frędzle dywanów należy schować, albo pracować na dywanach z krótkim włosiem.



3. Szczelina mniejsza niż 8 cm pod spodem mebli może spowodować zaczepienie się produktu. W przypadku potrzeby posprzątania pod meblami, należy przesunąć meble.

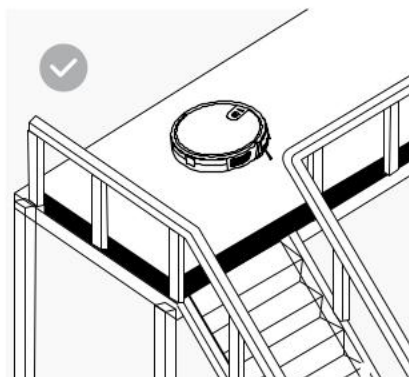

4. Aby zapewnić bezpieczną pracę produktu, na skraju schodów powinna zostać umieszczona barierka ochronna.

3. Przedstawienie produktu

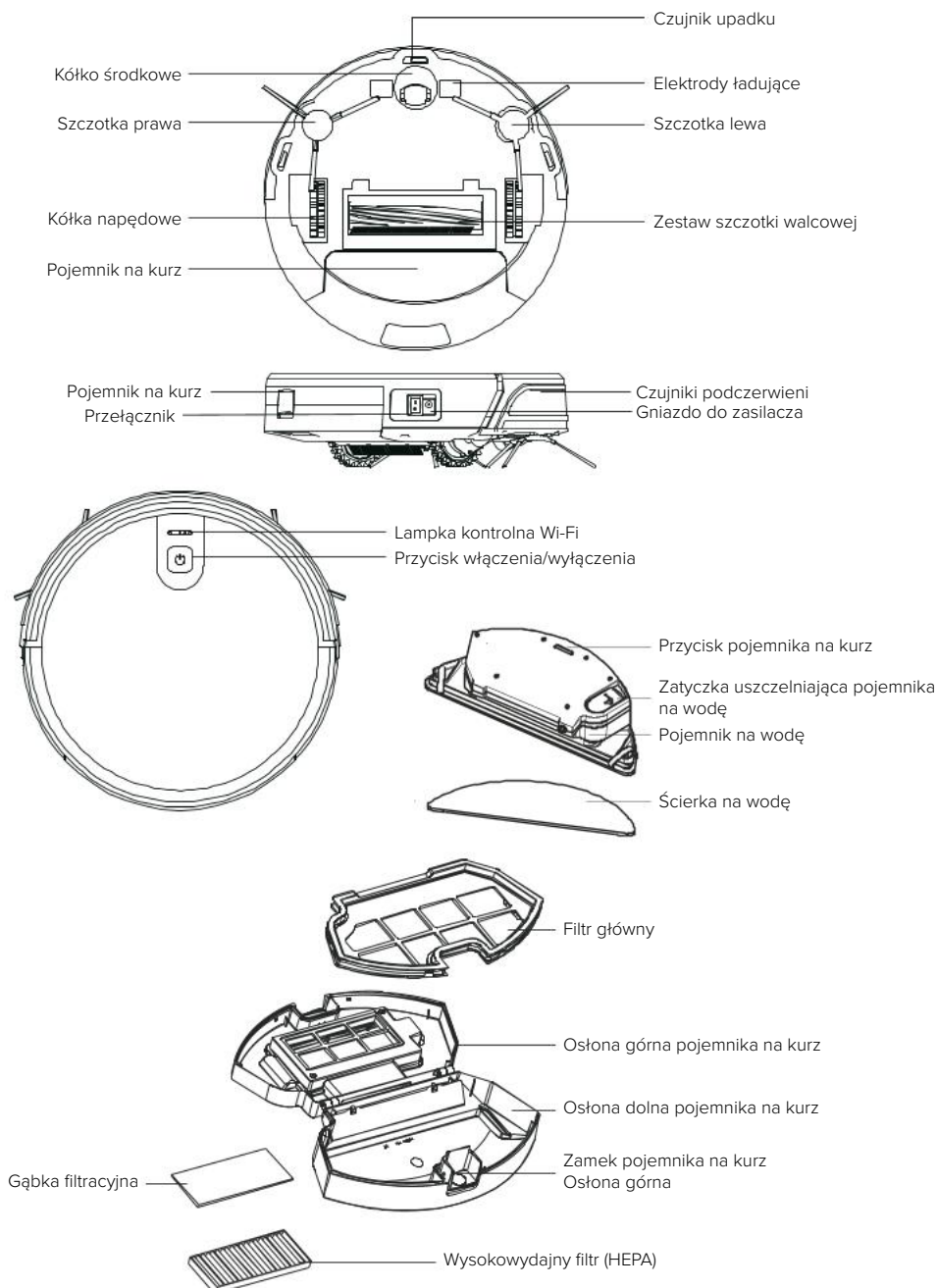

3. Przedstawienie produktu

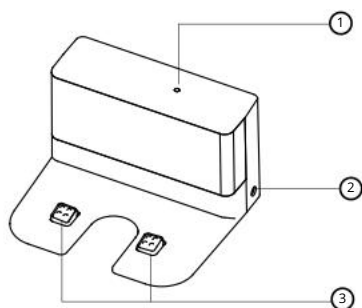
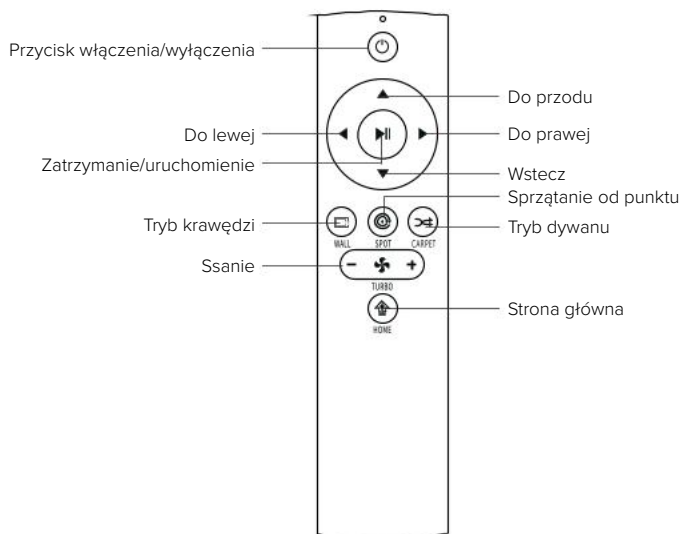

1. Dioda LED
2. Interfejs zasilania
3. Elektrody ładujące

4. Instrukcja obsługi

4.1. Ładowanie

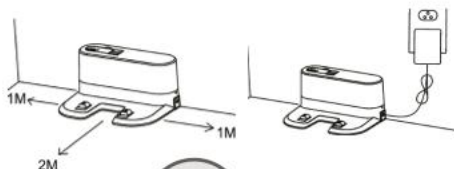

4.1.1. Podłącz zasilacz do stojaka ładującego.

Umieść stojak ładujący równoległe do ściany. Nie umieszczaj żadnych przedmiotów w odległości 1 m od lewej i prawej strony, oraz z przodu w odległości 2 m. Baza nie powinna znajdować się koło przedmiotów o mocnej powierzchni odbijającej (lustra)

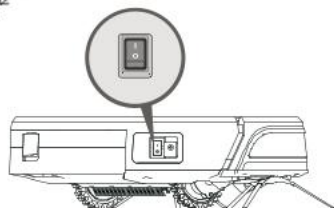

4.1.2. Włączenie urządzenia

Urządzenie włącza się przyciskiem start/pauza. Po każdym użyciu zalecamy pozostawienie urządzenia w stojaku ładującym, zamiast wyłączać go natychmiast, aby mieć pewność, że następnym razem będzie ono w pełni naładowane do nowego sprzątnięcia.



4.1.3. Stacja ładująca

- Umieść robota w bazie ładującej.
- Włącz robota za pomocą przycisku włączania na górnej stronie urządzenia – robot przejdzie do trybu czujności.
- Miganie czerwonej lampki kontrolnej sygnalizuje potrzebę naładowania akumulatora.
- Migające światło niebieskie sygnalizuje ładowanie. Gdy miganie światła niebieskiego ustanie, oznacza to zakończenie ładowania.
- Przed pierwszym użyciem ładuj urządzenie przez ponad 6 godzin.

4.2. Pilot zdalnego sterowania

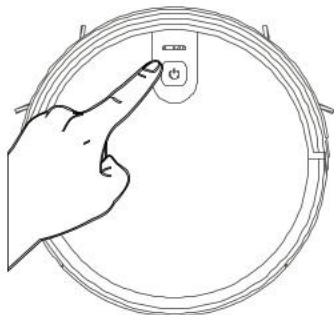

4.2.1. Pilot zdalnego sterowania

Uruchom albo zatrzymaj robota naciśnięciem przycisku włączenia/wyłączenia na robocie albo przycisku włączenia/wyłączenia/pauzy na pilocie. W przypadku potrzeby wybrania innego trybu, przejdź do części „Wybór trybu”.

4. Instrukcja obsługi

4.2.2. Wybór trybu

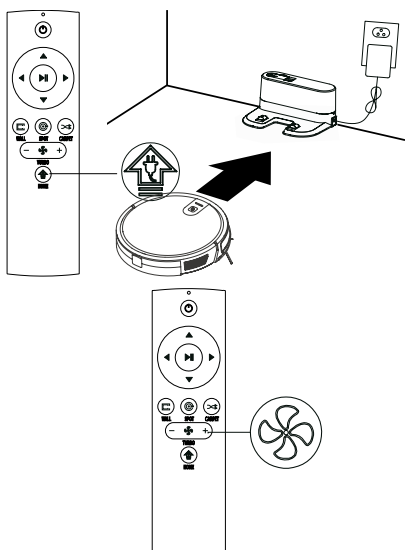
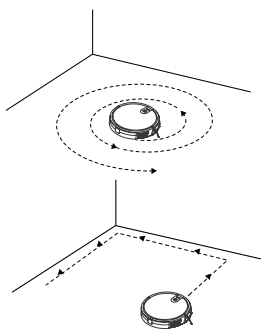
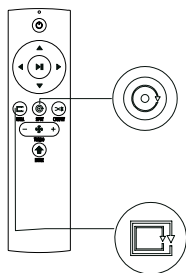

Aby urządzenie dostosowało się do rozmaitych warunków powierzchni i zapewniało doskonałe czyszczenie, wykorzystuje serię trybów czyszczenia, które można wybrać wg potrzeby za pomocą pilota zdalnego sterowania. Za pomocą pilota, jak również aplikacji mobilnej, można przełączać bezpośrednio pomiędzy trybami. Przed włączeniem trybu należy upewnić się, że pierścień wokół przycisku świeci na niebiesko oraz że jednostka główna jest w stanie obudżonym. Jeśli jednostka główna nie jest obudzona, obudź ją, naciskając krótko przycisk włącz/wyłącz.

Ⓢ **Tryb sprzątnięcia od konkretnego punktu**
Nadaje się do sprzątnięcia powierzchni zanieczyszczonych w konkretnych, skoncentrowanych miejscach. Sprzątnięcie skupia się na wyraźnie zanieczyszczonych miejscach, od których robot kontynuuje sprzątnięcie w trasie o kształcie spirali.

Ⓣ **Tryb krawędzi**
Nadaje się do sprzątnięcia narożników w pomieszczeniach. Urządzenie czyści wzdłuż określonego obwodu (np. ściany) i powraca do stojaka ładującego zgodnie z trasą.

Ⓡ **Tryb domowy**
W trakcie czyszczenia może zabraknąć energii w akumulatorze urządzenia. Urządzenie wtedy automatycznie powraca do stacji ładującej. Jeśli chcesz odesłać urządzenie ręcznie do stacji ładującej, możesz nacisnąć przycisk "Dom" albo dwukrotnie przycisk "Zasilanie" na górnej stronie urządzenia, aby powróciło ono do stacji dokującej w celu naładowania się.

Ustawienie mocy ssania

Naciśnij przycisk "Turbo" na pilocie. Istnieją trzy tryby ssania (Mocny/Standardowy/Słaby). Tryb standardowy można wykorzystać do codziennego sprzątnięcia, natomiast tryb mocny zwiększa moc ssania, zaś tryb słaby zmniejsza poziom hałasu. Tryb słabego ssania można wykorzystać do czyszczenia podłóg drewnianych i ceramicznych, tryb standardowy służy do normalnego posprzątnięcia w domu, natomiast z trybu mocnego można skorzystać do czyszczenia dywanów.

4. Instrukcja obsługi

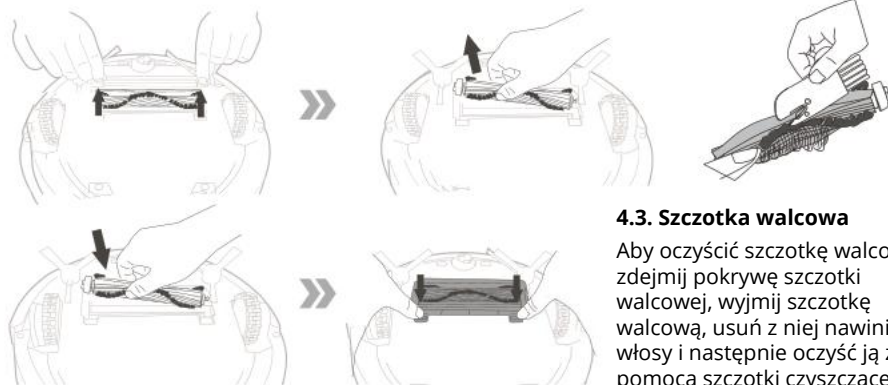

4.3. Szczotka walcowa

Aby oczyścić szczotkę walcową, zdejmij pokrywę szczotki walcowej, wyjmij szczotkę walcową, usuń z niej nawinięte włosy i następnie oczyść ją za pomocą szczotki czyszczącej.

4.4. Pojemnik na wodę

Urządzenie jest wyposażone w pojemnik na wodę do zmywania podłogi. Po skończeniu odkurzania można zamienić pojemnik na kurz na zestaw z pojemnikiem na wodę. Sposób czyszczenia znajduje się w części "Konserwacja" niniejszego podręcznika. Nie używaj zestawu pojemnika na wodę do dywanów. Podczas czyszczenia przy użyciu ścierki, zagnij krawędź dywanu, aby zapobiec zanieczyszczeniu dywanu ciałami obcymi ze ścierki. W czasie czyszczenia uważaj na śliską podłogę, dolewaj wody we właściwym czasie, albo zakończ zmywanie. Aby dolać wody, trzeba wyjąć pojemnik na wodę. Podczas ładowania pamiętaj o tym, aby wyjąć zestaw z pojemnikiem na wodę.

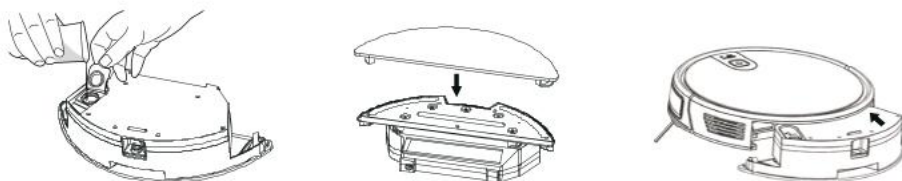

1. Dolanie wody

Otwórz pojemnik na wodę (zob. rysunek) i wlej do pojemnika wystarczającą ilość wody.

2. Zamocowanie ścierki do dolnej części pojemnika.

Zamknij osłonę dopływu i zamocuj ścierkę.

3. Instalacja zestawu pojemnika na wodę

Naciśnij przycisk, aby zwolnić pojemnik na kurz. Z tyłu urządzenia wyjmij pojemnik na kurz, zamieniając go na zestaw pojemnika na wodę.

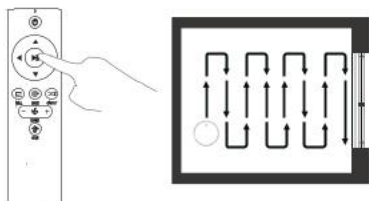

4. Zmywanie podłogi

Włącz dowolny tryb sprzątania wg potrzeby, a urządzenie wykona czyszczenie oraz zmywanie.

5. Połączenie z aplikacją

1. Pobierz aplikację, skanując kod QR za pomocą telefonu, albo wyszukaj i pobierz "Niceboy ION" w sklepie z aplikacjami mobilnymi. Przed skorzystaniem z funkcji przekonaj się, że Twój telefon jest połączony z siecią Wi-Fi.
2. Otwórz aplikację "Niceboy ION" i zarejestruj nowe konto albo zaloguj się na konto istniejące.
3. Po ustawieniu hasła przejdź na następny krok "Dodaj urządzenie".
4. Kliknij na "Roboty sprzątające"
5. Kliknij na "Charles i7".
6. Włącz przycisk zasilania z boku urządzenia (1 – WŁĄCZONE; 0 – WYŁĄCZONE), jak jest pokazane na rysunku.
7. Zabrzmi dźwięk startowy; następnie naciśnij i przytrzymaj przez ponad 3 sekundy przycisk włączenia/wyłączenia na panelu, aż zabrzmie sygnał akustyczny i wskaźnik LED Wi-Fi będzie migał.
8. Upewnij się, że znasz nazwę Twojej sieci domowej Wi-Fi, wprowadź hasło do Wi-Fi i kliknij na NASTĘPNY (uwaga: robota można podłączyć tylko do sieci Wi-Fi 2,4 GHz), jak jest pokazane na rysunku.
9. Upewnij się, że wskaźnik LED Wi-Fi miga, zaznacz "Potwierdzić szybkie miganie wskaźnika", a po pomyślnym dodaniu urządzenia kliknij na NASTĘPNY, aby połączyć się z siecią, oraz na ZAKOŃCZ.
10. Podłączanie urządzenia do sieci Wi-Fi może zająć kilka lub kilkadziesiąt sekund w zależności od siły sygnału. Po pomyślnym podłączeniu urządzenia wyświetla się interfejs obsługi.

Resetowanie Wi-Fi: Po upływie czasu na podłączenie albo przed podłączeniem innego telefonu, najpierw włącz robota, w ciągu 10 sekund od podłączenia naciśnij i przytrzymaj przez 5 sekund przycisk Wyłącz/Włącz, aż zabrzmie sygnał akustyczny, co spowoduje usunięcie dotychczasowego telefonu z aplikacji i można podłączyć robota do sieci Wi-Fi za pomocą innego telefonu. Dalej należy postępować, jak jest opisane wyżej.

Aplikacja oferuje zdalną obsługę oraz wykorzystanie zaawansowanych funkcji robota sprzątającego.

6. Konserwacja

6.1. Pojemnik na kurz i filtr



Przed rozpoczęciem czyszczenia i konserwacji urządzenia oraz jego akcesoriów wyłącz robota i odłącz stojak ładujący.

Wymij pojemnik na kurz, otwórz osłonę pojemnika na kurz i oczyść go.

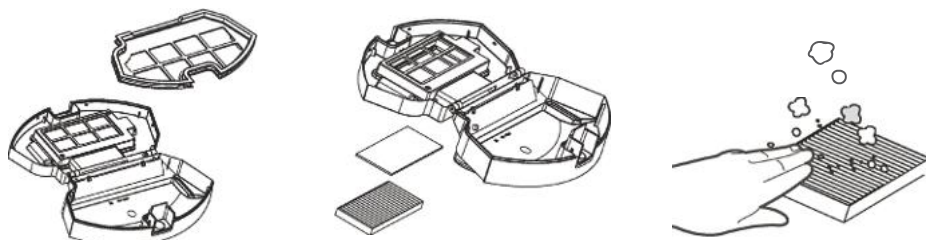

Wymij filtr kurzu. Nie zaleca się mycia filtra HEPA. Stuknij kilka razy w filtr HEPA, aby usunąć kurz.

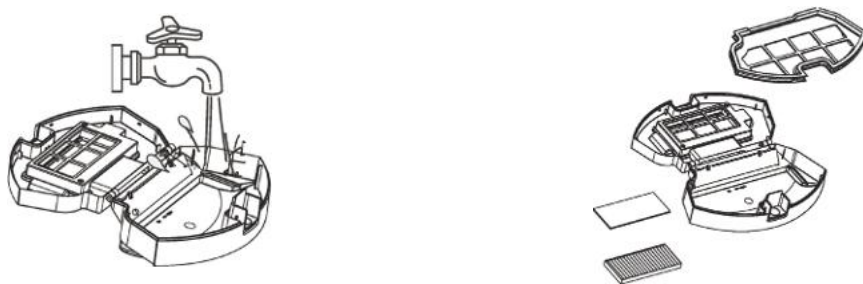

Przepłucz pojemnik na kurz oraz filtr główny, następnie wszystko dokładnie osusz. W trakcie używania zadбай o to, aby pojemnik był suchy.

6. Konserwacja

6.2. Pojemnik na wodę

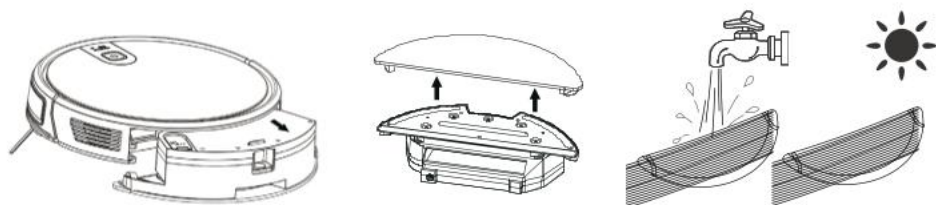

Czyszczenie ścierki do wody

- Wyjmowanie: Po zakończeniu zmywania podłogi wyjmij pojemnik na wodę i zdejmij ścierkę
- Konserwacja: Oplucz i osusz ścierkę do wody

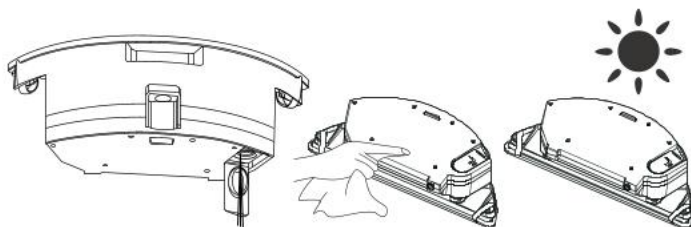

Czyszczenie pojemnika na wodę

- Wyjmowanie: Po zmywaniu podłogi wyjmij pojemnik na wodę, zdejmij ścierkę do wody i wylej pozostałą wodę z pojemnika.
- Konserwacja: Pozostaw pojemnik na wodę do osuszenia poza robotem.

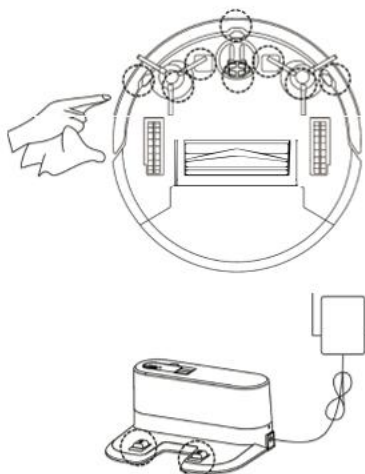

6.3. Szczotki boczne

Czyszczenie szczotek bocznych

Wyjmij szczotki boczne i przetrzyj je czystą ścierką.

6.4. Pozostałe elementy

W przypadku nienormalnego ruchu robota oczyść kółko środkowe z włosów i innych zanieczyszczeń. Oczyść czujnik, aby zapewnić jego czułość. Do czyszczenia elektrod ładujących użyj suchej ścierki.

7. Rozwiązywanie problemów

Przyczyna problemu	Wskazania na wyświetlaczu	Komunikat w aplikacji	Rozwiązanie
Szczotka boczna	Czerwone światło świeci się	Sprawdź, czy szczotki boczne nie są zablokowane	Oczyść szczotkę boczną
Usterka wentylatora	Czerwone światło świeci się	Błąd chłodzenia silnika	Przed użyciem zaczekaj godzinę
Szczotka walcowa	Czerwone światło świeci się	Sprawdź, czy szczotki walcowe są zainstalowane prawidłowo	Sprawdź, czy szczotka walcowa znajduje się we właściwym miejscu
Brak pojemnika na kurz	Czerwone światło świeci się	Sprawdź, czy pojemnik na kurz jest prawidłowo zainstalowany	Sprawdź, czy pojemnik na kurz znajduje się w swoim miejscu
Usterka rozpoznania podłogi	Światło czerwone miga	Proszę sprawdzić, czy kółka stoją na podłodze	Oczyść czujnik podłogi i upewnij się, że nie jestem podniesiony.
Przerwanie sprzątania	Światło czerwone miga	Pomóż mi proszę, zablokowałem się	Proszę przenieść robota w wolne miejsce
Bateria rozładowana	Światło czerwone miga	Rozładowany akumulator, naładuj mi go proszę	Przenieś robota ręcznie z powrotem do stacji ładującej
Nieprawidłowe ładowanie	Światło czerwone miga	Proszę, włącz wyłącznik zasilania, aby naładować	Proszę, włącz wyłącznik ładowania
Awaria żyroskopu	Światło czerwone miga	Usterka nawigacji, proszę mnie zrestartować	Włącz wyłącznik ponownie

8. Zawartość opakowania

1. Robot sprząający
2. Baza ładująca
3. Pilot zdalnego sterowania
4. Zasilacz
5. Szczotki boczne 4 szt.
6. Filtr HEPA 2 szt.
7. Szczotka czyszcząca
8. Taśma magnetyczna
9. Pojemnik na wodę
10. Instrukcja obsługi



1



2

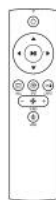

3



4



5



6



7



8

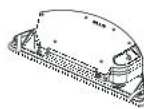

9



10

9. Parametry

Model produktu	Charles i7
Wejście	DC 14.8 V
Moc	30 W
Pojemność akumulatora	DC 14.8 V Li-ion 2600 mAh
Objętość pojemnika na kurz	0.6 l
Czas czyszczenia	120 min.
Czas ładowania	300 min.
Baterie	DC 3 V (AAA)
Sposób sterowania zdalnego	Podczerwone
Odległość nadawania i odbioru	<5 M
Wi-Fi	2.4 – 2.5 GHz; 5.15-5.875 GHz; 5.925 GHz-7.125 GHz
Wejście	100–240 V/50–60 Hz
Wyjście	19 V/0.6 A

Przed pierwszym użyciem włóż do pilota 2 baterie AAA. Upewnij się, że dodatni i ujemny biegun baterii zgadzają się z oznaczeniami w komorze baterii.

Żywotność baterii lub akumulatora, które mogą być dołączone do produktu, wynosi sześć miesięcy, ponieważ jest to materiał eksploatacyjny. Niewłaściwa obsługa (długotrwałe ładowanie, zwarcie, uszkodzenie przez inny przedmiot itp.) może prowadzić na przykład do pożaru, przegrzania lub wycieku baterii.

W przypadku urządzenia radiowego, które celowo transmituje fale radiowe, instrukcje i informacje dotyczące bezpieczeństwa obejmują informacje o wszystkich pasmach częstotliwości, w których działa urządzenie radiowe, oraz o maksymalnej mocy częstotliwości radiowej nadawanej w paśmie częstotliwości, w którym działa urządzenie radiowe.

Podręcznik w postaci elektronicznej można pobrać ze strony www.niceboy.eu w sekcji wsparcia. RTB Media s.r.o. niniejszym oświadcza, że typ urządzenia radiowego CHARLES i7 jest zgodny z dyrektywami: 2014/53/UE, 2014/30/UE, 2014/35/UE i 2011/65/UE. Pełna treść Deklaracji Zgodności UE jest do dyspozycji na stronie internetowej: <https://niceboy.eu/cs/podpora/prohlaseni-o-shode-mM38CtmYvX693IHvvu4CWpk3vJGrvnc>

10. Często zadawane pytania

Zainstaluj prawą szczotkę boczną w prawym dolnym otworze montażowym urządzenia, lewą szczotkę w lewym dolnym otworze montażowym, i upewnij się, że obie szczotki są prawidłowo zamontowane w swoim miejscu.

Pytanie: Co robić, gdy siła ssania jest słaba?

Odpowiedź: Najpierw sprawdź, czy pojemnik na kurz nie jest pełny oraz czy robot jest w pełni naładowany. W przypadku pustego pojemnika i w pełni naładowanego akumulatora spróbuj przełączyć robota na wyższy stopień ssania. W przypadku zanieczyszczeń trudnych do zbierania, spróbuj posprzątać w trybie sprzątania od wyznaczonego punktu.

Pytanie: Co robić, gdy moja ładowarka ma problemy z naładowaniem robota?

Odpowiedź: Przed rozpoczęciem ładowania upewnij się, że stojak ładujący jest podłączony do sieci elektrycznej i sprawdź, czy kabel elektryczny jest podłączony do stojaka ładującego.

Pytanie: Co robić, gdy robot nie może znaleźć stojaka ładującego?

Odpowiedź: Stojak ładujący powinien być umieszczony przy ścianie i powinna być zachowana wolna przestrzeń co najmniej 1 metr po każdej stronie urządzenia oraz 2 metry z przodu. Czasami wystarczy ustawić go z powrotem ręcznie.

Pytanie: Co robić, gdy pilot zdalnego sterowania nie działa?

Odpowiedź:

1. Efektywna odległość pilota do sterowania urządzeniem wynosi 5 metrów. Upewnij się, że pilot jest skierowany w urządzenie.
2. W przypadku rozładowania się baterii wymień ją na nową.
3. Upewnij się, że wyłącznik urządzenia jest włączony oraz że moc urządzenia jest wystarczająca do tego, aby zakończyć operację.
4. Proszę przetrzeć nadajnik podczerwieni pilota oraz odbiornik podczerwieni ROBOTA czystą suchą ścierką.

Pytanie: Dlaczego po zakończeniu czyszczenia urządzenie znowu ładuje się?

Odpowiedź: Czas pracy urządzenia różni się w zależności od stopnia złożoności pomieszczenia, ilości zanieczyszczeń oraz trybu sprzątania..

INFORMACJE DLA UŻYTKOWNIKÓW DOTYCZĄCA UTYLIZACJI SPRZĘTU ELEKTRYCZNEGO I ELEKTRONICZNEGO (GOSPODARSTWA DOMOWE)



Symbol widniejący na produkcie albo w dokumentacji towarzyszącej oznacza, że zużytego sprzętu elektrycznego lub elektronicznego nie wolno likwidować razem z odpadami komunalnymi. W celu należytej utylizacji sprzętu należy oddać go w wyznaczonym punkcie zbiórki, gdzie zostanie on bezpłatnie odebrany. Prawidłowa utylizacja produktu pomaga zachować cenne zasoby naturalne i wspiera procesy zapobiegania potencjalnym ujemnym skutkom wobec środowiska i zdrowia człowieka, jakie mogłyby mieć miejsce w przypadku nieprawidłowej utylizacji odpadów. Po więcej informacji należy zwrócić się do lokalnego urzędu lub najbliższego punktu zbiórki. Niewłaściwy sposób utylizacji odpadów tego rodzaju może skutkować nałożeniem kar pieniężnych zgodnie z przepisami danego kraju. Informacje dla użytkowników dotyczące utylizacji sprzętu elektrycznego i elektronicznego.

(firmy i przedsiębiorstwa)

W celu prawidłowej utylizacji sprzętu elektrycznego i elektronicznego używanego przez firmy i przedsiębiorstwa należy zwrócić się do producenta lub importera produktu. Udzieli on informacji na temat sposobów utylizacji produktu, a w zależności od daty wprowadzenia urządzenia elektrycznego do obrotu, poinformuje, na kim ciąży obowiązek finansowania utylizacji urządzenia elektrycznego. Informacje dotyczące utylizacji w pozostałych krajach, poza Unią Europejską. Powyższy symbol obowiązuje tylko w krajach Unii Europejskiej. Aby uzyskać szczegółowe informacje dotyczące utylizacji sprzętu elektrycznego i elektronicznego, należy zwrócić się do odpowiednich urzędów w Państwie kraju albo do sprzedawcy sprzęt.

Kazalo

1.Varnostni napotki
2.Varnostni ukrepi
3.Shema izdelka
4.Navodila za uporabo
 - 4.1.Polnjenje
 - 4.2.Vklop aparata
 - 4.3.Daljinsko upravljanje
 - 4.4.Valjasta krtača
 - 4.5.Rezervoar za vodo
5.Povezava z aplikacijo
6.Vzdrževanje
 - 6.1.Posoda za prah
 - 6.2.Rezervoar za vodo
 - 6.3.Stranske krtače
 - 6.4.Druga namestitvev
7.Reševanje težav
8.Seznam kompleta
9.Parametri
- 10.....Pogosto zastavljena vprašanja

1. Varnostna navodila

Pred uporabo izdelka natančno preberite navodila za uporabo in jih shranite za nadaljnjo uporabo.

- Izdelkov ne smejo uporabljati otroci, mlajši od 8 let.. Če je to potrebno, je treba to opraviti pod nadzorom skrbnika. Otrokom ne dovolite, da se na izdelku vozijo.
- Težave, ki se lahko pojavijo pri čiščenju opreme, je treba čim prej odpraviti ali popraviti.
- Pospravite napajalne kable in majhne predmete na tleh, da preprečite, da se naprava med čiščenjem zatakne.
- Robove preproge upognite na spodnjo stran preproge in preprečite, da bi se viseče zavese, prti ipd. dotikali tal.
- Na robu dvignjenega prostora je treba namestiti zaščitne pregrade, ki preprečujejo padec izdelkov.
- Pri uporabi izdelka upoštevajte navodila za uporabo. Uporabljajte samo dodatke, ki jih priporoča ali prodaja proizvajalec.
- Prepričajte se, da napajalna napetost ustreza napetosti, ki je navedena na podstavku.
- Uporabljajte samo v notranjosti. Ne uporabljajte na prostem, v poslovnih ali industrijskih prostorih.
- Uporabljajte samo originalne polnilne baterije in polnilne prikladne postaje, specifične za proizvajalca.
- Pred uporabo izdelkov se prepričajte, da sta posoda za prah in filtrirni material nameščeni.
- Uporaba izdelka v okolju z odprtimi ognjem ali lomljivimi predmeti je prepovedana.
- Izdelka ne uporabljajte pri skrajni vročini (nad 40 °C) ali skrajnem mrazu (pod 5 °C).
- Lase, oblačila, prste in druge dele telesa hranite stran od odprtih in obratovalnih delov izdelka.
- Izdelka ne uporabljajte na mokrih ali namočenih tleh.
- Izogibajte se predmetom, kot so:
 - kamni, papir.
 - Vnetljivi materiali, kot je toner za tiskalnike ali kopirne stroje.
 - Cigarete, vžigalice, pepel ali drugi predmeti, ki lahko povzročijo požar.
- Predmetov ne postavljajte na sesalni odprtino. Naprave ne uporabljajte, če je sesanje blokirano. Pri sesalni odprtini odstranite prah, vato, dlake ipd., da zagotovite nemoteno kroženje zraka v sesalni odprtini.
- Napajalni kabel uporabljajte previdno, da ga ne poškodujete. Ne uporabljajte napajalnega kabla za vlečenje ali približevanje naprave ali polnilnega stojala izdelka.
- Napajalnega kabla ne uporabljajte kot ročaj.
- Napajalnega kabla ne zapirajte v vrata.
- Napajalnega kabla ne vlecite čez ostre vogale in pregibe.
- Izdelka ne uporabljajte, če so poškodovani napajalni kabel, vtičnica ali priključna postaja.
- Izdelka ne uporabljajte, če ne deluje normalno zaradi padca, poškodbe, zunanje uporabe ali vdora vode. Da preprečite poškodbe, mora izdelek popraviti proizvajalec ali njegov poprodajni servis.
- Pred čiščenjem in vzdrževanjem izdelka izklopite stikalo izdelka.

2. Varnostni ukrepi

Prosimo, da pred uporabo sesalca preberete naslednja navodila.



1. Električni vodi in druga električna oprema, nameščena po tleh, izdelek lahko poškoduje. Pred uporabo jih ne pozabite odstraniti.



2. Reše preprog zvijte ali delajte na preprogah s kratkimi vlakni.



3. V reži, manjši od 8 cm na spodnji strani pohištva, se izdelek lahko zatakne. Če morate posesati prostor pod pohištvom, pohištvo premaknite.



4. Za varno delovanje izdelka je treba na robu stopnic postaviti zaščitno ograjo.

3. Predstavitev izdelka

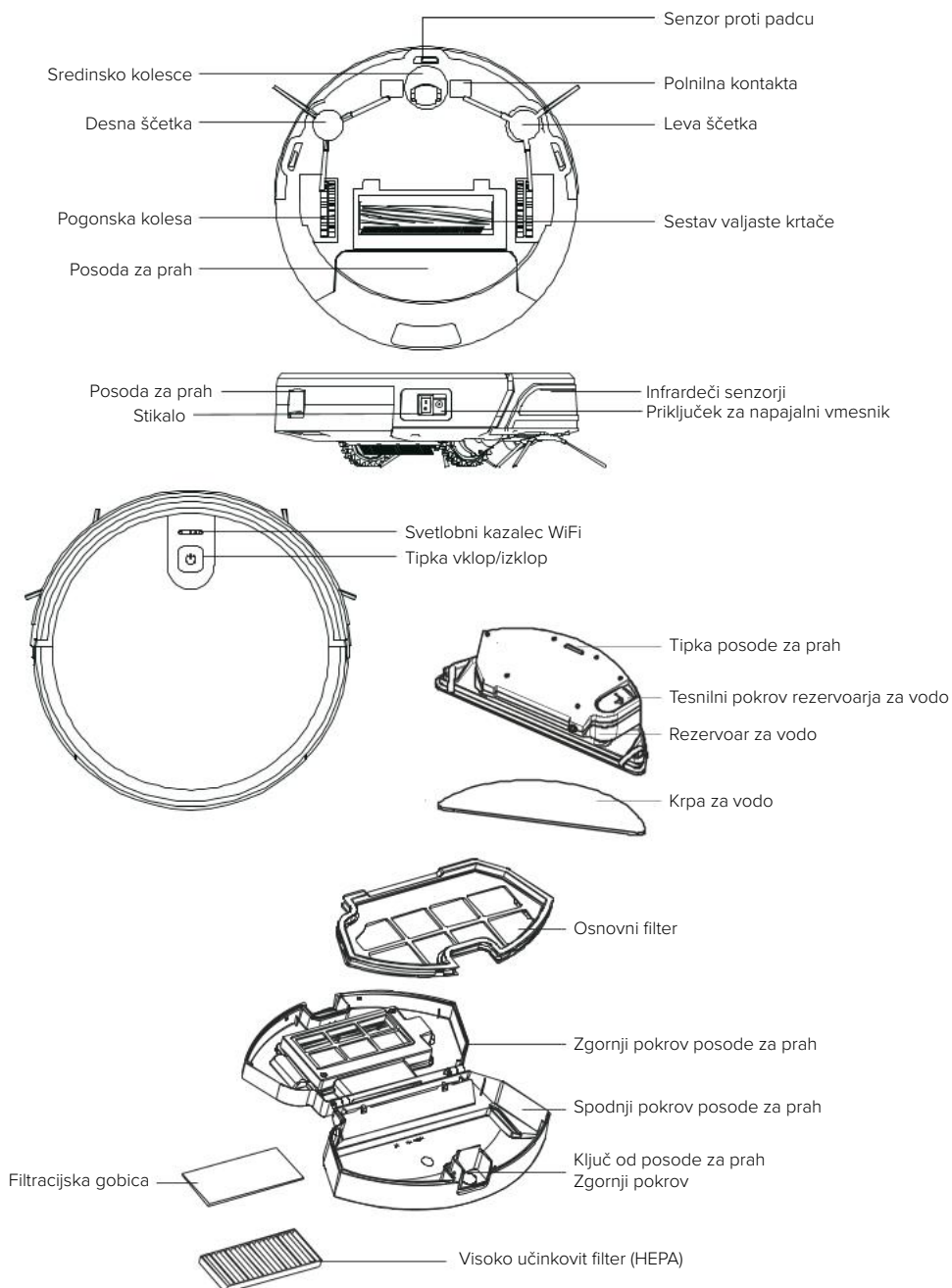

3. Predstavitev izdelka

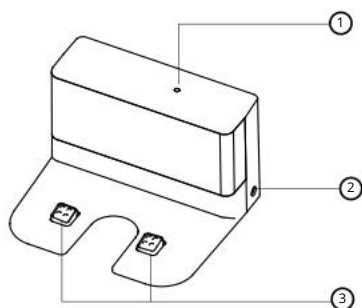
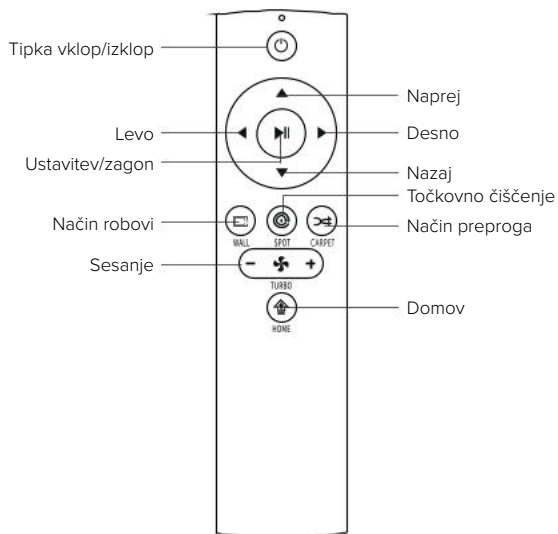

1. Led dioda
2. Polnilni vmesnik
3. Polnilna kontakta

4. Navodila za uporabo

4.1. Polnjenje

4.1.1. Vmesnik priključite na polnilno stojalo.

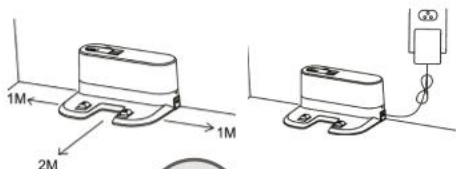

Stojalo za polnjenje postavite ravno ob steno. Ne postavljajte predmetov na levo in desno stran približno 1 m, pred sprednjo stran pa 2 m. Postaja ne sme biti nameščena na predmetih z močno odbojno površino. (zrcala)

4.1.2. Vklp aparata

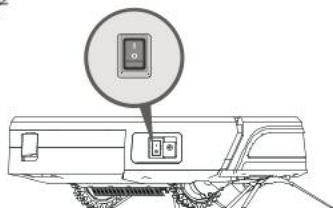

Pritisnite gumb za zagon/zaustavitev, da vklopite napravo. Priporočamo, da napravo po vsaki uporabi pustite na polnilnem stojalu, namesto da jo takoj izklopite, da zagotovite, da je popolnoma napolnjena za naslednje čiščenje.

4.1.3. Polnilna postaja



- Robota postavite na polnilno postajo.
- Robota vklopite z gumbom za vklop na vrhu naprave, robot preide v stanje pripravljenosti.
- Utripajoča rdeča kontrolna lučka pomeni, da je baterijo treba napolniti.
- Modra utripajoča lučka označuje polnjenje. Če modra lučka ne utripa več, je polnjenje končano.
- Pred prvo uporabo napravo polnite več kot 6 ur.

4.2. Upravljalnik

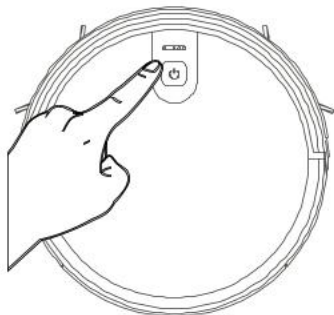

4.2.1. Upravljalnik

Sesalnik zaženite ali ustavite s pritiskom na gumb za vklop/izklop na sesalniku ali na gumb za vklop/izklop/premor na daljinskem upravljalniku. Če potrebujete izbrati drug način, preberite razdelek »Izbira načinov«.

4. Navodila za uporabo

4.2.2. Izbira načinov

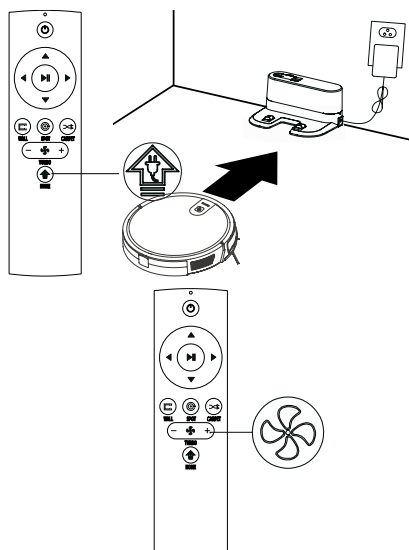
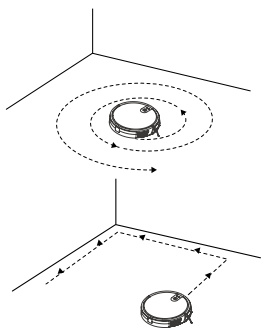
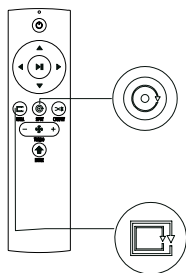

Za prilagajanje različnim terenskim razmeram in doseganje temeljitega čiščenja naprava uporablja nabor načinov čiščenja, ki jih lahko po potrebi izberete z daljinskim upravljalnikom. Daljinski upravljalnik se tako kot mobilna aplikacija lahko uporabljata za neposredno preklapljanje v katerikoli način. Preden način zaženete, se prepričajte, da zunanji obroč gumba sveti modro in da je glavna enota v stanju prebujanja. Če se glavna enota ne prebudi, na kratko pritisnite gumb za vklop, da jo prebudite.

Ⓞ Način fiksna točka

Primeren je za sesanje prostora, v katerem se nered nahaja na zgoščenih mestih. Sesanje je usmerjeno na močno umazana mesta, od koder sesalnik nadaljuje v spirali.

ⓔ Način robovi

Primeren je za čiščenje v kotih prostora. Aparat očisti po obodu fiksnega predmeta (npr. stene) in čisti nazaj k polnilnemu stojalu v skladu s traso.

Ⓢ Način domov

Med postopkom čiščenja se napravi lahko izprazni baterija. Naprava se sama vrne na polnilno postajo. Če želite napravo sami poslati na polnilno postajo, lahko pritisnete na gumb »Domov« ali dvakrat pritisnete na gumb »napajanje« na vrhu naprave, da se naprava vrne na polnilno stojalo za polnjenje.

Nastavitev moči sesanja

Pritisnite na gumb "Turbo" na daljinskem upravljalniku. S tremi načini sesanja (Močno/Standardno/Šibko). Standardni način se lahko uporablja za dnevno čiščenje, medtem ko Močan način poveča sesalno moč. Šibek način pa zmanjša hrup. Način šibkega sesanja se lahko uporablja za čiščenje lesenih tal in ploščic, standardni način za redno čiščenje v gospodinjstvu, močan način pa za čiščenje preprog.

4. Navodila za uporabo



4.3. Valjasta krtača

Za čiščenje valjaste krtače odstranite pokrov valjaste krtače, odstranite valjasto krtačo, odstranite lase, ki so na njej naviti, in ga nato očistite s čistilno krtačo.

4.4. Rezervoar za vodo

Naprava je opremljena z rezervoarjem za vodo za brisanje. Po sesanju lahko posodo za prah zamenjate s sklopom z rezervoarjem za vodo. Za čiščenje glejte razdelek »Vzdrževanje« tega priročnika. Sklopa rezervoarja za vodo ne uporabljajte na preprogi. Pri čiščenju s funkcijo krpe, robove preproge zavijte, da se preproga ne umaže s tujimi snovmi iz krpe. Pri čiščenju bodite pozorni na spolzka tla, pravočasno dodajajte vodo ali dokončajte brisanje. Ko dodajate vodo, odstranite posodo za vodo. Med polnjenjem ne pozabite odstraniti sklopa rezervoarja za vodo.

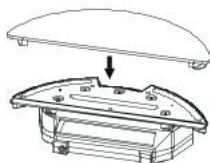
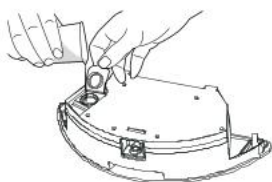

1. Dodajte vodo

Odprite rezervoar za vodo (glejte sliko) in v rezervoar nalijte zadostno količino vode.

2. Na spodnji del rezervoarja pritrдите krpo za vodo.

Zaprte pokrov dovoda in pritrдите krpo.

3. Namestite sklop rezervoarja za vodo

Pritisnite na gumb za sprostitvev posode za prah na zadnji strani glavne enote odstranite posodo za prah in jo zamenjajte s sklopom rezervoarja za vodo.

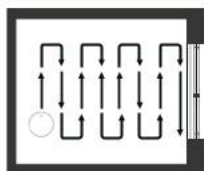
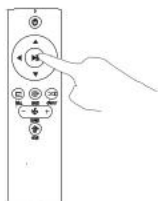

4. Brisanje

Po potrebi zaženite katerikoli način čiščenja, aparat pa bo izvedel čiščenje in brisanje.

5. Povezava z aplikacijo

1. Prenesite si aplikacijo s skeniranjem kode QR prek mobilnega telefona ali poiščite »Niceboy ION« v trgovini mobilnih aplikacij in si aplikacijo naložite. Pred uporabo te funkcije se prepričajte, da je vaš mobilni telefon povezan na Wi-Fi.
2. Odprite aplikacijo »Niceboy ION« in registrirajte nov račun oziroma uporabite obstoječi račun.
3. Po nastavitvi gesla pojdite na naslednji korak »Dodaj napravo«.
4. Kliknite na »Robotski sesalniki«
5. Kliknite na »Charles i7«.
6. Vključite gumb za napajanje ob strani aparata (1 – VKLOPLJENO; 0 – IZKLOPLJENO), kot je prikazano na sliki.
7. Ko se oglasi uvodni ton pritisnite na gumb vklop/izklop na nadzorni plošči in ga pridržite več kot 3 s, dokler se ne oglasi zvočni signal in kazalec LED za WiFi ne začne utripati.
8. Prepričajte se, da poznate ime vašega domačega WiFi, vnesite geslo za WiFi in kliknite NAPREJ (opomba: Sesalnik je mogoče povezati samo prek omrežja WiFi 2,4 GHz), kot je prikazano na sliki.
9. Prepričajte se, da LED dioda WiFi utripa, označite polje »Potrdi, da indikator hitro utripa« in po uspešnem dodajanju naprave kliknite NAPREJ za povezovanje z omrežjem in KONČAJ.
10. Povezava naprave z omrežjem WiFi lahko traja nekaj sekund ali nekaj deset sekund, odvisno od moči signala. Po uspešni povezavi naprave se prikaže vmesnik za upravljanje.

Ponastavitev WiFi: V primeru poteka časa za povezovanje ali pred povezovanjem drugega mobilnega telefona sesalnik najprej vključite in v 10 sekundah od povezave pritisnite za 5 sekund na tipko Izklopi/Vkljopi, dokler se ne oglasi zvočni signal, s tem se obstoječi telefon odstrani s seznama, sesalnik pa je nato možno povezati z WiFi omrežjem s pomočjo drugega telefona. Nato sledite navodilom zgoraj.

Aplikacija omogoča daljinsko upravljanje in uporabo naprednih funkcij robotskega sesalnika.

6. Vzdrževanje

6.1. Posoda za prah in filter



Pred čiščenjem in vzdrževanjem naprave in njenih dodatkov izklopite sesalnik in odklopite polnilno stojalo.
Odstranite posodo za prah, odprite pokrov za prah in jo očistite.

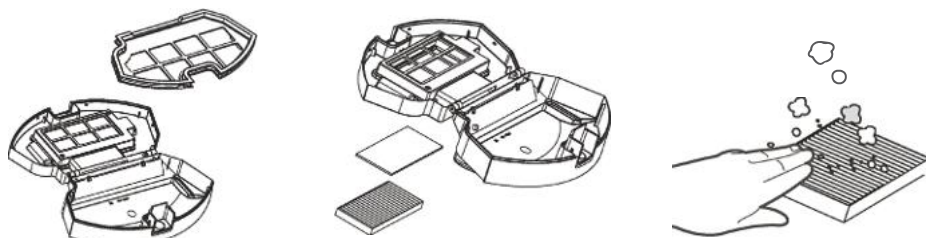

Odstranite filter za prah. Pranje HEPA filtra ni priporočljivo. Z HEPA filtrom zatresite, da odstranite prah.



Posodo za prah in osnovni filter izperite, nato pa vse temeljito posušite. Pri uporabi naj bo posoda suha.

6. Vzdrževanje

6.2. Rezervoar za vodo

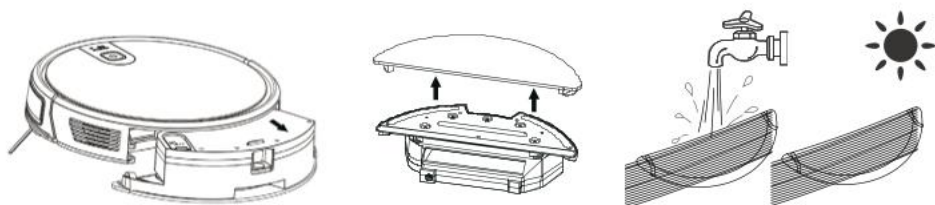

Čiščenje krpe za vodo

- Odstranitev: Ko je brisanje končano, odstranite rezervoar za vodo in odstranite krpo
- Vzdrževanje: Krpo za vodo izperite in posušite

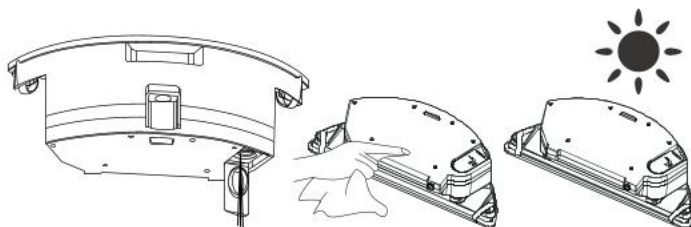

Čiščenje rezervoarja za vodo

- Odstranitev: Ko je brisanje tal končano, odstranite rezervoar za vodo, odstranite vodoprepustno krpo in preostalo vodo izlijte iz rezervoarja za vodo.
- Vzdrževanje: Rezervoar posušite in pustite, da se posuši zunaj sesalnika.

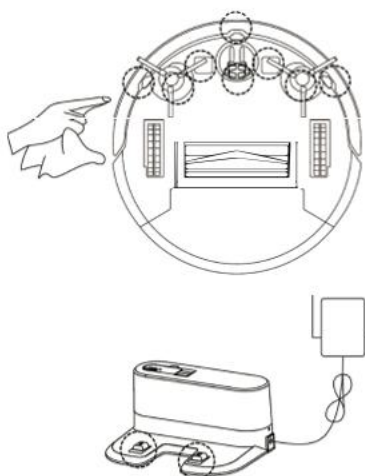

6.3. Stranske ščetke

Čiščenje stranskih ščetk

Stranske ščetke odstranite in jih obrišite s čisto krpo.

6.4. Ostali deli

V primeru neobičajnega premikanja sesalnika očistite s sredinskega kolesa dlake in drugo umazanijo. Očistite senzor, da zagotovite njegovo občutljivost. Za čiščenje polnilnih elektrod uporabite suho krpo.

7. Reševanje težav

Vzrok težave	Svetloba prikazovalnika	Vsebina aplikacije	Rešitev
Stranska krtača	Rdeča lučka sveti	Preverite, ali sta je stranski krtači zaskočili.	Očistite stransko krtačo
Okvara ventilatorja	Rdeča lučka sveti	Napaka hlajenja motorja	Pred uporabo počakajte eno uro
Valjasta krtača	Rdeča lučka sveti	Preverite, ali sta je stranski krtači pravilno nameščeni	Preverite, ali je valjasta krtača nameščena na pravilnem mestu
Znotraj ni posode za prah	Rdeča lučka sveti	Preverite, ali je pravilno nameščena posoda za prah	Preverite, ali je posoda za prah nameščena na svojem mestu
Napaka zaznavanja tal	Rdeča lučka utripa	Preverite, prosim, ali so kolesca na tleh	Očistite talni senzor in prepričajte se, da nisem da nisem dvignjen.
Brez napake	Rdeča lučka utripa	Pomagajte mi, prosim, zataknil sem se	Odpeljite me, na prosto mesto
Izpraznjena baterija	Rdeča lučka utripa	Baterija je izpraznjena, prosim, napolnite mi jo	Sesalnik premestite ročno nazaj na polnilno postajo
Neppravilno polnjenje	Rdeča lučka utripa	Prosim, za polnjenje vklopite stikalo napajanja	Prosim, vklopite stikalo za polnjenje
Okvara žiroskopov	Rdeča lučka utripa	Napaka navigacije, prosim, ponastavite me	Znova vklopite stikalo

8. Seznam kompleta

1. Robotski sesalnik
2. Polnilna enota
3. Daljinski upravljalnik
4. Polnilni vmesnik
5. Stranske ščetke 4x
6. HEPA filter 2x
7. Čistilna krtača
8. Magnetni trak
9. Rezervoar za vodo
10. Navodila za uporabo



1



2

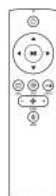

3



4



5



6



7



8

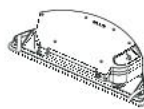

9



10

9. Parametri

Model izdelka	Charles i7
Vhod	DC 14.8 V
Moč	30 W
Zmogljivost akumulatorja	DC 14.8 V Li-ion 2600 mAh
Prostornina posode za prah	0.6 l
Čas čiščenja	120 min
Čas polnjenja	300 min
Baterija	DC 3 V (AAA)
Način daljinskega upravljanja:	Infrardeče
Razdalja oddajanja in sprejema	<5 M
Wi-Fi	2.4 – 2.5 GHz; 5.15-5.875 GHz; 5.925 GHz-7.125 GHz
Vhod	100–240 V/50–60 Hz
Izhod	19 V/0.6 A

Pred prvo uporabo daljinskega upravljalnika vstavite 2 bateriji AAA. Prepričajte se, da sta pozitivni in negativni pol baterije usmerjena v pravilno smer, kot je prikazano v prostoru za baterije.

Baterija ali akumulator, ki je lahko priložen izdelku, ima življenjsko dobo šest mesecev, ker je potrošni material. Nepravilno ravnanje (dolgotrajno polnjenje, kratek stik, zlom zaradi drugega predmeta itd.) lahko povzroči na primer požare, pregrevanje ali puščanje baterije.

V primeru radijske opreme, ki namerno oddaja radijske valove, morajo navodila in varnostne informacije vključevati informacije o vseh frekvenčnih pasovih, v katerih radijska oprema deluje, in največji radiofrekvenčni moči, oddani v frekvenčnem pasu, v katerem deluje radijska oprema.

Navodila za prenos v elektronski obliki najdete na www.niceboy.eu v sekciji pomoč. RTB Media s.r.o. s tem izjavlja, da je radijska naprava CHARLES i7 v skladu z direktivami 2014/53 / EU, 2014/30 / EU, 2014/35 / EU in 2011/65 / EU. Celotno besedilo izjave EU o skladnosti je na voljo na naslednjih spletnih straneh:
<https://niceboy.eu/cs/podpora/prohlaseni-o-shode-mM38CtmYvX693IHvvu4CWpk3vJGrvnc>

10. Pogosto zastavljena vprašanja

Desno stransko ščetko namestite v desno spodnjo montažno odprtino aparata, levo ščetko v levo spodnjo montažno odprtino aparata in se prepričajte, da sta obe ščetki na svojem mestu.

- Vprašanje:** Kaj pa, če je moč sesanja šibka?
Odgovor: Najprej preverite, ali ni posoda za prah polna in ali je robot popolnoma napolnjen. Če je posoda prazna in baterija je popolnoma napolnjena, lahko poskusite sesalnik preklpiti na močnejši način sesanja. Umazanijo, ki jo je težko zbrati, poskusite očistiti v načinu točkovnega čiščenja.
- Vprašanje:** Kaj, če ima moj polnilnik težave pri polnjenju robota?
Odgovor: Pred polnjenjem se prepričajte, da ste polnilno stojalo priključili na električno omrežje in se prepričajte, da je napajalni kabel priključen v polnilno stojalo.
- Vprašanje:** Kaj pa, če robot ne najde polnilnega stojala?
Odgovor: Polnilno stojalo naj bo nameščeno ob steni z najmanj 1 meter prostega prostora na vsaki strani in 2 metra spredaj. Včasih ga zadostuje postaviti nazaj ročno.
- Vprašanje:** Kaj naj storim, če daljinski upravljalnik ne deluje?
Odgovor:
1. Daljinski upravljalnik ima učinkovito razdaljo upravljanja 5 metrov. Prepričajte se, da je daljinski upravljalnik usmerjen proti enoti.
2. Če se baterija izprazni, jo zamenjajte z novo.
3. Prepričajte se, da je stikalo aparata za vklop vklopljeno in ima dovolj moči za dokončanje operacije.
4. S čisto, suho krpo obrišite infrardeči oddajnik daljinskega upravljalnika in infrardeči sprejemnik SESALNIKA.
- Vprašanje:** Zakaj se naprava po čiščenju ponovno polni?
Odgovor: Delovni čas aparata se razlikuje glede na zahtevnost prostora, količino umazanja in način čiščenja.

INFORMACIJE ZA UPORABNIKE GLEDE ODSTRANJEVANJA ELEKTRIČNE IN ELEKTRONSKE OPREME (GOSPODINJSTVA)

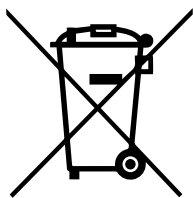

Simbol, naveden na izdelku ali v spremni dokumentaciji, pomeni, da se rabljenih električnih ali elektronskih izdelkov ne sme odstranjevati skupaj z gospodinjskimi odpadki. Za pravilno odstranjevanje izdelka ga oddajte na določenih zbirnih mestih, kjer bo brezplačno sprejet. Pravilno odstranjevanje izdelka pomaga ohraniti dragocene naravne vire in pomaga pri preprečevanju morebitnih negativnih vplivov na okolje in človekovo zdravje, kar bi lahko bile posledice nepravilnega odstranjevanja odpadkov. Za podrobne informacije se obrnite na lokalne oblasti ali najbližje zbirno mesto. Pri nepravilnem odstranjevanju te vrste odpadkov se v skladu z nacionalnimi predpisi naložijo globe. Informacije za uporabnike glede odstranjevanja električne in elektronske opreme.

(Podjetniška in poslovna uporaba)

Za pravilno odstranjevanje električne in elektronske opreme za podjetniško in poslovno uporabo se obrnite na proizvajalca ali uvoznika izdelka. Ta vam posreduje informacije o načinih odstranjevanja izdelka in vam v odvisnosti od datuma, ko je bila električna oprema dana na trg, sporoči, kdo je dolžen financirati odstranjevanje električne naprave. Informacije za odstranjevanje v drugih državah zunaj Evropske unije. Zgoraj navedeni simbol velja samo v državah Evropske unije. Za pravilno odstranjevanje električne in elektronske opreme zahtevajte podrobne informacije

Cuprins

1. Instrucțiuni de siguranță
2. Măsuri de siguranță
3. Schema robotului de aspirare
4. Instrucțiuni de utilizare
 - 4.1. Încărcare
 - 4.2. Pornirea robotului
 - 4.3. Telecomanda
 - 4.4. Peria cilindrică
 - 4.5. Rezervorul de apă
5. Conectarea la aplicația mobilă
6. Întreținerea
 - 6.1. Containerul de praf
 - 6.2. Rezervorul pentru apă
 - 6.3. Periile laterale
 - 6.4. Restul de montaj
7. Rezolvarea problemelor
8. Lista de ambalare
9. Parametrii
10. Înrebări frecvente

1. Instrucțiuni de siguranță

Înainte de a utiliza produsul, citiți cu atenție manualul de utilizare și păstrați-l pentru o eventuală nevoie mai târziu.

- Produsele nu pot fi folosite de copiii sub 8 ani. În cazul în care acesta e necesar, pot folosi acesta doar sub supravegherea unui matur. Nu permiteți copiilor să se suie pe produs.
- Problemele care pot apărea la curățarea robotului trebuie înlăturate sau reparate cât mai curând posibil.
- Îndepărtați cablurile electrice și obiectele mici de pe podea pentru a preveni blocarea dispozitivului în timpul aspirării.
- Îndoiiți marginea covorului pentru a împiedica ca perdeaua sau fața de masă să atingă podeaua.
- Instalați mantinele de protecție la marginea zonei ridicate pentru a preveni căderea robotului.
- Urmați instrucțiunile de utilizare când utilizați produsul. Utilizați numai accesoriile recomandate sau vândute de producător.
- Asigurați-vă că tensiunea de alimentare corespunde tensiunii indicate pe bază.
- Utilizați numai în interior. Nu utilizați în aer liber, spații comerciale sau industriale.
- Utilizați numai baterii reîncărcabile și stații de încărcare originale specifice producătorului.
- Înainte de a utiliza produsele, asigurați-vă că containerul de praf și materialele de filtrare sunt instalate.
- Este interzisă utilizarea produsului într-un mediu cu flăcări deschise sau obiecte fragile.
- Nu utilizați produsul în condiții de căldură extremă (peste 40°C) sau la frig extrem (sub 5 °C).
- Nu expuneți părul, îmbrăcămintea, degetele și alte părți ale corpului departe de părțile cu deschidere și de operare ale produsului.
- Nu utilizați produsul pe o suprafață umedă sau îmbibată cu apă.
- La aspirare evitați obiecte precum:
 - pietre, hârtie.
 - materiale inflamabile, cum ar fi tonerul pentru imprimante sau copiatoare.
 - țigări, chibrituri, cenușă sau alte obiecte care pot provoca incendiu.
- Nu așezați obiecte la orificiul de evacuare a robotului. Nu utilizați dispozitivul dacă partea de aspirare este blocat. La orificiul de aspirație, îndepărtați praful, vata, părul etc. pentru a asigura o circulație ușoară a aerului în orificiul de aspirație.
- Utilizați cablul de alimentare cu grijă pentru a evita deteriorarea acestuia. Nu utilizați cablul de alimentare pentru a trage robotul sau suportul de încărcare al său.
- Nu utilizați cablul de alimentare ca mâner.
- Nu deteriorați cablul de alimentare cu ușa.
- Nu trageți de cablul de alimentare prin colțuri ascuțite și pliuri.
- Nu utilizați produsul dacă cablul de alimentare, priza sau stația de încărcare sunt deteriorate.
- Nu utilizați produsul dacă nu funcționează corespunzător din cauza căderii, deteriorării, utilizării în aer liber sau pătrunderii apei. Pentru a preveni rănirea, produsul trebuie reparat de producător sau de serviciul său post-vânzare.
- Oprii din buton robotul înainte de curățarea și întreținerea lui.

2. Mărusi de siguranță

Vă rugăm citiți următoarele instrucțiuni înainte de a utiliza produsul.



1. Cablurile de alimentare sau alte obiecte aflate pe podea pot lega sau opri robotul. Îndepărtați-le înainte de folosire.



2. Ascundeți franjurile de la covoare sau asigurați-vă că robotul nu aspiră covoarele ușoare.



3. Un spațiu mai mic de 8 cm pe partea inferioară a mobilierului poate prinde produsul. Dacă trebuie să aspiраți spațiul de sub mobilier, mutați mobila.



4. Protecția la balustrade trebuie amplasată pe margine pentru a asigura funcționarea dispozitivului.

3. Prezentarea produsului

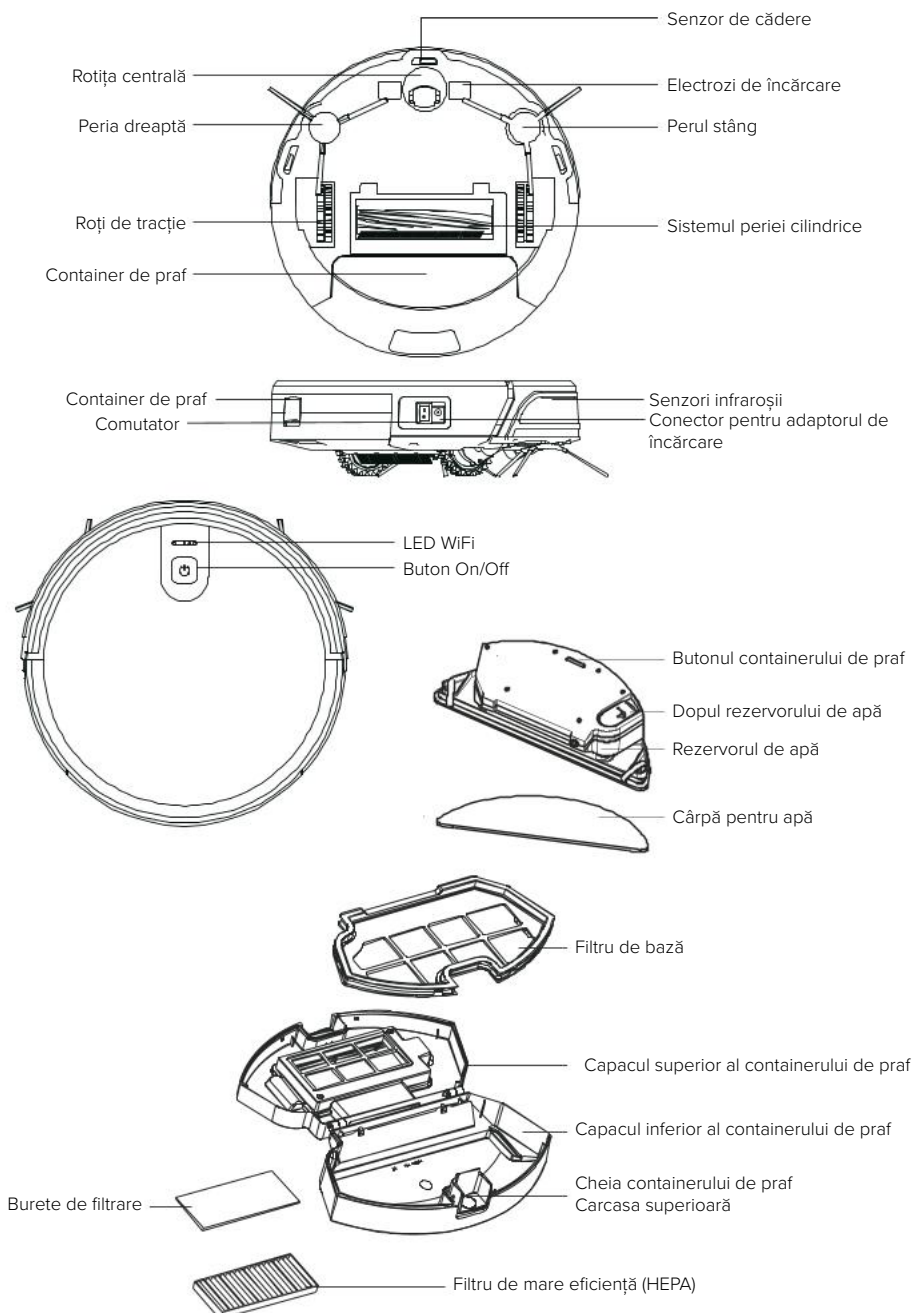

3. Prezentarea produsului

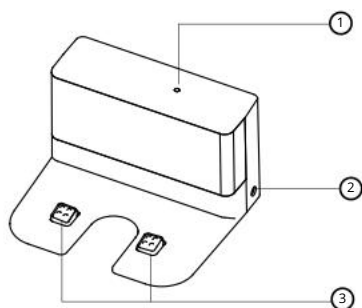
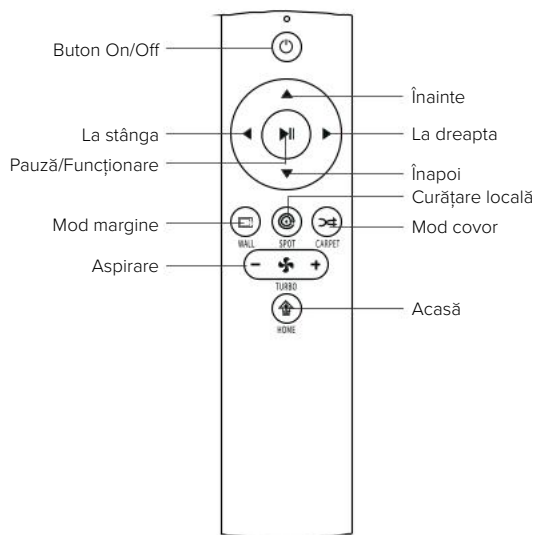

1. Indicator LED
2. Interfața dealimentare
3. Electrodele de alimentare

4. Instrucțiuni de folosire

4.1. Încărcarea

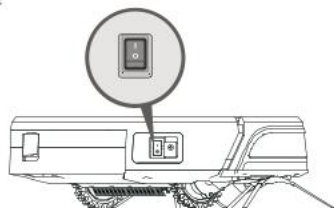
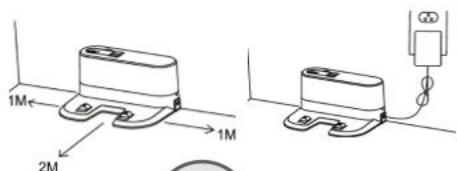

4.1.1. Conectați adaptorul la stația de încărcare.

Așezați stația de alimentare pe o suprafață dreaptă cu spatele la perete și îndepărtați orice obstacole din jurul stației de alimentare la aproximativ 1 metru lățime și 2 metri în fața stației de alimentare. Stația nu ar trebui să fie amplasată pe obiecte cu o suprafață reflectorizantă puternică. (oglinzi)

4.1.2. Pornire

Apăsăți butonul de pornire/pauză pentru a porni dispozitivul. Vă recomandăm să lăsați dispozitivul în suportul de încărcare după fiecare utilizare în loc să îl opriți imediat pentru a vă asigura că este complet încărcat pentru următoarea aspirare.

4.1.3. Stația de alimentare

- Așezați robotul în baza de încărcare.
- Porniți robotul folosind butonul de pornire din partea de sus a dispozitivului, robotul intră în modul de așteptare.
- Lumina roșie intermitentă indică faptul că bateria trebuie încărcată.
- O lumină albastră intermitentă indică încărcarea. Dacă lumina albastră nu mai clipește, încărcarea este completă.
- Încărcați dispozitivul mai mult de 6 ore înainte de a-l folosi pentru prima dată.

4.2. Telecomanda

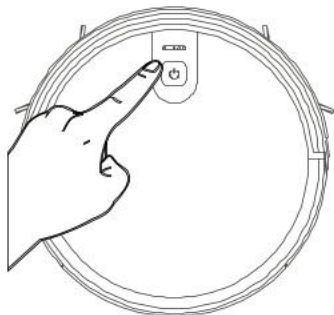

4.2.1. Telecomanda

Porniți sau opriți aspiratorul apăsând butonul de pornire/oprire de pe aspirator sau butoanele pornit/oprit/pauză de pe telecomandă. Dacă trebuie să selectați un alt mod, citiți secțiunea „Selectarea modului”.

4. Instrucțiuni de folosire

4.2.2. Încărcarea

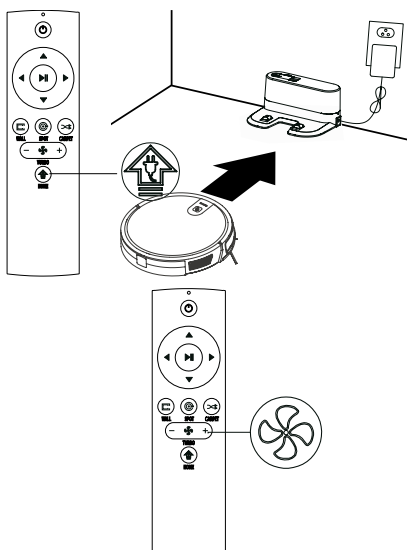
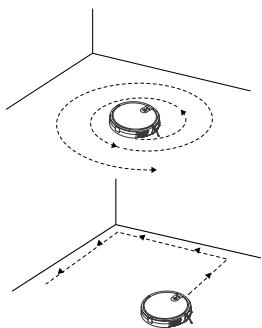
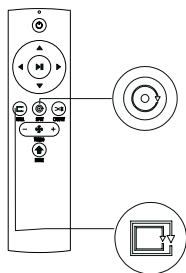

Pentru a se adapta la diferite condiții de teren și pentru a obține o curățare în amănunt, dispozitivul folosește un set de moduri de curățare care pot fi selectate folosind telecomanda, după cum aveți nevoie. Telecomanda poate fi folosită pentru a comuta direct la orice mod, precum și la aplicații mobile. Înainte de a porni modul, asigurați-vă că inelul exterior al butonului se aprinde albastru și că unitatea principală este în modul standby. Dacă unitatea principală nu se trezește, apăsați scurt butonul de pornire pentru a o trezi.

Ⓞ Modul Curățenie locală

Este potrivit pentru aspirarea locurilor în care mizeria este concentrată. Aspirarea este localizată în zonele foarte murdare, de unde aspiratorul continuă să se miște în spirală.

Ⓟ Modul Margine

Este potrivit pentru curățarea în colțurile camerei. Aparatul aspiră în jurul perimetrului unui obiect solid (de exemplu un perete) și aspiră spre drumul de întoarcere spre suportul de încărcare.

Ⓢ Modul Acasă

În timpul procesului de aspirare, robotul se poate descărca. Dispozitivul revine la stația de încărcare. Dacă doriți să trimiteți singur dispozitivul la stația de încărcare, puteți apăsa butonul „Acasă” sau apăsați butonul „pornire” din partea superioară a dispozitivului de două ori pentru a readuce dispozitivul la suportul de încărcare pentru alimentare.

Setarea puterii de aspirare

Apăsați butonul „Turbo” de pe telecomandă cu cele trei moduri de aspirare: Puternic / Standard / Slab. Modul Standard poate fi folosit pentru curățarea zilnică, în timp ce modul Puternic crește puterea de aspirație, iar modul slab reduce zgomotul. Modul de aspirație Slab poate fi folosit pentru curățarea podelelor și a gresiei, modul Standard pentru aspirarea obișnuită a gospodăriei, în timp ce modul Puternic poate fi folosit pentru curățarea covoarelor.

4. Instrucțiuni de folosire

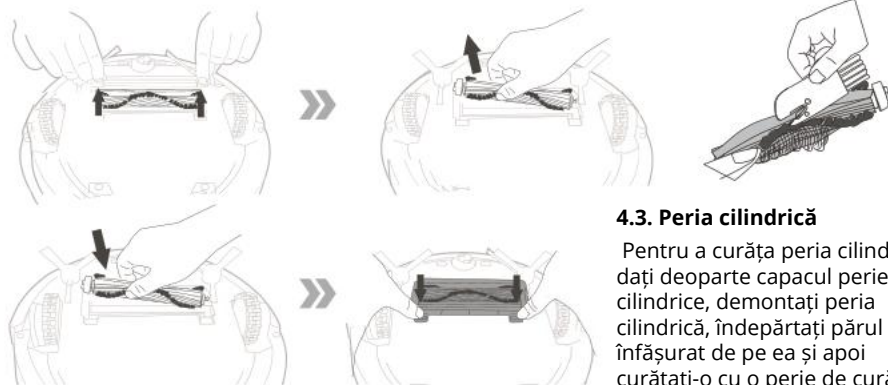

4.3. Peria cilindrică

Pentru a curăța peria cilindrică, dați deoparte capacul periei cilindrice, demontați peria cilindrică, îndepărtați părul înfășurat de pe ea și apoi curățați-o cu o perie de curățare.

4.4. Rezervorul cu apă

Aparatul este echipat cu un rezervor de apă pentru ștergere. După aspirare, cutia de praf poate fi înlocuită cu sistemul cu rezervor de apă. Consultați secțiunea „Întreținere” a acestui manual pentru a afla cum se curăță. Nu folosiți sistemul cu rezervorul de apă pe covor. Când folosiți funcția cârpă, îndoiți marginile covoarelor pentru a preveni murdărirea covorului cu mizeria de pe cârpă. Când ștergeți, acordați atenție podelelor alunecoase, adăugați apă când este nevoie sau terminați de șters. Scoateți recipientul cu apă când adăugați apă. La încărcarea scoateți rezervorul de apă din robot. La încărcare nu uitați să înlăturați rezervorul de apă.

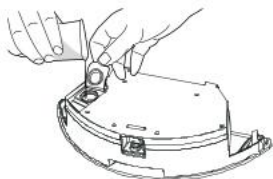

1. Adăugați apă

Deschideți rezervorul cu apă (vezi imaginea) și adăugați o cantitate de apă îndestulatoare în rezervor.

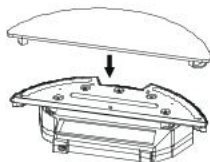

2. Fixați cârpa de apă sub capac.

Închideți carcasa și fixați cârpa.



3. Instalați sistemul de curățare umedă

Apăsăți butonul de eliberare a cutiei de praf în spatele unității principale, scoateți cutia de praf și înlocuiți-o cu sistemul rezervorului de apă.

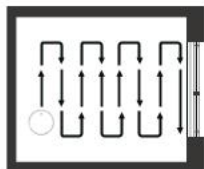
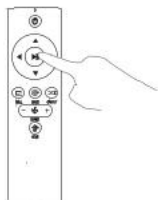

4. Ștergere

Porniți orice mod de curățare după cum este necesar și robotul va efectua aspirarea și ștergerea.

5. Conectarea la aplicație

1. Descărcați aplicația scanând codul QR cu telefonul mobil sau căutați „Niceboy ION” pe marketplace în mobil și descărcați-o aplicația. Înainte de a utiliza această funcție, asigurați-vă că telefonul dvs. mobil este conectat la Wi-Fi.
2. Deschideți aplicația „Niceboy ION” și creați un cont nou sau utilizați unul existent.
3. După setarea parolei, treceți la pasul următor „Adăugați un dispozitiv”.
4. Selectați și faceți clic pe „Electrocasnice mici”.
5. Selectați și faceți clic pe „Niceboy ION Charles i7”
6. Porniți butonul de alimentare de pe partea laterală a mașinii (1 - pornit; 0 - oprit) așa cum se arată.
7. După tonul de pornire, apăsați și mențineți apăsat butonul Start / Stop de pe panou mai mult de 5 secunde până când se aude un bip și LED-ul WiFi clipește.
8. Asigurați-vă că știți numele WiFi-ului de acasă, introduceți parola WiFi și faceți clic pe butonul NEXT (notă: doar WiFi 2.4G este disponibil), așa cum se arată.
9. Asigurați-vă că LED-ul WiFi clipește, bifați „Confirmați clipirea rapidă” și faceți clic pe Următorul pentru a vă conecta la rețea și a finalizați după adăugarea cu succes a dispozitivului.
10. Conectarea dispozitivului la o rețea WiFi poate dura câteva zeci de secunde, în funcție de puterea semnalului. După ce dispozitivul este conectat cu succes, este afișată interfața de control.

Resetare WiFi: Dacă timpul de conectare expiră sau înainte ca un alt telefon mobil să fie conectat, porniți mai întâi dispozitivul și în decurs de 10 secunde de la conectare apăsați și țineți apăsat butonul Start / Stop timp de 5 secunde până când sunetul sonor, apoi reconectați-l la rețeaua WiFi. După setarea parolei, treceți la pasul următor „Adăugați un dispozitiv”

Aplicația oferă controlul de la distanță și utilizarea funcții avansate ale aspiratorului robotizat.

6. Întreținerea

6.1. Containerul de praf și filtrul



Înainte de curățarea și întreținerea dispozitivului și a accesoriilor acestuia, opriți aspiratorul și deconectați-l de la suportul de încărcare. Scoateți containerul de praf, deschideți capacul de praf și curățați-l.

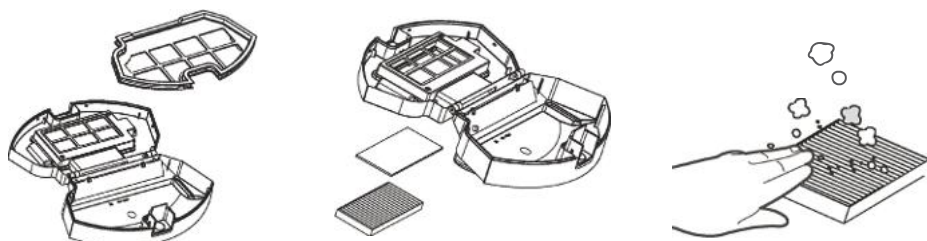

Demontați filtrul de praf. Filtrul HEPA se poate spăla cu apă și înainte de spălare îl puteți scutura de praf.



Clătiți containerul de praf și filtrul principal, apoi uscați totul cu grijă. La folosire carcasa trebuie să fie uscată.

6. Întreținerea

6.2. Rezervorul de apă

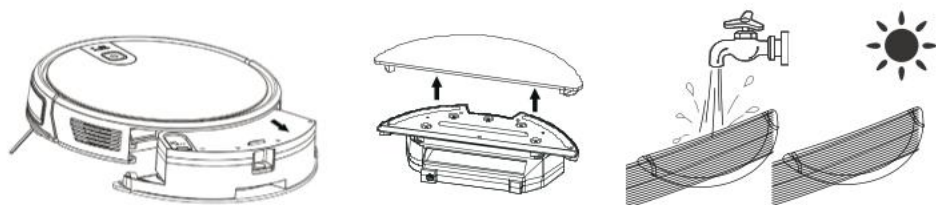

Curățarea cârpei de apă

- Demontare: După ștergere, scoateți rezervorul de apă și îndepărtați cârpa
- Întreținere: Clătiți și uscați cârpa de apă

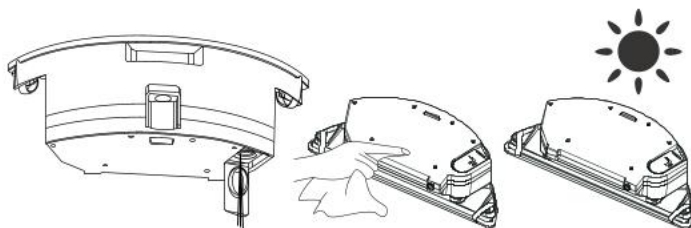

Curățarea rezervorului de apă

- Demontare: După ștergerea podelei, scoateți rezervorul de apă, îndepărtați cârpa prin care trece apa și vărsați apa rămasă din rezervorul de apă.
- Întreținere: Uscați rezervorul și lăsați-l să se usuce în afara aspiratorului.

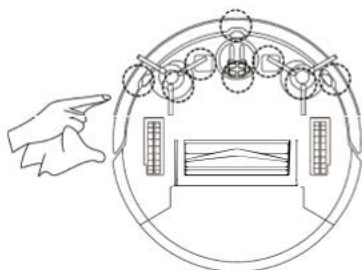

6.3. Periile laterale

Curățarea

Demontați periile laterale și ștergeți-le cu o cârpă curată.

6.4. Restul pieselor

În cazul mișcării anormale a aspiratorului, curățați roata principală de păr și alte mizerii. Curățați senzorul pentru a asigura sensibilitatea acestuia. Utilizați o cârpă uscată pentru a curăța electrozii de încărcare.

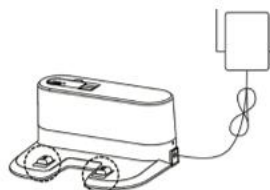

7. Rezolvarea problemelor

Motivul problemei	Luminează afișaj	Cuprins aplicație	Rezolvare
Peria laterală	Luminează lumina roșie	Controlați dacă nu sunt blocate periile laterale	Curățați periile laterale
Ventilator defect	Luminează lumina roșie	Defect răcire motor	Înainte de folosire așteptați o oră.
Peria cilindrică	Luminează lumina roșie	Verificați dacă sunt periile cilindrice montate corect.	Verificați dacă peria cilindrică este montată la locul său.
Nu este montat containerul de praf	Luminează lumina roșie	Verificați dacă containerul de praf este montat corect.	Verificați dacă containerul de praf este montat la locul său.
Defect detecție podea	Luminează intermitent lumina roșie	Verificați dacă roțile sunt pe podea.	Curățați senzorul de podea și verificați dacă nu sunt suspendat.
Defect exterior	Luminează intermitent lumina roșie	Vă rog ajutați-mă, m-am blocat.	Vă rog puneți-mă în spațiu liber.
Baterie descărcată	Luminează intermitent lumina roșie	Bateria este descărcată, vă rog, încărcați-o	Mutați manual aspiratorul la stația de încărcare.
Alimentare incorectă	Luminează intermitent lumina roșie	Vă rog aprindeți butonul de încărcare.	Vă rog aprindeți butonul de încărcare.
Defect giroscop	Luminează intermitent lumina roșie	Defect de navigare, reporniți-mă	Aprindeți din nou butonul de pornire.

8. Conținutul ambalajului

1. Aspirator robot
2. Stația de încărcare
3. Telecomanda
4. Adaptor de alimentare
5. Perii laterale 4 ×
6. Filtru HEPA 2 ×
7. Perie de curățare
8. Bandă magnetică
9. Rezervor de apă
10. Instrucțiuni de utilizare



1



2



3



4



5



6



7



8

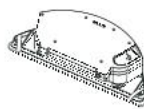

9



10

9. Parametri

Modelul	Charles i7
Intrare	DC 14.8 V
Putere	30 W
Capacitatea bateriei	DC 14.8 V Li-ion 2600 mAh
Volumul containerului de praf	0.6 l
Timp de aspirare	120 min
Timp de încărcare	300 min
Bateria	DC 3 V (AAA)
Tip telecomandă	Infraroșu
Distanța de emisie / recepție	<5 M
Wi-Fi	2.4 – 2.5 GHz; 5.15-5.875 GHz; 5.925 GHz-7.125 GHz
Intrare	100–240 V/50–60 Hz
Ieșire	19 V/0.6 A

Introduceți 2 baterii AAA înainte de a utiliza telecomanda pentru prima dată. Asigurați-vă că polul pozitiv și negativ este îndreptat în direcția corectă, așa cum este indicată în spațiul bateriilor.

Bateria sau acumulatorul care poate fi inclus cu produsul are o durată de viață de șase luni deoarece este un articol consumabil. Manevrarea necorespunzătoare (încărcare prelungită, scurtcircuit, ruperea de către un alt obiect etc.) poate duce la incendii, supraîncălzire sau scurgerea bateriei, de exemplu.

În cazul unui echipament radio care transmite în mod intenționat unde radio, instrucțiunile și informațiile de siguranță includ informații despre toate benzile de frecvență în care funcționează echipamentul radio și puterea maximă de frecvență radio transmisă în banda de frecvență în care funcționează echipamentul radio.

Puteți descărca manualul în format electronic pe www.niceboy.eu la secțiunea de asistență. Prin aceasta RTB Media s.r.o. declară că tipul de echipament radio CHARLES i7 este în conformitate cu Directiva 2014/53 / UE, 2014/30 / UE, 2014/35 / UE și 2011/65 / UE. Textul integral al declarației de conformitate UE este disponibil pe următoarele site-uri web: <https://niceboy.eu/cs/podpora/prohlaseni-o-shode-mM38CtmYvX693IHvvu4CWpk3vJGrvnc>

10. Întrebări frecvente

Instalați peria laterală în orificiul inferior drept, peria stângă în orificiul inferior stâng al aspiratorului și asigurați-vă că ambele perii sunt fixate la locul lor.

Întrebare: Ce se întâmplă dacă puterea de aspirare este slabă?

Răspuns: Verificați mai întâi dacă containerul de praf nu este plin și dacă robotul are bateria încărcată complet. Dacă cutia este goală și bateria este încărcată complet, puteți încerca să comutați aspiratorul la un mod de aspirație mai mare. Pentru murdăria care este dificil de strâns, încercați să curățați în modul de Curățenie locală.

Întrebare: Ce se întâmplă dacă stația de încărcare are probleme la încărcarea robotului?

Răspuns: Înainte de încărcare, asigurați-vă că ați conectat stația de alimentare la rețea și asigurați-vă dacă, cablul electric este conectat la stația de încărcare.

Întrebare: Ce se întâmplă dacă robotul nu găsește suportul de încărcare?

Răspuns: Suportul de încărcare trebuie așezat pe un perete cu un spațiu liber de cel puțin 1 metru pe fiecare parte și 2 metri în față. Uneori trebuie să-l puneți înapoi manual.

Întrebare: Ce ar trebui să fac dacă telecomanda nu funcționează?

Răspuns:

1. Telecomanda are o distanță efectivă de control de 5 metri. Asigurați-vă că telecomanda este îndreptată spre aspirator.
2. Dacă bateria se descarcă, înlocuiți-o cu una nouă.
3. Asigurați-vă că robotul este pornit și că are suficientă putere pentru a finaliza operația.
4. Vă rugăm să ștergeți transmițătorul infraroșu al telecomenzii și receptorul infraroșu al ASPIRATORULUI cu o cârpă curată și uscată.

Întrebare: De ce robotul se încarcă din nou după aspirare?

Răspuns: Timpul de funcționare al robotului variază în funcție de complexitatea încăperii, de cantitatea de murdărie și de modul de curățare.

INFORMAȚII PENTRU UTILIZATORI PRIVIND ELIMINAREA ECHIPAMENTELOR ELECTRICE ȘI ELECTRONICE (PERSOANE FIZICE)



Simbolul de pe produs sau din documentația însoțitoare înseamnă că produsele electrice și electronice uzate nu trebuie aruncate împreună cu celelalte deșeuri menajere. Pentru a arunca produsul în mod corespunzător, vă rugăm să-l returnați la punctele de colectare desemnate, unde va fi acceptat gratuit. Asigurându-vă că acest produs este eliminat corect, veți contribui la prevenirea potențialelor consecințe negative asupra mediului și sănătății umane, care altfel ar putea fi cauzate de manipularea necorespunzătoare a deșeurilor a acestui produs. Contactați autoritatea locală sau cel mai apropiat punct de colectare pentru mai multe detalii. Se pot aplica sancțiuni pentru eliminarea incorectă a acestor deșeuri în conformitate cu reglementările naționale. Informații pentru utilizatori cu privire la eliminarea echipamentelor electrice și electronice.

(folosirea în firme sau corporații)

Contactați producătorul sau importatorul acestui produs pentru eliminarea corectă a echipamentelor electrice și electronice pentru uz comercial și comercial. Acesta vă va oferi informații despre cum să eliminați produsul și, în funcție de data la care echipamentul electric este introdus pe piață, vă va spune care are obligația sa finanțeze casarea acestui echipament electric. Informații pentru eliminarea în alte țări din afara Uniunii Europene. Simbolul de mai sus este valabil numai în țările Uniunii Europene.

Pentru eliminarea corectă a echipamentelor electrice și electronice, solicitați informații detaliate de la autoritățile dumneavoastră sau de la distribuitorul de echipamente.

Содержание

1.Указания по технике безопасности
2.Меры предосторожности
3.Схема устройства
4.Инструкция по эксплуатации
 - 4.1.Подзарядка
 - 4.2.Включение устройства
 - 4.3.Пульт дистанционного управления
 - 4.4.Роликовая щетка
 - 4.5.Резервуар для воды
5.Подключение к мобильному приложению
6.Регулярный уход
 - 6.1.Мусоросборник
 - 6.2.Резервуар для воды
 - 6.3.Боковые щетки
 - 6.4.Прочие детали
7.Устранение неисправностей
8.Комплект поставки
9.Характеристики
- 10..... Часто задаваемые вопросы

1. Указания по технике безопасности

Перед использованием устройства внимательно прочтите данное руководство по эксплуатации и сохраните его для использования в будущем.

- Устройство не разрешается к использованию детьми в возрасте до 8 лет. Если это по каким-то причинам необходимо, присутствие взрослого обязательно. Не позволяйте детям кататься на пылесосе.
- Проблемы, которые могут возникнуть при чистке устройства, следует незамедлительно устранить.
- Уберите шнуры питания и мелкие предметы с пола, чтобы предотвратить блокировку устройства во время уборки.
- Загните края ковра вниз и не допускайте соприкосновения висящих занавесок, скатертей и т. п. с полом.
- По краям конструктивных элементов с перепадом высот должны быть установлены ограждения, чтобы предотвратить падение устройства.
- При использовании устройства соблюдайте инструкции по эксплуатации. Используйте только те аксессуары, которые рекомендованы или продаются производителем.
- Убедитесь, что напряжение в сети соответствует напряжению, указанному на корпусе устройства.
- Используйте только в жилом помещении. Не используйте на открытом воздухе, в коммерческих или промышленных помещениях.
- Используйте только оригинальные аккумуляторные батареи и зарядные станции, указанные производителем.
- Перед использованием устройства убедитесь, что вы установили мусоросборник и фильтры.
- Запрещается использовать устройство вблизи открытого огня или хрупких предметов.
- Не используйте устройство при экстремально высоких (выше 40 °C) или экстремально низких (ниже 5 °C) температурах.
- Держите волосы, одежду, пальцы и другие части тела подальше от отверстий и рабочих частей устройства.
- Не используйте устройство на влажной или мокрой поверхности.
- Избегайте таких предметов, как:
 - камни, бумага;
 - легковоспламеняющиеся материалы, например тонер для принтеров или копировальных аппаратов;
 - сигареты, спички, пепел или другие предметы, которые могут вызвать возгорание.
- Не кладите предметы перед всасывающим отверстием. Не используйте устройство, если всасывание заблокировано. Удалите из всасывающего отверстия пыль, вату, волосы и т. д., чтобы обеспечить равномерную циркуляцию воздуха во всасывающем отверстии.
- Осторожно используйте шнур питания, чтобы не повредить его. Не используйте шнур, чтобы с помощью него тянуть или подтягивать к себе устройство или подставку для зарядки.
- Не используйте шнур питания в качестве ручки.
- Не заземляйте шнур питания дверью.
- Не подтягивайте шнур питания за острые углы и изгибы.

- Не используйте устройство, если шнур питания, розетка или док-станция повреждены.
- Не используйте устройство, если оно не работает должным образом из-за падения, повреждения, использования на открытом воздухе или попадания воды. Во избежание травм продукт должен быть отремонтирован производителем или его сервисной службой.
- Перед чисткой и обслуживанием устройства выключите выключатель на устройстве.

2. Меры предосторожности

Перед использованием устройства соблюдайте следующие меры безопасности.



1. Провода и другое электрическое оборудование, находящиеся на полу, могут повредить изделие. Их необходимо удалить перед использованием устройства.

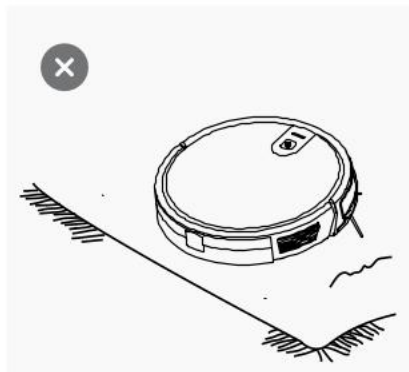

2. Бахрому ковра загнийте вниз или используйте пылесос на коврах с коротким ворсом.



3. Если расстояние от пола до нижней кромки мебели составляет менее 8 см, устройство может застрять. Если вам необходимо пропылесосить под мебелью, отодвиньте ее.



4. По краю лестницы следует установить ограждение, чтобы гарантировать безопасную работу устройства.

3. Схема устройства

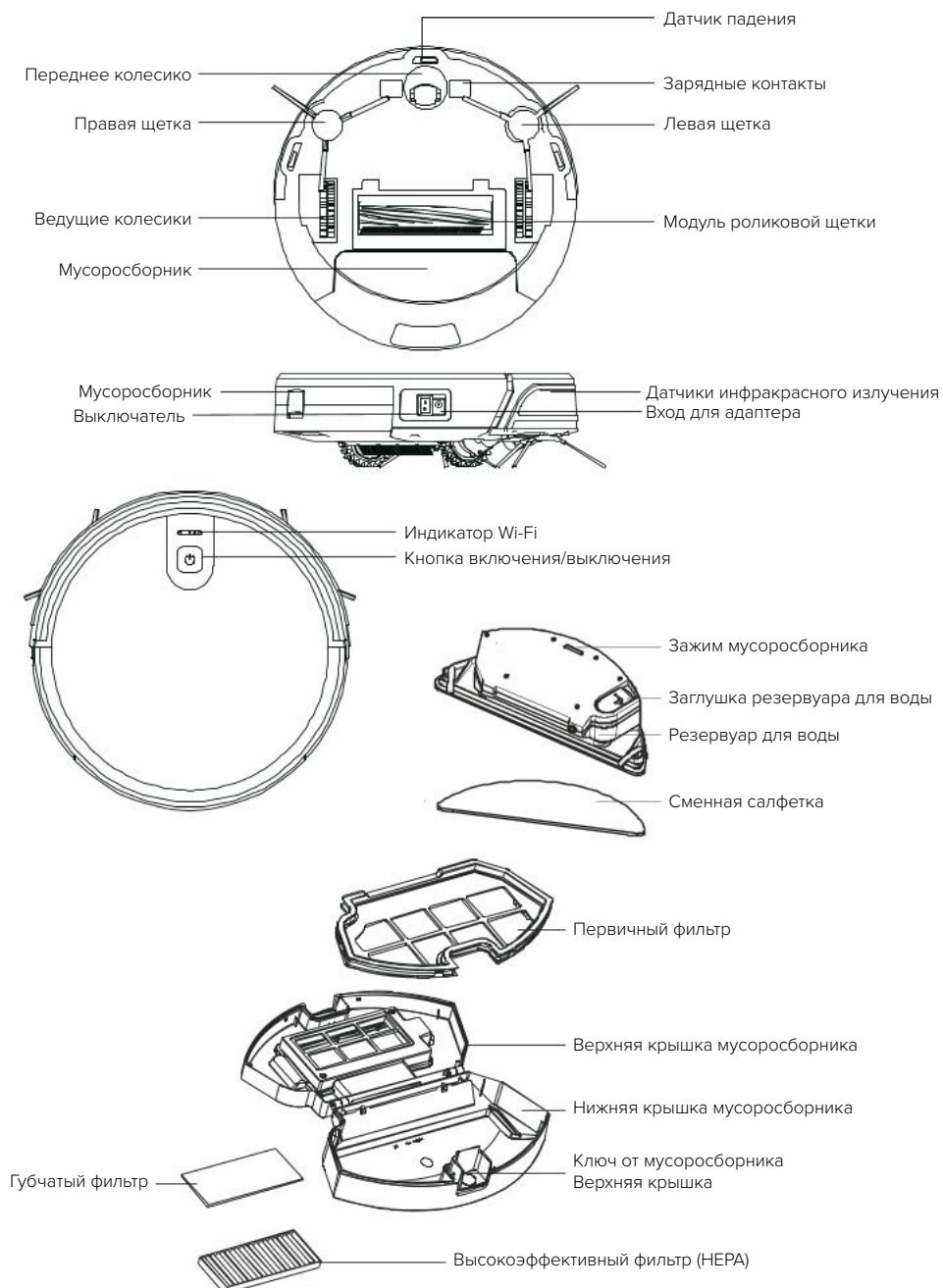

3. Схема устройства

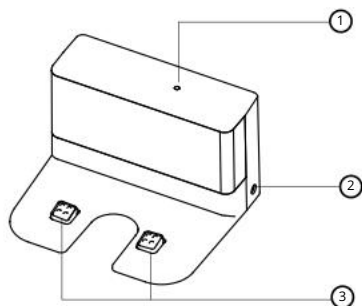
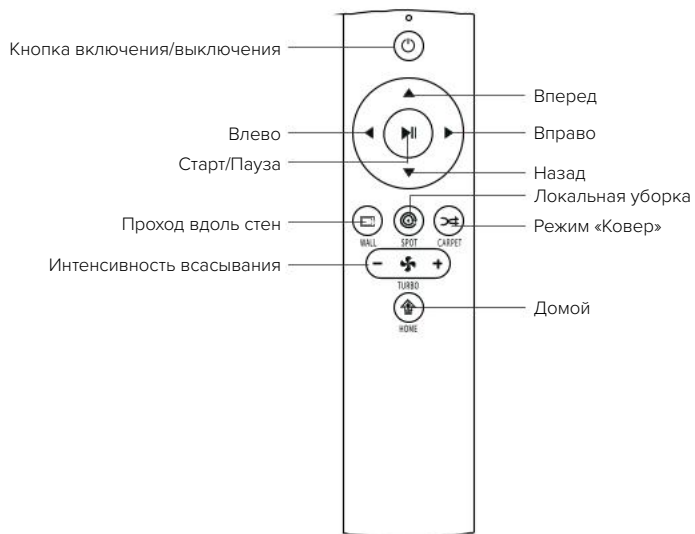

1. Светодиодный индикатор
2. Вход для адаптера
3. Зарядные контакты

4. Инструкция по эксплуатации

4.1. Подзарядка

4.1.1. Подключите адаптер к зарядной базе.

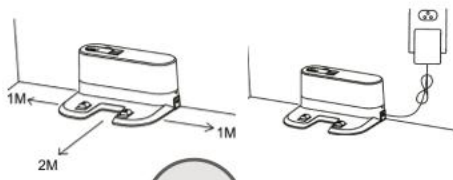

Поместите зарядную базу на ровную поверхность задней стороной к стене и удалите все предметы в радиусе примерно 1 метра по сторонам и 2 метров перед зарядной базой. Зарядная база не должна располагаться вблизи предметов с сильно отражающей поверхностью (зеркала)

4.1.2. Включение устройства

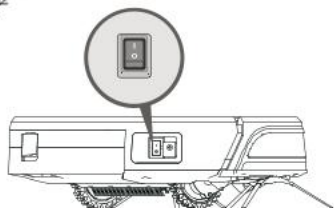

Включите устройство нажатием кнопки Старт/Пауза. Рекомендуем после каждого использования оставлять устройство в док-станции, чтобы обеспечить полную зарядку для следующей уборки.

4.1.3. Зарядная база



- Поместите робот в зарядную станцию.
- Включите с помощью кнопки включения на верхней крышке устройства, пылесос перейдет в режим ожидания.
- Мигающий красный свет означает, что аккумулятор необходимо зарядить.
- Мигающий синий свет указывает на то, что идет подзарядка. Если синий индикатор больше не мигает, подзарядка завершена.
- Перед первым использованием необходимо заряжать устройство не менее 6 часов.

4.2. Пульт дистанционного управления

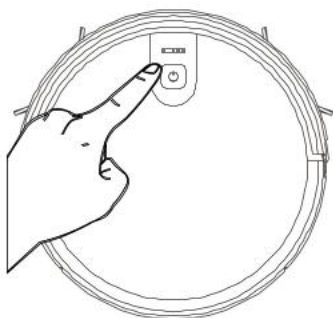

4.2.1. Пульт дистанционного управления

Запустить или остановить пылесос можно с помощью кнопки включения/ выключения на пылесосе или кнопки включения/ выключения/ паузы на пульте. Если вам нужно выбрать другой режим, прочтите раздел Выбор режима.

4. Инструкция по эксплуатации

4.2.2. Выбор режима

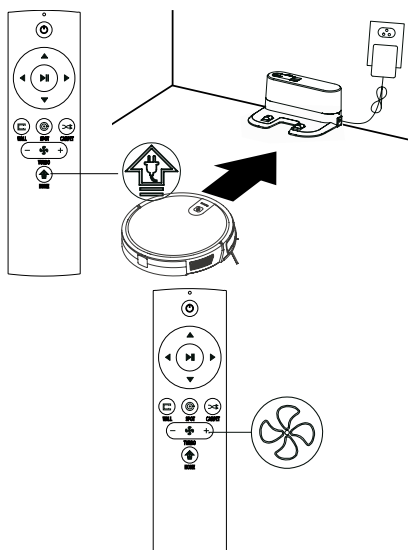
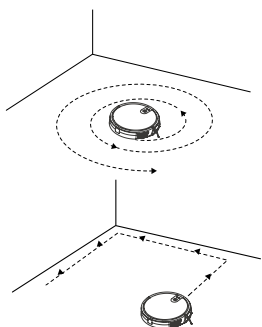
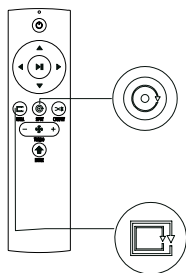

Чтобы приспособиться к различным условиям в помещении и добиться тщательной уборки, устройство располагает набором режимов, которые при необходимости можно выбрать с помощью пульта дистанционного управления. Пульт дистанционного управления можно использовать для прямого переключения в любой режим, а также для мобильных приложений. Перед запуском режима убедитесь, что внешнее кольцо кнопки горит синим цветом и что основной блок находится в состоянии пробуждения. Если основной блок не выходит из спящего режима, кратковременно нажмите кнопку питания, чтобы вывести его из спящего режима.

Ⓢ Режим локальной уборки

Подходит для уборки в месте локализации мусора. Уборка локализована в особенно грязном месте, откуда пылесос начинает движение по спирали.

ⓔ Режим прохода вдоль стен

Подходит для уборки в углах помещения. Пылесос чистит помещение по периметру и возвращается назад к зарядной базе в соответствии со своим маршрутом.

🏠 Режим возвращения домой

В процессе уборки может разрядиться аккумулятор. В этом случае устройство само возвращается на зарядную станцию. Если вы хотите отправить устройство на зарядную станцию, вы можете нажать кнопку «Домой» или дважды нажать кнопку «Питание» на верхней части устройства, чтобы вернуть устройство на зарядную базу.

Настройка мощности всасывания

Нажмите кнопку «Турбо» на пульте дистанционного управления. Предлагается 3 режима всасывания (сильное / стандартное / слабое). Стандартный режим можно использовать для ежедневной уборки, при сильном режиме увеличивается мощность всасывания, а слабый режим снижает шум. Режим слабого всасывания можно использовать для мытья деревянных полов и плитки, стандартный режим - для обычной домашней уборки, а сильный режим - для чистки ковров.

4. Инструкция по эксплуатации

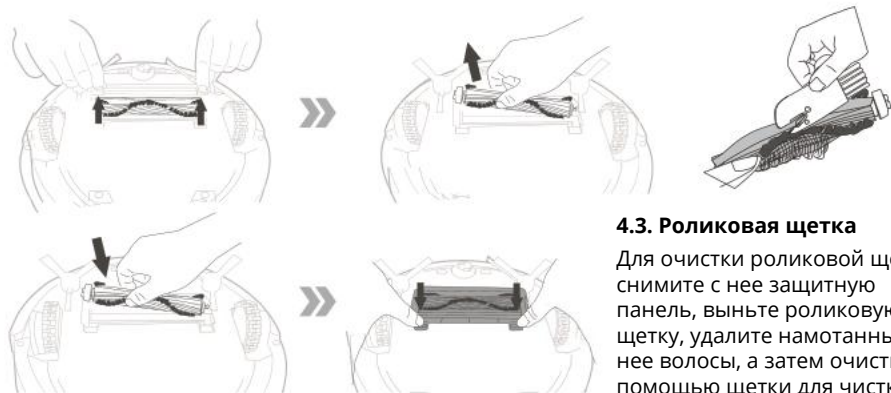

4.3. Роликовая щетка

Для очистки роликовой щетки снимите с нее защитную панель, выньте роликовую щетку, удалите намотанные на нее волосы, а затем очистите с помощью щетки для чистки.

4.4. Резервуар для воды

Робот-пылесос оборудован резервуаром для воды для влажной уборки. После окончания сухой уборки мусоросборник можно заменить на резервуар для воды. Ознакомьтесь с разделом «Регулярный уход», чтобы узнать, как чистить резервуар для воды. Не используйте модуль влажной уборки для чистки ковров. Перед влажной уборкой загните край ковра, чтобы предотвратить загрязнение ковра посторонними веществами. Во время влажной уборки будьте осторожны, вовремя доливайте воду и производите очистку резервуара для воды. Для того, чтобы добавить в резервуар воду, снимите его. Во время зарядки обязательно снимите резервуар с водой.

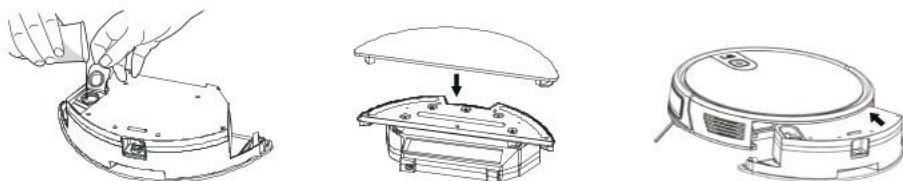

1. Налейте воду

Откройте резервуар (см. рисунок) и налейте в емкость достаточное количество воды.

2. Прикрепите сменную салфетку ко дну резервуара.

Закройте заглушку и прикрепите салфетку.

3. Вставьте резервуар в устройство

Нажмите кнопку отсоединения мусоросборника на задней панели основного блока, чтобы снять мусоросборник и заменить его на резервуар для воды.

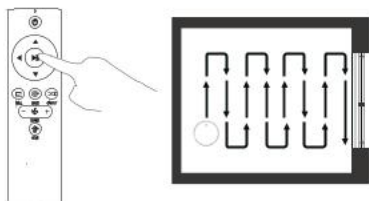

4. Влажная уборка

Запустите любой режим уборки по необходимости, и робот-пылесос проведет влажную уборку.

5. Подключиться к мобильному приложению

1. Загрузите приложение, отсканировав QR-код с помощью мобильного телефона, или найдите «Niceboy ION» на рынке мобильных приложений и загрузите приложение. Перед использованием этой функции убедитесь, что ваш мобильный телефон подключен к Wi-Fi.
2. Откройте приложение «Niceboy ION» и создайте новую учетную запись или воспользуйтесь существующей.
3. После установки пароля перейдите к следующему шагу "Добавить устройство".
4. Щелкните на "Роботы-пылесосы"
5. Выберите "Charles i7".
6. Включите кнопку запуска сбоку устройства (1 - ВКЛЮЧЕНО; 0 - ВЫКЛЮЧЕНО), как показано на рисунке.
7. После звукового сигнала запуска нажмите и удерживайте кнопку включения / выключения на панели более 3 секунд, пока не раздастся звуковой сигнал и индикатор Wi-Fi не начнет мигать.
8. Убедитесь, что вы знаете название вашей домашней сети Wi-Fi, введите пароль Wi-Fi и щелкните на «Дальше» (Примечание: Для подключения пылесоса необходима сеть Wi-Fi 2,4 ГГц), как показано на рисунке.
9. Убедитесь, что светодиодный индикатор Wi-Fi мигает, и выберите "Подтвердить, что индикатор мигает", и после успешного добавления устройства щелкните на «ДАЛЕЕ» для подсоединения к сети и затем «ЗАВЕРШИТЬ».
10. Подсоединение устройства к сети Wi-Fi может длиться от нескольких секунд до нескольких десятков секунд, в зависимости от силы сигнала. После успешного подключения устройства отображается интерфейс управления.

Сброс Wi-Fi: По истечении срока подключения или перед подключением другого мобильного телефона, сначала включите пылесос и в течение 10 секунд после подключения нажмите и удерживайте кнопку питания в течение 5 секунд, пока не раздастся звуковой сигнал. Это удалит существующий телефон из приложения, и пылесос можно подключить к сети Wi-Fi с помощью другого телефона. Затем следуйте инструкциям выше.

Приложение предлагает удаленное управление и использование расширенных функций робота пылесоса.

6. Регулярный уход

6.1. Мусоросборник и фильтр



Перед чисткой и уходом за устройством и его аксессуарами, выключите пылесос и отключите зарядную станцию.
Извлеките мусоросборник, откройте крышку и вычистите его.

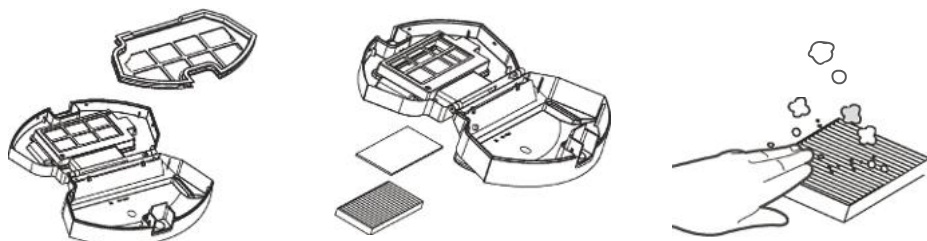

Выньте фильтр. Мыть фильтр HEPA не рекомендуется. Постучите по фильтру HEPA для устранения из него пыли.



Прополосните мусоросборник и первичный фильтр, после чего тщательно высушите их. При использовании следите, чтобы мусоросборник был сухим.

6. Регулярный уход

6.2. Резервуар для воды

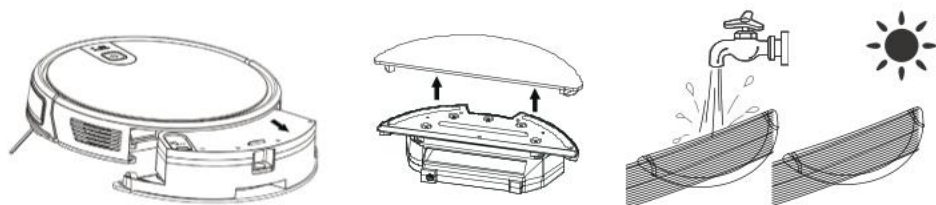

Чистка сменной салфетки

- Снятие: После окончания влажной уборки извлеките резервуар для воды и снимите салфетку.
- Уход: Салфетку прополосните и высушите

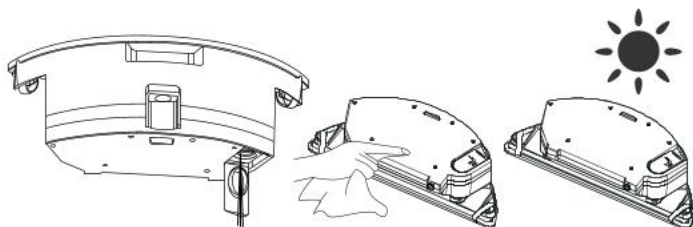

Чистка резервуара для воды

- Снятие: После окончания влажной уборки извлеките резервуар для воды, снимите салфетку и вылейте из резервуара оставшуюся воду.
- Уход: Оставьте резервуар сохнуть вне пылесоса.

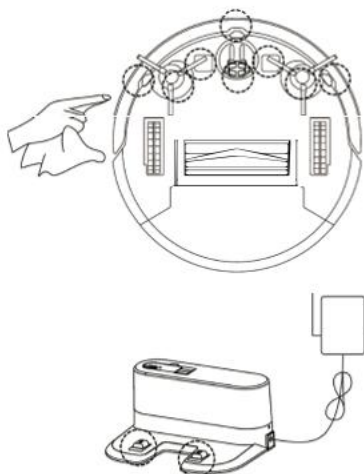

6.3. Боковые щетки

Чистка боковых щеток

Снимите боковые щетки и вытрите их чистой тканью.

6.4. Прочие детали

В случае непривычного движения пылесоса очистите переднее колесико от волос и другой грязи. Очистите датчик, чтобы убедиться в его чувствительности. Для чистки зарядных электродов используйте сухую ткань.

7. Устранение неисправностей

Причина неисправности	Цвет дисплея	Содержание приложения	Решение
Боковая щетка	Светит красным цветом	Проверьте, не заклинило ли боковые щетки	Вычистите боковую щетку
Поломка вентилятора	Светит красным цветом	Ошибка охлаждения мотора	Подождите в течение часа перед дальнейшим использованием
Роликовая щетка	Светит красным цветом	Проверьте, правильно ли установлена роликовая щетка	Проверьте, правильно ли установлена роликовая щетка
Внутри нет мусоросборника	Светит красным цветом	Проверьте, правильно ли установлен мусоросборник	Проверьте, правильно ли установлен мусоросборник
Неисправность датчика падения	Моргает красным цветом	Проверьте, что колесики находятся на полу	Вычистите датчик падения и убедитесь, что пылесос стоит на полу
Без неисправностей	Моргает красным цветом	Пожалуйста, помогите мне, я застрял	Пожалуйста, отнесите меня на свободное пространство
Разрядился аккумулятор	Моргает красным цветом	Аккумулятор разряжен, зарядите его, пожалуйста	Отнесите устройство на зарядную док-станцию
Неправильный процесс подзарядки	Моргает красным цветом	Пожалуйста, включите выключатель питания для подзарядки	Пожалуйста включите режим подзарядки
Отказ навигационных датчиков	Моргает красным цветом	Ошибка навигации, перезапустите меня	Еще раз нажмите выключатель

8. Комплект поставки

1. Робот-пылесос
2. Зарядная док-станция
3. Пульт дистанционного управления
4. Адаптер
5. Боковые щетки 4 шт.
6. Фильтр HEPA 2 шт.
7. Щетка для чистки
8. Магнитный ремешок
9. Резервуар для воды
10. Инструкция пользователя



1



2

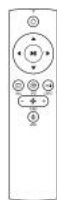

3



4



5



6



7



8

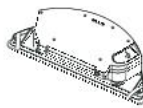

9



10

9. Характеристики

Модель	Charles i7
Напряжение	DC 14.8 В
Мощность	30 Вт
Аккумуляторная батарея	DC 14.8 В Li-ion 2600 мА/ч
Объем мусоросборника	0.6 л
Продолжительность работы	120 мин.
Время полной зарядки	300 мин.
Элемент питания	DC 3 В (AAA)
Дистанционное управление	инфракрасное
Расстояние передачи и приема	<5 м
Wi-Fi	2.4 – 2.5 GHz; 5.15-5.875 GHz; 5.925 GHz-7.125 GHz
Вход	100–240 В/50–60 Гц
Выход	19 В/0.6 А

Перед первым использованием пульта дистанционного управления вставьте в него 2 элемента питания AAA. Убедитесь, что положительный и отрицательный полюса элемента питания расположены правильно, как показано в отсеке для элемента питания.

Срок службы батареи или аккумулятора, который может входить в комплект изделия, составляет шесть месяцев, поскольку он является расходным материалом. Неправильное обращение (длительная зарядка, короткое замыкание, поломка другим предметом и т. д.) может привести, например, к возгоранию, перегреву или протечке аккумулятора.

В случае радиооборудования, которое преднамеренно излучает радиоволны, инструкции и информация по технике безопасности должны включать информацию обо всех диапазонах частот, в которых работает радиооборудование, и о максимальной мощности радиочастот, передаваемой в диапазоне частот, в котором работает радиооборудование.

Скачать руководство пользователя в электронном виде вы можете по адресу www.niceboy.eu в разделе «Поддержка». RTB Media s.r.o. настоящим подтверждает, что тип устройства CHARLES i7 соответствует требованиям Директивы 2014/53/EU, 2014/30/EU, 2014/35/EU и 2011/65/EU. С полным текстом декларации соответствия можно ознакомиться по ссылке:

<https://niceboy.eu/cs/podpora/prohlaseni-o-shode-mM38CtmYvX693IHvvu4CWpk3vJGrvnc>

10. Часто задаваемые вопросы

Установите правую щетку в правое нижнее монтажное отверстие устройства, левую щетку - в левое нижнее монтажное отверстие устройства и убедитесь, что обе боковые щетки находятся на своих местах.

Вопрос: Что делать в случае недостаточной всасывающей силы?

Ответ: Сначала убедитесь, что мусоросборник не заполнен, и робот полностью заряжен. Если мусоросборник пуст, а аккумулятор полностью заряжен, попробуйте переключить пылесос на более высокий режим всасывания. В случае сложных для уборки загрязнений попробуйте чистку в режиме Локальной уборки.

Вопрос: Что делать если зарядная база плохо заряжает устройство?

Ответ: Перед подзарядкой убедитесь, что вы подключили зарядную базу к электросети, а кабель питания к зарядной базе.

Вопрос: Что делать, если робот-пылесос не может найти зарядную базу?

Ответ: Зарядную док-станцию следует разместить у стены так, чтобы с каждой стороны было свободное пространство не менее 1 метра, а спереди 2 метра. Иногда нужно просто вернуть его на зарядную базу вручную.

Вопрос: Что делать, если не работает пульт дистанционного управления?

Ответ:

1. Диапазон действия пульта дистанционного управления составляет 5 метров. Убедитесь, что пульт дистанционного управления направлен на устройство.
2. Если разрядятся элементы питания, поменяйте их на новые.
3. Убедитесь, что выключатель питания на устройстве включен и у него достаточно мощности для завершения операции.
4. Протрите инфракрасный передатчик пульта дистанционного управления и инфракрасный приемник ПЫЛЕСОСА чистой сухой тканью.

Вопрос: Почему после уборки устройство опять заряжается?

Ответ: Время работы устройства может отличаться в зависимости от сложности помещения, интенсивности загрязнения и режима уборки.

ИНФОРМАЦИЯ ДЛЯ ПОЛЬЗОВАТЕЛЕЙ ПО УТИЛИЗАЦИИ ЭЛЕКТРИЧЕСКОГО И ЭЛЕКТРОННОГО ОБОРУДОВАНИЯ (БЫТОВОЕ ОБОРУДОВАНИЕ)



Указанный символ на устройстве или в сопроводительной документации означает, что использованные электрические и электронные изделия нельзя утилизировать вместе с другими бытовыми отходами. Чтобы правильно утилизировать изделие, верните его в указанные пункты приема, где его примут бесплатно. Обеспечивая правильную утилизацию этого продукта, вы сможете предотвратить возможные негативные последствия для окружающей среды и здоровья людей, которые в противном случае могли бы быть вызваны ненадлежащим обращением с отходами. Свяжитесь с местными властями или ближайшим пунктом сбора для получения более подробной информации. За неправильную утилизацию этих отходов в соответствии с национальными правилами могут применяться штрафы.

ИНФОРМАЦИЯ ДЛЯ ПОЛЬЗОВАТЕЛЕЙ ПО УТИЛИЗАЦИИ ЭЛЕКТРИЧЕСКОГО И ЭЛЕКТРОННОГО ОБОРУДОВАНИЯ

(коммерческое использование)

Для правильной утилизации электрического и электронного оборудования, предназначенного для коммерческого использования, свяжитесь с производителем или импортером данного изделия. Он предоставит вам информацию о том, как утилизировать изделие, и, в зависимости от даты размещения электрического оборудования на рынке, расскажет вам, кто обязан финансировать утилизацию этого электрического оборудования.

Информация об утилизации в других странах за пределами Европейского Союза. Вышеупомянутый символ действителен только в странах Европейского Союза. Для правильной утилизации электрического и электронного оборудования запросите подробную информацию у ваших властей или у продавца оборудования.

Contenu

1. Consignes de sécurité
2. Mesures de sécurité
3. Présentation du produit
4. Instructions d'utilisation
 - 4.1. Méthode de charge
 - 4.2. Allumer la machine
 - 4.3. Télécommande
 - 4.4. Brosse à rouleau
 - 4.5. Réservoir d'eau
5. Connexion à l'application
6. Maintenance
 - 6.1. Dépoussiéreur
 - 6.2. Réservoir d'eau
 - 6.3. Brosses latérales
 - 6.4. Autres parties composantes
7. Résolution de problèmes
8. Liste d'emballage
9. Caractéristiques
10. Questions fréquemment posées (FAQs)

1. Consignes de sécurité

Veillez suivre les précautions de sécurité suivantes avant d'utiliser le produit.

- Le produit ne peut pas être utilisé par des enfants de moins de 8 ans. Si nécessaire, cela doit se faire sous la surveillance d'un tuteur. Ne laissez pas les enfants monter ou jouer avec le nettoyeur.
- Les problèmes qui peuvent survenir lors du nettoyage de l'équipement doivent être rectifiés ou réparés dès que possible.
- Rétirez les câbles électriques et les petits objets sur le sol pour éviter de bloquer l'équipement pendant le nettoyage.
- Repliez les franges du tapis sur la face inférieure et évitez que les rideaux suspendus, les nappes, etc. ne touchent le sol.
- Des barrières de protection doivent être installées au bord de la zone surélevée pour empêcher le produit de tomber.
- Lorsque vous utiliser le produit, suivez les instructions d'utilisation. N'utilisez que des accessoires recommandés ou vendus par le fabricant.
- Assurez-vous que la tension d'alimentation correspond à la tension indiquée sur la base.
- A utiliser uniquement dans un environnement domestique intérieur. Ne pas utiliser dans des zones extérieures, commerciales ou industrielles.
- N'utiliser que des piles rechargeables et des socles de chargement d'origine spécifiques au fabricant.
- Avant d'utiliser le produit, assurez-vous que le dépoussiéreur et les éléments filtrants sont installés.
- L'utilisation du produit dans un environnement avec des flammes nues ou des objets fragiles est interdite.
- N'utilisez pas le produit dans des conditions de chaleur extrême (plus de 40 °C) ou de froid extrême (moins de 5 °C).
- Tenez les cheveux, les vêtements, les doigts et les autres parties du corps à l'écart de l'ouverture et des parties opérationnelles du produit.
- Ne pas utiliser le produit sur des surfaces humides ou détrempées.
- Évitez les objets tels que:
 - Pierres, papier.
 - Matières combustibles tels que le toner de l'imprimante ou du copieur.
 - Cigarettes, allumettes, cendres ou tout ce qui est susceptible de provoquer un incendie.
- Ne placez pas d'objets à proximité du port d'aspiration. N'utilisez pas la machine si le port d'aspiration est bloqué. Retirez la poussière, le coton, les cheveux, etc. de la sortie d'aspiration pour assurer une circulation d'air fluide dans la sortie d'aspiration.
- Utilisez le cordon d'alimentation avec précaution pour ne pas l'endommager. N'utilisez pas le cordon d'alimentation pour tirer ou amener l'équipement ou la base de chargement du produit.
- N'utilisez pas le cordon d'alimentation comme poignée.
- Ne vissez pas le cordon d'alimentation dans la porte.
- Ne tirez pas le cordon d'alimentation par des angles aigus ou des plis.
- N'utilisez pas le produit si le cordon d'alimentation, la prise de courant ou la base de chargement sont endommagés.
- N'utilisez pas le produit lorsqu'il ne peut pas fonctionner normalement en raison d'une chute, de dommages, d'une utilisation à l'extérieur ou d'une infiltration d'eau. Pour éviter toute blessure, le produit doit être réparé par le fabricant ou son service après-vente.
- Veillez nettoyer le produit après la charge et éteignez l'interrupteur du produit avant le nettoyage.

2. Mesures de sécurité

Veillez lire les directives suivantes avant d'utiliser le nettoyeur.



1. Le cordon d'alimentation et d'autres équipements électriques divers éparpillés sur le sol peuvent s'emmêler ou envelopper le produit. Assurez-vous de les retirer avant utilisation.



2. Veuillez enrouler la frange du tapis ou faire fonctionner le produit sur le tapis en laine courte.



3. Un espace de moins de 8 cm au niveau du bord inférieur du meuble peut piéger le produit. Si vous devez passer l'aspirateur dans l'espace situé sous les meubles, déplacez-les.



4. Des garde-corps doivent être placés sur le bord de l'escalier pour assurer le fonctionnement sûr du produit.

3. Présentation du produit

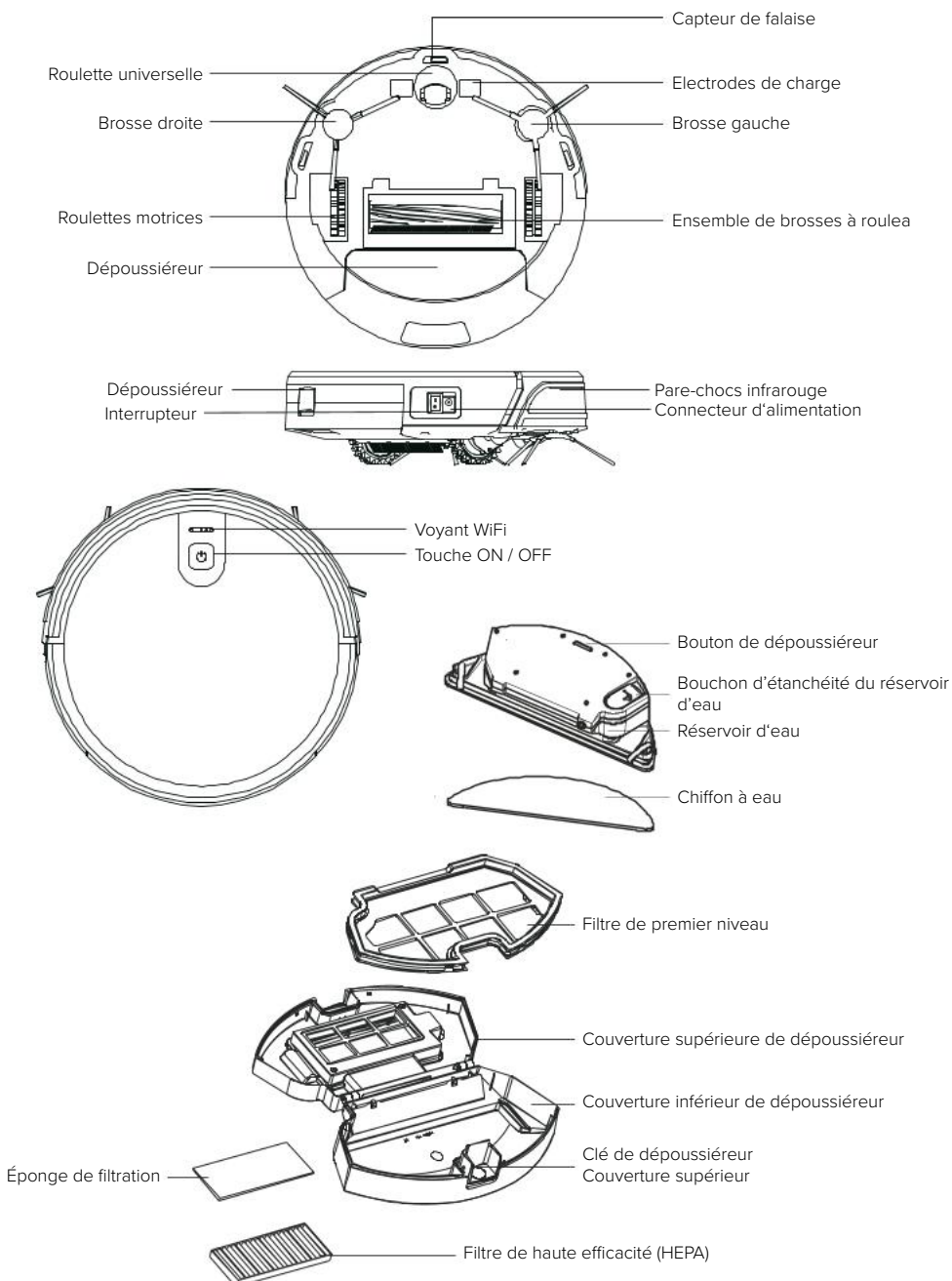

3. Présentation du produit

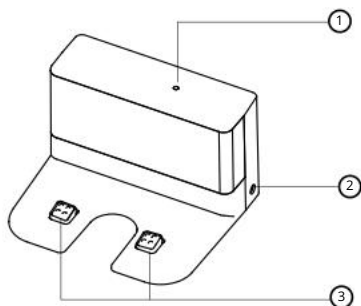
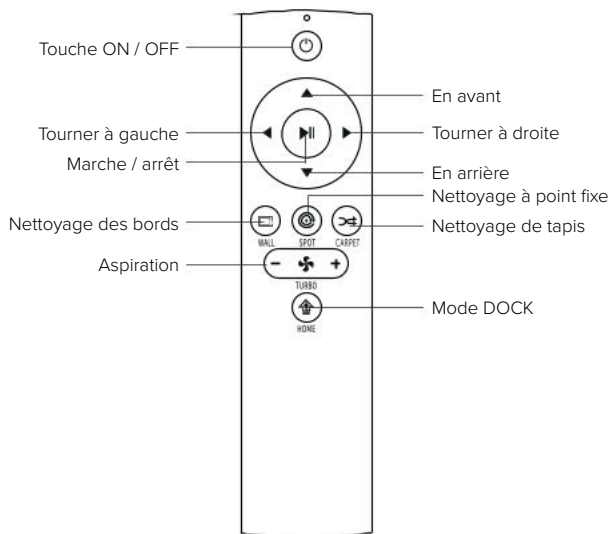

1. Lumière LED
2. Interface d'alimentation
3. Électrodes de chargement

4. Instructions d'utilisation

4.1. Méthode de charge

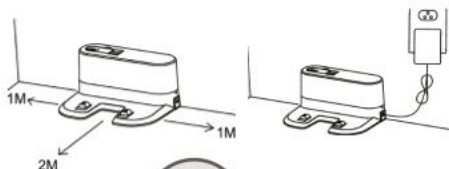

4.1.1. Branchez l'adaptateur directement sur la base de chargement.

Placez la base de chargement à plat contre le mur. Ne pas placer d'objets à gauche et à droit dans un rayon de 1 m et devant la face antérieure dans un rayon de 2 m. La base ne doit pas être placée près d'objets ayant une forte surface réfléchissante (miroirs)-

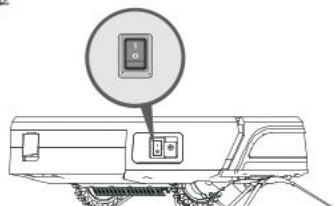

4.1.2. Allumer la machine

Appuyez sur le bouton de démarrage / pause pour mettre la machine en marche. Nous vous recommandons de laisser la machine sur sa base de chargement après chaque utilisation au lieu de l'éteindre immédiatement afin qu'elle soit complètement chargée pour le prochain nettoyage.



4.1.3. Station de chargement

- Placez le robot dans la base de chargement.
- Allumez le robot à l'aide de la touche ON située sur le dessus de l'appareil, le robot passe en mode de veille.
- Le voyant rouge clignotant indique que la batterie doit être chargée.
- Le voyant bleu clignotant indique que la charge est en cours. Si le voyant bleu ne clignote plus, la charge est terminée.
- Chargez l'appareil pendant plus de 6 heures avant de l'utiliser pour la première fois.

4.2. Télécommande

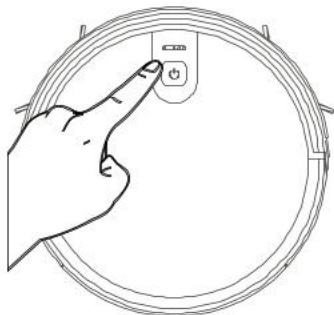

4.2.1. Télécommande

Démarrez ou arrêtez le nettoyeur en appuyant sur le bouton marche / arrêt de l'aspirateur ou la touche marche / arrêt / pause de la télécommande. Si vous devez sélectionner un autre mode, reportez-vous à la section „Sélection du mode“.

4. Instructions d'utilisation

4.2.2. Sélection du mode

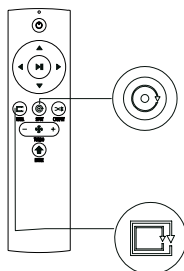

Afin de s'adapter aux différentes conditions de terrain et de réaliser un nettoyage en profondeur, la machine utilise en ensemble de modes de nettoyage qui peuvent être sélectionnés par télécommande selon les besoins. La télécommande peut être utilisée pour passer directement à n'importe quel mode, tout comme l'application mobile. Avant de lancer un mode, assurez-vous que l'anneau extérieur des boutons est allumé et que l'unité principale est en état de veille. Si l'unité principale ne se réveille pas, appuyez brièvement sur le bouton OFF/ON pour la réveiller.

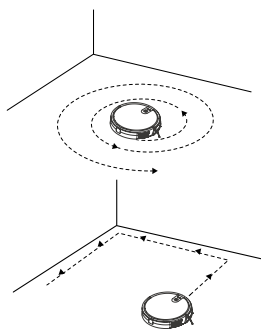

Ⓞ Mode de nettoyage à point fixe

Convient pour aspirer les environnements où le désordre se trouve dans des zones concentrées. L'aspiration est centralisée sur les zones très sales, d'où l'aspirateur continue en spirale.

ⓔ Mode de nettoyage des bords

Convient pour le nettoyage dans les coins de la pièce. La machine nettoie le pourtour d'un objet solide (par exemple, des murs) et après continue en direction de la base de chargement en suivant l'itinéraire.

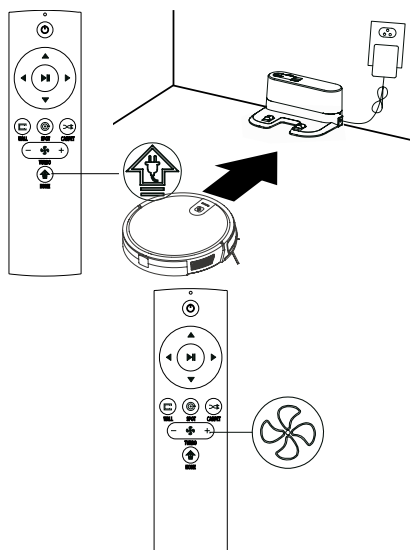

Ⓢ Mode DOCK

Pendant le processus de nettoyage, il se peut que l'appareil n'ait plus de batterie. L'appareil retournera ensuite de lui-même à la station de charge. Si vous souhaitez envoyer vous-même l'appareil vers la station de charge, vous pouvez appuyer deux fois sur le bouton "HOME" ou sur le bouton "alimentation" situé sur le dessus de l'appareil afin de le remettre sur la base de chargement pour le recharger.

Réglage de la puissance d'aspiration

Appuyez sur le bouton "Turbo" de la télécommande. Avec trois modes d'aspiration (Fort/Standard/Faible). Le mode standard peut être utilisé pour le nettoyage quotidien, tandis que le mode fort augmente la puissance d'aspiration et le mode faible réduira le niveau de bruit. Le mode d'aspiration faible peut être utilisé pour nettoyer les sols en bois et les carreaux, le mode standard pour le nettoyage domestique courant, tandis que le mode fort peut être utilisé pour le nettoyage des tapis.

4. Instructions d'utilisation

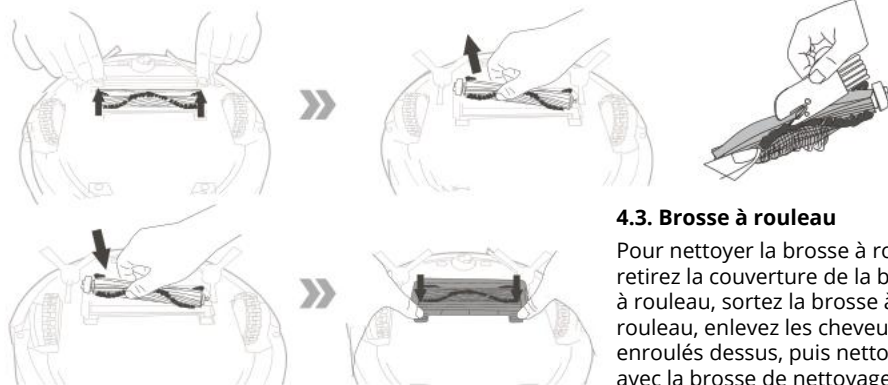

4.3. Brosse à rouleau

Pour nettoyer la brosse à rouleau, retirez la couverture de la brosse à rouleau, sortez la brosse à rouleau, enlevez les cheveux enroulés dessus, puis nettoyez-la avec la brosse de nettoyage.

4.4. Réservoir d'eau

L'appareil est équipé d'un réservoir d'eau pour l'essuyage. Lorsque l'aspiration est terminée, le dépoussiéreur peut être remplacé par le réservoir d'eau. Pour les méthodes de nettoyage, reportez-vous à la section „Entretien“ de ce manuel. N'utilisez pas l'ensemble du réservoir d'eau sur un tapis. Lorsque vous nettoyez avec la fonction chiffon, pliez le bord du tapis pour éviter que les corps étrangers sur le chiffon ne salissent le tapis. Lors du nettoyage, faites attention aux sols glissants, ajoutez de l'eau à temps ou arrêtez de passer la serpillière. Retirez le réservoir d'eau lorsque vous ajoutez de l'eau. Lors du chargement, veillez à retirer l'ensemble avec le réservoir d'eau qui laisse passer l'eau.

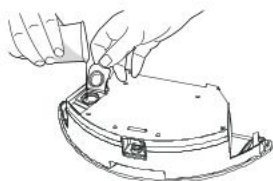

1. Ajoutez de l'eau

Ouvrez le réservoir d'eau (voir photo) et versez suffisamment d'eau dans le réservoir.

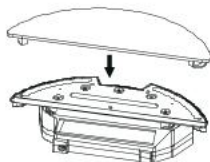

2. Fixez le chiffon à eau au fond du réservoir

Fermez le couvercle de l'entrée et attachez le chiffon.



3. Installez l'ensemble du réservoir d'eau

Appuyez sur le bouton pour libérer le dépoussiéreur à l'arrière de l'unité principale, retirez le dépoussiéreur et remplacez-le par l'ensemble du réservoir d'eau.

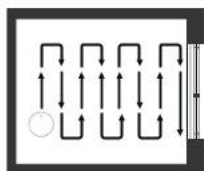
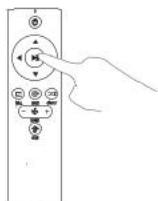

4. Essuyage

Lancez n'importe quel mode de nettoyage selon vos besoins et la machine effectuera le nettoyage et l'essuyage.

5. Connexion à l'application

1. Téléchargez l'application en scannant le code QR avec votre téléphone portable ou recherchez "Niceboy ION" dans la boutique d'applications mobiles et téléchargez l'application. Assurez-vous que votre téléphone mobile est connecté au WiFi avant d'utiliser cette fonction.
2. Ouvrez l'application "Niceboy ION" et enregistrez un nouveau compte ou utilisez votre compte existant.
3. Après avoir défini votre mot de passe, passez à l'étape suivante "Ajouter un appareil".
4. Cliquer sur "Aspirateurs robotiques".
5. Cliquez sur "Charles i7".
6. Allumez le bouton d'alimentation situé sur le côté de l'appareil (1 - ON; 0 - OFF), comme indiqué sur la figure.
7. Après le signal sonore de départ, appuyez longuement sur le bouton on/off du panneau pendant plus de 3 secondes jusqu'à ce que le signal sonore retentisse et que le voyant WiFi commence à clignoter.
8. Assurez-vous de connaître le nom de votre réseau WiFi, entrez le mot de passe WiFi et cliquez sur SUIVANT (remarque: l'aspirateur ne peut être connecté que sur un réseau WiFi 2,4 GHz), comme le montre la figure.
9. Assurez-vous que le voyant WiFi clignote et marquez "Confirmez que le voyant clignote rapidement ", lorsque le dispositif est ajouté avec succès, cliquez sur SUIVANT pour vous connecter au réseau et enfin cliquez sur TERMINER.
10. La connexion de votre appareil au réseau WiFi peut prendre quelques secondes ou dizaines de secondes selon la puissance du signal. Une fois l'appareil connecté avec succès, l'interface de contrôle s'affiche.

Réinitialisation du WiFi: Si le temps de connexion expire ou avant de connecter un autre téléphone mobile, allumez d'abord l'aspirateur et dans les 10 secondes suivant la connexion appuyez longuement sur la touche OFF/ON pendant 5 secondes jusqu'à ce qu'un bip retentisse, ceci supprime le téléphone existant de l'application et permet à l'aspirateur de se connecter au réseau WiFi en utilisant un autre téléphone. Ensuite, suivez les instructions ci-dessus.

L'application permet de contrôler à distance et d'utiliser les fonctions avancées de l'aspirateur robotique.

6. Maintenance

6.1. Dépoussiéreur et filtre



Éteignez l'aspirateur et débranchez la base de chargement avant de nettoyer et d'entretenir l'appareil et ses accessoires.

Retirez le dépoussiéreur, ouvrez le couvercle du dépoussiéreur et nettoyez-le.

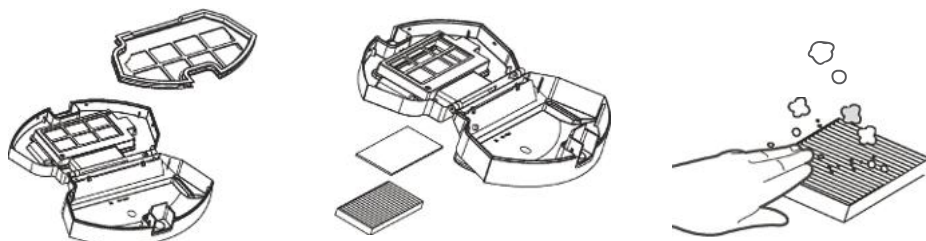

Retirez le filtre à poussière. Il n'est pas recommandé de laver le filtre HEPA. Tapotez le filtre HEPA pour enlever la poussière.



Lavez le dépoussiéreur et le premier élément filtrant, séchez le dépoussiéreur et l'élément filtrant et maintenez-les au sec pour assurer leur durée de vie.

6. Maintenance

6.2. Réservoir d'eau

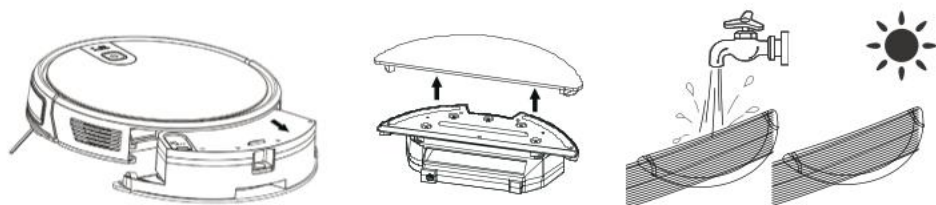

Nettoyer le chiffon à l'eau

- Enlèvement : Lorsque l'essuyage est terminé, retirez le réservoir d'eau et retirez le chiffon.
- Entretien : Rincer et sécher le chiffon d'eau.

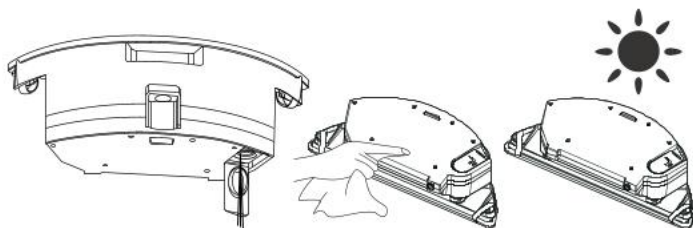

Nettoyer le réservoir d'eau

- Enlèvement : Après avoir essuyer le sol, retirez le réservoir d'eau, retirez le chiffon perméable à l'eau et versez l'eau restante du réservoir d'eau.
- Entretien : Essuyez le réservoir et laissez-le sécher à l'extérieur de l'aspirateur.

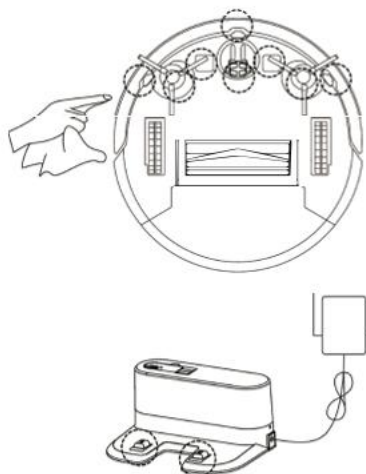

6.3. Brosses latérales Nettoyage des brosses latérales

Retirez les brosses latérales et essuyez-les avec un chiffon propre.

6.4. Autres parties composantes

En cas de mouvement inhabituel de l'aspirateur, nettoyez la roulette universelle pour éliminer l'enchevêtrement des cheveux et autres saletés. Nettoyez le capteur pour garantir sa sensibilité. Utilisez un chiffon sec pour nettoyer les électrodes de chargement..

7. Résolution de problèmes

Cause du problème	Voyant lumineux	Contenu de l'application	Solution
Brosse latérale	Voyant rouge allumé en permanence	Vérifiez si les brosses latérales sont coincées	Nettoyez la brosse latérale
Défaillance du ventilateur	Voyant rouge allumé en permanence	Défaut de refroidissement du moteur	Avant l'utilisation attendre une heure
Brosse à rouleau	Voyant rouge allumé en permanence	Vérifiez que les brosses à rouleau sont installées correctement	Vérifiez que la brosse à rouleau est positionnée sur le bon endroit
Il n'y pas de dépoussiéreur à l'intérieur	Voyant rouge allumé en permanence	Vérifiez que le dépoussiéreur est installé correctement	Vérifiez que le dépoussiéreur est positionné en place
Défaut de détection du sol	Voyant rouge clignote	Veillez vérifier si les roues sont sur le sol	Nettoyez le détecteur du sol et assurez-vous qu'il n'est pas soulevé
Hors panne	Voyant rouge clignote	S'il vous plaît, aidez-moi, je suis coincé	S'il vous plaît, emmenez-moi dans la zone ouverte
Batterie déchargée	Voyant rouge clignote	La batterie est morte, veuillez-la charger pour moi	Déplacez manuellement le nettoyeur vers la station de charge
Chargement incorrect	Voyant rouge clignote	Veillez allumer l'interrupteur d'alimentation pour charger	Veillez allumer l'interrupteur d'alimentation pour charger
Défaillance des gyroscopes	Voyant rouge clignote	Échec de la navigation, veuillez me redémarrez	Remettez l'interrupteur en marche

8. Liste d'emballage

1. Aspirateur robotique
2. Base de chargement
3. Télécommande
4. Adaptateur d'alimentation
5. Brosses latérales 4x
6. Filtre HEPA 2x
7. Brosse de nettoyage
8. Bande magnétique
9. Réservoir d'eau
10. Mode d'emploi



1



2



3



4



5



6



7



8

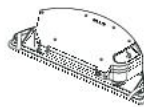

9



10

9. Caractéristiques

Modèle du produit	Charles i7
Voltage	DC 14.8 V
Puissance	30 W
Capacité de la batterie	DC 14.8 V Li-ion 2600 mAh
Volume du dépeussieur	0.6 l
Temps de travail	120 min
Temps de charge complet	300 min
Batterie	DC 3 V (AAA)
Méthode de commande à distance	Infrarouge
Distance de transmission et de réception	<5 M
Wi-Fi	2.4 – 2.5 GHz; 5.15-5.875 GHz; 5.925 GHz-7.125 GHz
Entrée	100-240 V/50-60 Hz
Sortie	19 V/0.6 A

Insérez 2 piles AAA avant d'utiliser la télécommande pour la première fois. Assurez-vous que les pôles positif et négatif de la batterie sont orientés dans la bonne direction, comme indiqué dans le compartiment de la batterie.

La pile ou l'accumulateur éventuellement fourni avec le produit a une durée de vie de six mois car il s'agit d'un consommable. Une mauvaise manipulation (charge prolongée, court-circuit, casse par un autre objet...) peut entraîner par exemple des incendies, une surchauffe ou une fuite de la batterie.

Dans le cas d'un équipement radio qui transmet intentionnellement des ondes radio, les instructions et les informations de sécurité doivent inclure des informations sur toutes les bandes de fréquences dans lesquelles l'équipement radio fonctionne et la puissance de radiofréquence maximale transmise dans la bande de fréquences dans laquelle l'équipement radio fonctionne.

Le manuel peut être téléchargé électroniquement à l'adresse www.niceboy.eu dans la section support client. RTB Media s.r.o. déclare par la présente que le type de l'équipement radio CHARLES i7 est conforme à la directive 2014/53/UE, 2014/30/EU, 2014/35/UE et 2011/65/UE. Le texte intégral de la déclaration de conformité de l'UE est disponible sur ce site web: <https://niceboy.eu/cs/podpora/prohlaseni-o-shode-mM38CtmYvX693IHvvu4CWpk3vJGrnC>

10. Questions fréquemment posées

Installez la brosse droite latérale dans la ouverture de montage inférieure droite de la machine, et la brosse gauche dans la ouverture de montage inférieure gauche de la machine, en vous assurant que les deux brosses sont en place.

Question: Que faire si la puissance d'aspiration est faible ?

Réponse: Vérifiez d'abord que le dépoussiéreur n'est pas plein et que le robot est entièrement chargé. Si le dépoussiéreur est vide et la batterie est entièrement chargée, vous pouvez essayer de passer l'aspirateur sur un mode d'aspiration plus élevé. Pour les saletés difficiles à ramasser, essayez de nettoyer en mode de nettoyage par points.

Question: Que faire si mon chargeur a des difficultés à charger le robot ?

Réponse: Avant de charger, assurez-vous de brancher la base de chargement sur le réseau électrique et vérifiez que le cordon d'alimentation est connecté à la base de chargement.

Question: Et si le robot ne trouve pas la base de chargement ?

Réponse: La base de chargement doit être placée contre un mur avec un espace libre d'au moins 1 mètre de chaque côté et 2 mètre devant. Il suffit parfois de le remettre en place manuellement.

Question: Que dois-je faire si la télécommande ne fonctionne pas ?

Réponse:

1. La télécommande a une distance de fonctionnement effective de 5 mètres. Assurez-vous que la télécommande est dirigée vers l'appareil.
2. Si la batterie est déchargée, remplacez-la par une nouvelle.
3. Assurez-vous que l'interrupteur de l'appareil est en marche et que sa puissance est suffisante pour effectuer l'opération.
4. Veuillez essuyer l'émetteur infrarouge de la télécommande et le récepteur infrarouge de l'ASPIRATEUR avec un chiffon propre et sec.

Question: Pourquoi l'appareil se recharge-t-il après le nettoyage ?

Réponse: Le temps de travail de la machine varie en fonction de la complexité de la pièce, de la quantité de saleté et du mode de nettoyage.

INFORMATIONS POUR LES UTILISATEURS SUR L'ÉLIMINATION DES ÉQUIPEMENTS ÉLECTRIQUES ET ÉLECTRONIQUES (MÉNAGES)

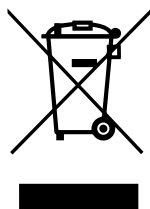

Ce symbole situé sur le produit ou dans la documentation d'origine du produit signifie que les produits électriques ou électroniques usagés ne doivent pas être jetés avec les ordures ménagères. Afin de vous débarrasser correctement de ces produits, apportez-les à un site de collecte désigné, où ils seront acceptés gratuitement. En vous débarrassant du produit de cette manière, vous contribuez à protéger des ressources naturelles précieuses et à prévenir tout impact négatif potentiel sur l'environnement et la santé humaine, qui pourrait être le résultat d'une élimination incorrecte des déchets. Vous pouvez recevoir des informations plus détaillées de votre autorité locale ou du site de collecte le plus proche. Selon les réglementations nationales, des amendes

peuvent également être infligées à quiconque se débarrasse de ce type de déchets de manière incorrecte. Informations pour les utilisateurs sur l'élimination des équipements électriques et électroniques.

(Utilisation commerciale et corporative)

Afin d'éliminer correctement les appareils électriques et électroniques à usage professionnel et corporatif, consultez le fabricant ou l'importateur du produit. Ils vous renseigneront sur toutes les modalités d'élimination et, en fonction de la date de sa mise sur le marché, vous indiqueront qui est responsable du financement de l'élimination de cet appareil électrique ou électronique. Informations concernant les processus d'élimination dans d'autres pays en dehors de l'Union européenne. Le symbole affiché ci-dessus n'est valable que pour les pays de l'UE. Pour l'élimination correcte des appareils électriques et électroniques, demandez les informations pertinentes à vos autorités locales ou au vendeur de l'appareil.

niceboy[®]

MANUFACTURER:

RTB media s.r.o., 5. května 1746/22, Nusle, 140 00,
Praha 4, Czech Republic, ID: 294 16 876.

Made in China.

RoHS **CE**   